

Stampfer RTX 68R

- sehr robuste Bauweise mit aufklappbarem Motorschutzrahmen für eine schnelle und einfache Wartung
- leistungsstarker HONDA Benzinmotor mit doppeltem Treibstofffilter und dreifachem Luftfilter für eine hohe Zuverlässigkeit
- Vergaser mit Primer Pumpe für einen schnelle Startvorgang
- wartungsarmes Stampfbein mit Ölschauglas
- inklusive Transportgriff und komfortabler Transportrolle



POWERED by
HONDA



RTX 68R

Ausstattung:

- sehr robuste Bauweise mit aufklappbarem Motorschutzrahmen für eine schnelle und einfache Wartung
- leistungsstarker HONDA Benzinmotor mit Primer Pumpe für schnelle Startvorgänge
- doppelter Treibstofffilter & dreifacher Luftfilter für hohe Zuverlässigkeit und Beständigkeit
- wartungsarmes Stampf Bein mit Ölschauglas
- inklusive Transportgriff am unteren Bein sowie komfortabler Transportrolle oben am Schutzrahmen, für einen vereinfachten Transport

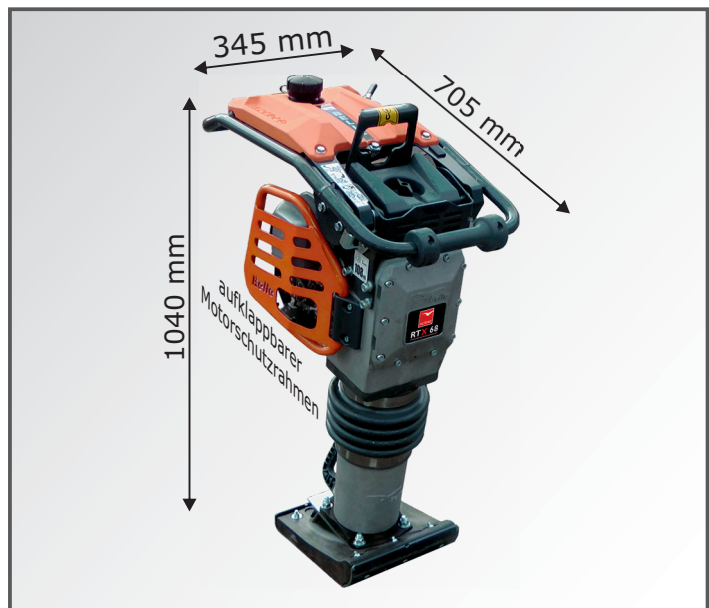



Der 2-fache Treibstofffilter und die Primer Pumpe am Vergaser gewährleisten einen schnellen Startvorgang.



Der 3-fache Luftfilter garantiert eine hohe Zuverlässigkeit.



Inklusive komfortabler Transportrolle sowie Transportgriff, die einen vereinfachten Transport ermöglichen.

Stampfer	RTX 68R		Logistische Daten
Motor	HONDA GXR120	HONDA GXR120	REF BERTX68H2280S
Kraftstoff	Benzin	Benzin	REF 1040 x 345 x 705 mm + EP
Leistung	3,6 HP / 2,7 kW	3,6 HP / 2,7 kW	REF [VE 1] 74,5 kg + EP
Fuß (L x B)	335 x 280 mm	335 x 280 mm	 5 1031403 1035370
Winkel	14°	12°	REF BERTX68H2280SA
Schlagkraft	16 kN bei 11 Hz	16 kN bei 11 Hz	REF 1040 x 345 x 705 mm + EP
Schläge pro Minute	450 - 660	450 - 660	REF [VE 1] 74,5 kg + EP
Hublänge	52 mm	52 mm	 5 1031403 1035387
Tankvolumen	2,5 l	2,5 l	
Vibrationspegel	7,45 m/s ²	7,45 m/s ²	
Schalleistungspegel L _{WA}	108 dB (A)	108 dB (A)	
klappbarer Motorschutzrahmen	✓	✓	
Gewicht ca. (N.W.)	73,0 kg	73,0 kg	
Artikel-Nr.			
mit 280 mm Kunststoff Fuß	BERTX68H2280S	BERTX68H2280SA	



ALTRAD LESCHA ATIKA GMBH
 Josef-Drexler-Str. 8 - 89331 Burgau - Germany
 Tel.: +49 (0) 82 22 / 4130-0 - Fax: +49 (0) 82 22 / 4130-24 - E-mail: info@lescha-atika.de
 www.lescha-atika.de