



## Hoch-Heckenschere

Originalbetriebsanleitung

**D**

Seite 7

## Telescopic hedge trimmer

Original instructions

**GB**

Page 16

## Taille-haies télescopique

Notice originale

**F**

Page 25

## Висока ножица за жив плет

Оригинално ръководство за експлоатация

**BG**

Стр 34

## Nůžky na vysoké živé ploty

Originální návod k použití

**CZ**

Str 44

## Magassági sövénynyíró olló

Eredeti használati utasítás

**H**

oldal 53

## Teleskopske škare za živicu

Originalne upute za rad

**HR**

Strana 62

## Tagliasiepi lungo

Istruzioni originali

**I**

Pagina 71

## Hoog-heggenschaar

Oorspronkelijke gebruiksaanwijzing

**NL**

Blz. 80

## Nożyce do wysokich żywopłotów

Instrukcja oryginalna

**PL**

Stronie 89

## Foarfecă de tuns garduri vii înalte

Instrucțiuni originale

**RO**

pag. 98

## Záhradnícke nožnice

Originálny návod na použitie

**SK**

Strana 107

## Škarje za visoko živo mejo

Navodilo za uporabo

**SLO**

Stran 116

# HHS 710/56

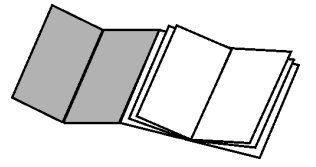

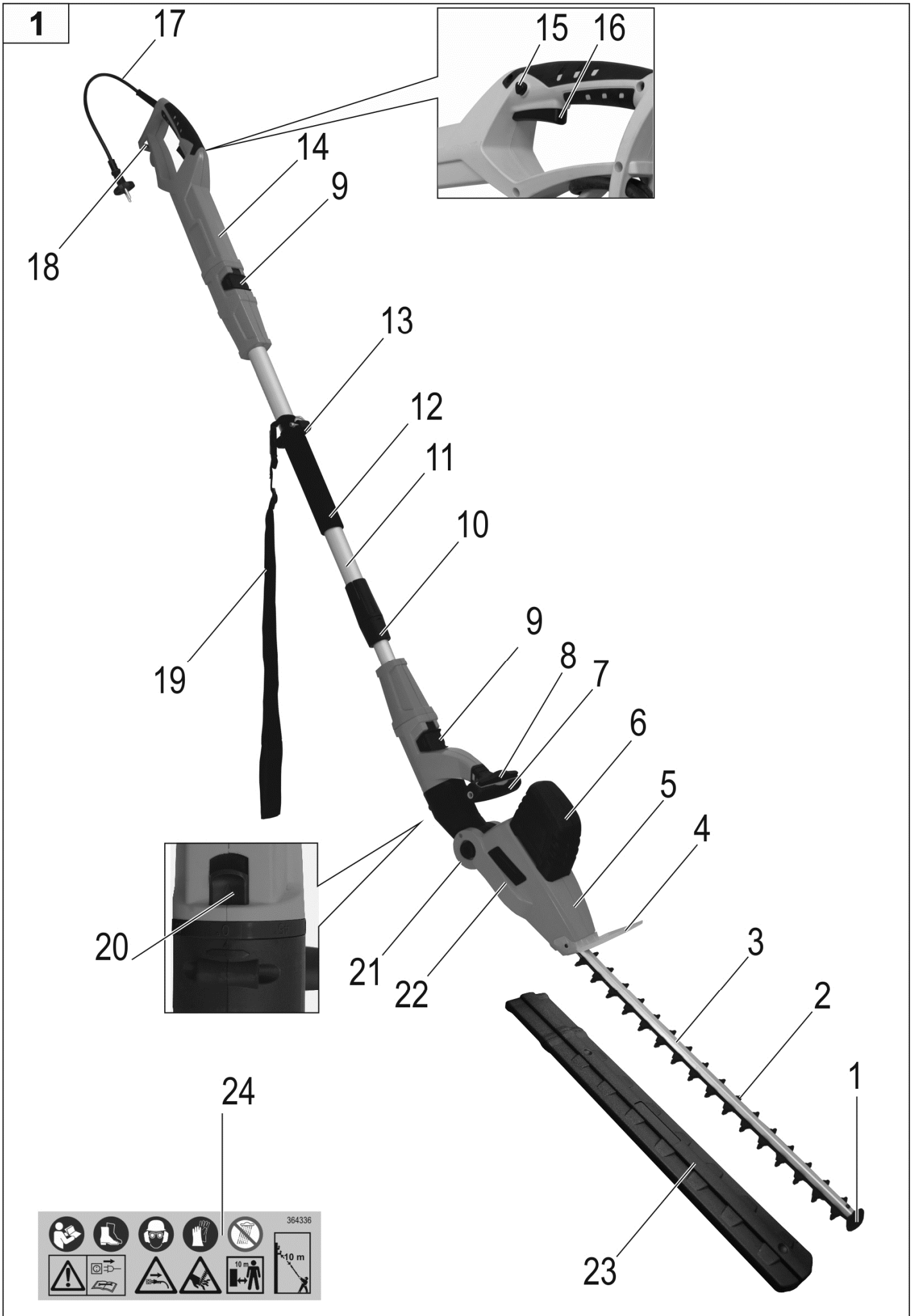

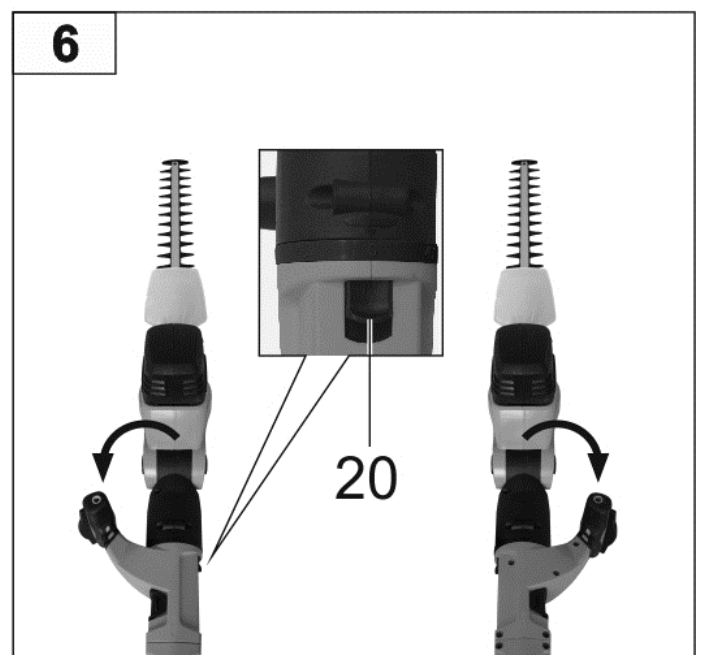
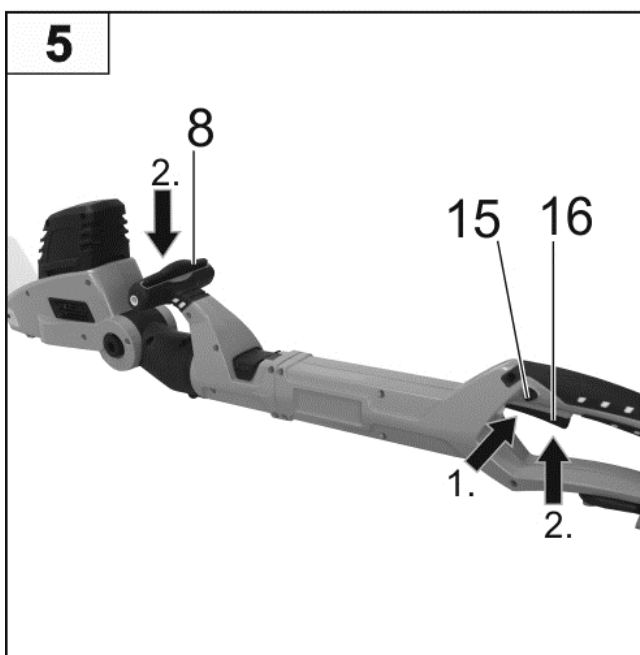
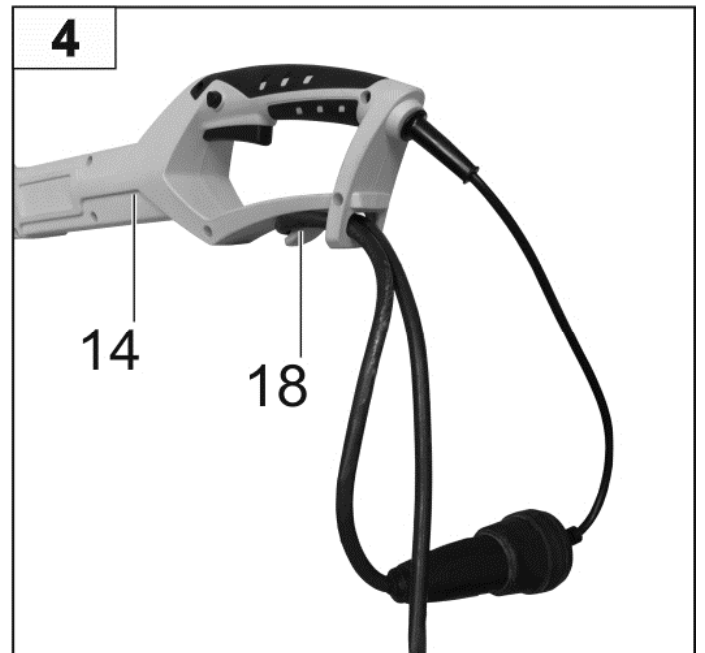
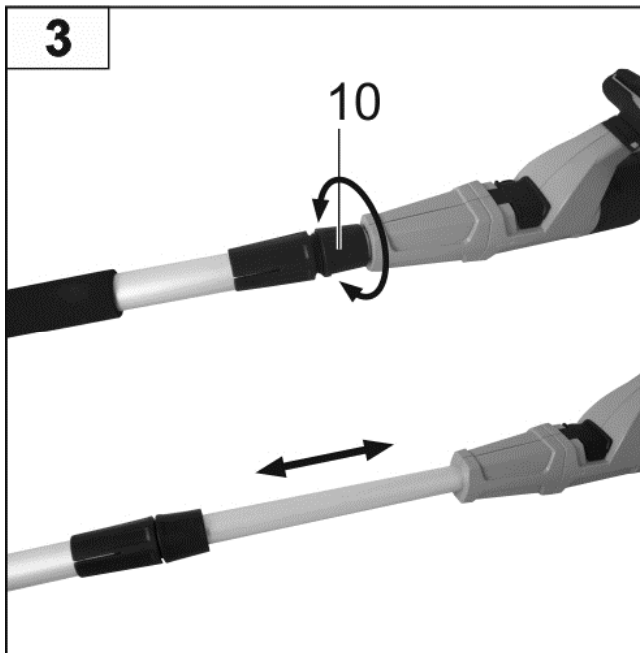
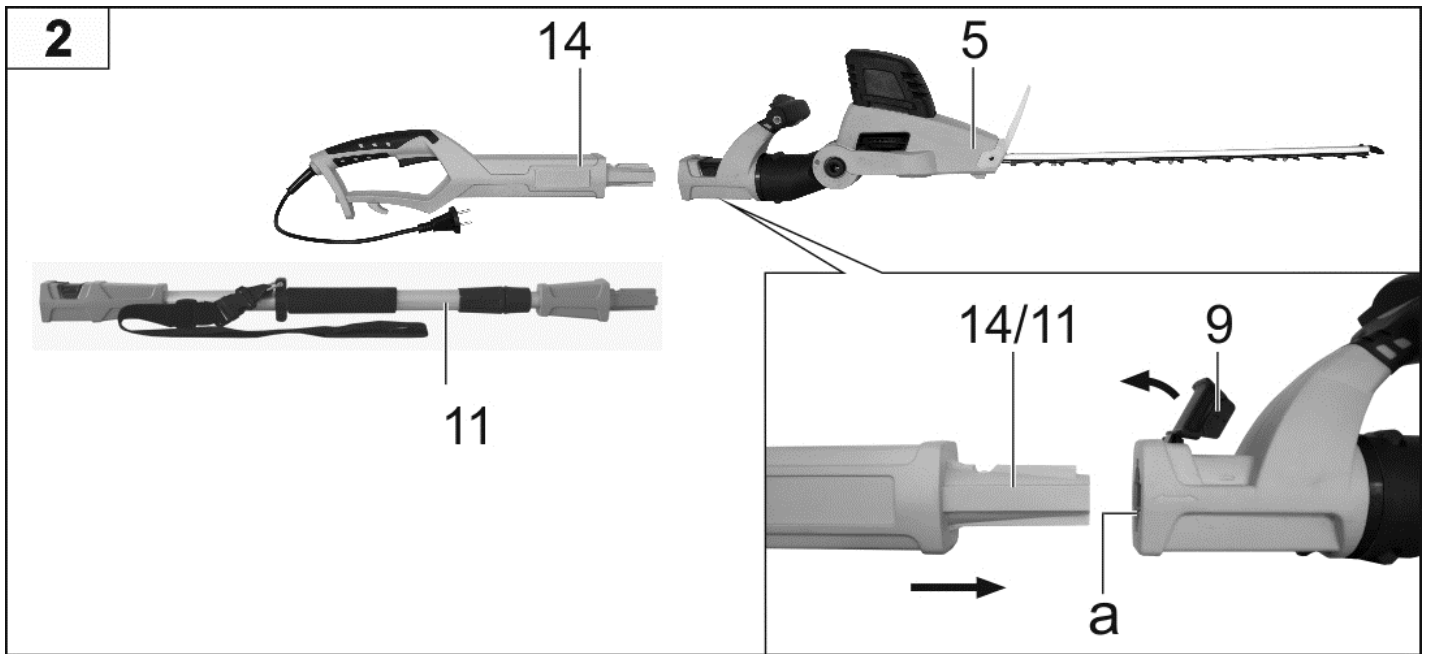

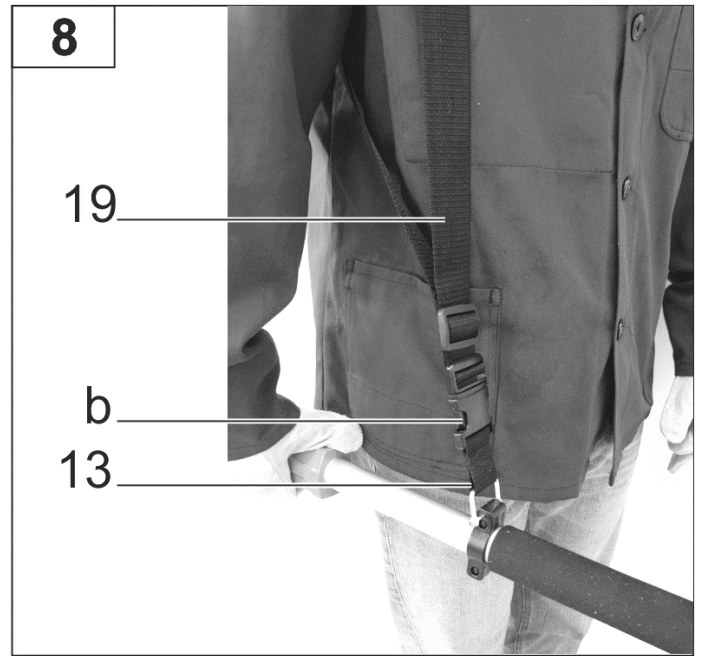
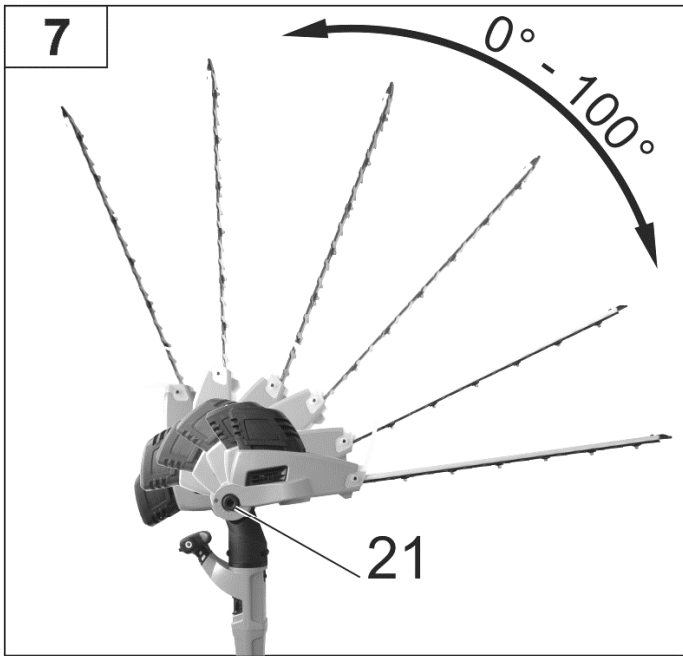







**i** Betriebsanleitung für künftige Verwendungen aufbewahren.

**i** Geben Sie die Betriebsanleitung an alle Personen weiter, die mit dem Gerät arbeiten.

 Sie dürfen das Gerät nicht in Betrieb nehmen, bevor Sie diese Betriebsanleitung gelesen, alle angegebenen Hinweise beachtet und das Gerät wie beschrieben montiert haben.

 Diese Heckenschere kann ernsthafte Verletzungen verursachen! Lesen Sie sorgfältig die Anweisungen zum korrekten Umgang, zur Vorbereitung, zur Instandhaltung, zum Starten und Abstellen der Heckenschere. Machen Sie sich mit allen Stellteilen und der sachgerechten Benutzung der Heckenschere vertraut.

 Kindern, Personen mit eingeschränkten körperlichen, sensorischen oder geistigen Fähigkeiten oder unzureichender Erfahrung und Wissen oder Personen, welche mit den Anweisungen nicht vertraut sind, ist es nie gestattet das Gerät zu bedienen / verwenden.

 Kinder und Jugendliche unter 16 Jahren dürfen das Gerät nicht bedienen.  
Nationale und lokale Vorschriften können eine andere Altersbeschränkung für den Anwender festlegen.

**Inhalt**

Lieferumfang	7
Betriebszeiten	7
Symbole Gerät / Betriebsanleitung	7 / 8
Bestimmungsgemäße Verwendung	8
Restrisiken	8
Vibrationen (Hand-Arm-Schwingungen)	9
Sicherheitshinweise	9
Gerätebeschreibung / Ersatzteile	12
Zusammenbau	12
Inbetriebnahme	12
Einstellungen an der Heckenschere	13
Arbeitshinweise	13
Wartung und Pflege	14
Transport	14
Lagerung	14
Garantie	14
Mögliche Störungen	15
Technische Daten	15
Konformitätserklärung	124

**Lieferumfang**

- Heckenschere
- Hinterer Haltegriff mit Ein- und Ausschalter
- Messerschutz
- Teleskopstiel
- Tragegurt
- Originalbetriebsanleitung
- Garantieerklärung

 Überprüfen Sie nach dem Auspacken den Inhalt des Kartons auf

- Vollständigkeit
- evtl. Transportschäden

Teilen Sie Beanstandungen umgehend dem Händler, Zulieferer bzw. Hersteller mit. Spätere Reklamationen werden nicht anerkannt.

**Betriebszeiten**

Gemäß der Maschinenlärmschutzverordnung vom September 2002 dürfen Heckenscheren in reinen, allgemeinen und besonderen Wohngebieten, Kleinsiedlungsgebieten, Sondergebieten, die der Erholung dienen, Kur- und Klinikgebieten und Gebieten für die Fremdenbeherbergung sowie auf dem Gelände von Krankenhäusern und Pflegeanstalten an Sonn- und Feiertagen sowie an Werktagen von **20.00 bis 7.00** Uhr nicht in Betrieb genommen werden.







Bitte beachten Sie auch die regionalen Vorschriften zum Lärmschutz.

**Informationen zur Vermeidung von Lärm:**



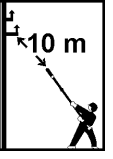
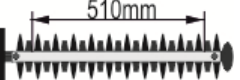
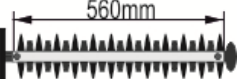
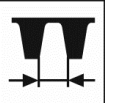

Eine gewisse Lärmbelastung durch dieses Gerät ist nicht vermeidbar. Verlegen Sie lärmintensive Arbeiten auf zugelassene und dafür bestimmte Zeiten. Halten Sie sich ggf. an Ruhezeiten und beschränken Sie die Arbeitsdauer auf das Notwendigste. Zu Ihrem persönlichem Schutz und Schutz in der Nähe befindlichen Personen ist ein geeigneter Gehörschutz zu tragen.

**Symbole Gerät**

	Vor Inbetriebnahme die Betriebsanleitung und Sicherheitshinweise lesen und beachten.		Vor Reparatur-, Wartungs- und Reinigungsarbeiten Motor abstellen und Netzstecker ziehen.
	Sofort Netzstecker ziehen, wenn die Anschlussleitung beschädigt oder durchtrennt wird.		Berühren Sie nicht die laufenden Schneidmesser. Entfernen Sie eingeklemmtes Schnittgut nur bei ausgeschaltetem Gerät.
	Schutzhelm, Augen- und Gehörschutz tragen.		Schutzhandschuhe tragen.

	Schutzschuhe tragen.		Nicht dem Regen aussetzen. Vor Feuchtigkeit schützen.
	Halten Sie Personen fern. Sicherheitsabstand mindestens 10 m.		
	Betreiben Sie die Hochheckenschere nicht in der Nähe von Kabeln, Strom- oder Telefonleitungen. Halten Sie beim Arbeiten mit der Hochheckenschere einen Sicherheitsabstand von 10 m zu oberirdischen Stromführenden Leitungen.		
	Schnittlänge 510 mm		
	Schwertlänge 560 mm		
	max. Astdurchlass (Schnittbreite) 27 mm		
	Das Produkt entspricht den produktspezifisch geltenden europäischen Richtlinien.		
	Maschine Schutzklasse II (schutzisoliert).		
	Elektrische Geräte gehören nicht in den Hausmüll. Geräte, Zubehör und Verpackung einer umweltfreundlichen Wiederverwertung zuführen. Gemäß der Europäischen Richtlinie 2012/19/EG über Elektro- und Elektronik-Altgeräte müssen nicht mehr gebrauchsfähige Elektrogeräte getrennt gesammelt und einer umweltgerechten Wiederverwertung zugeführt werden.		

### Symbole der Betriebsanleitung

	<b>Drohende Gefahr oder gefährliche Situation.</b> Das Nichtbeachten dieser Hinweise kann Verletzungen zur Folge haben oder zu Sachbeschädigung führen.
	<b>Wichtige Hinweise zum sachgerechten Umgang.</b> Das Nichtbeachten dieser Hinweise kann zu Störungen führen.
	<b>Benutzerhinweise.</b> Diese Hinweise helfen Ihnen, alle Funktionen optimal zu nutzen.
	<b>Montage, Bedienung und Wartung.</b> Hier wird Ihnen genau erklärt, was Sie tun müssen.

### Bestimmungsgemäße Verwendung

- Als Heckenschere für den privaten Haus- und Hobbygarten werden solche Geräte angesehen, die nicht in öffentlichen Anlagen, Parks, Sportstätten sowie in der Land- und Forstwirtschaft eingesetzt werden.

- Die Heckenschere ist nur für das Schneiden von Zweigen und frischen Trieben an Hecken, Büschen und Bodendeckern im Haus- und Hobbygarten bestimmt. Schneiden Sie keine Äste, die den maximalen Durchmesser von 27 mm überschreiten.
- Das Gerät darf nicht zum Schneiden von Rasen, Rasenkanten oder zum Zerkleinern für das Kompostieren genutzt werden. Es besteht Gefahr von Verletzungen!
- Zur bestimmungsgemäßen Verwendung gehört auch die Einhaltung der vom Hersteller vorgeschriebenen Betriebs-, Wartungs- und Instandsetzungsbedingungen und die Befolgung der in der Anleitung enthaltenen Sicherheitshinweise.
- Die geltenden einschlägigen Unfallverhütungsvorschriften, sowie die sonstigen allgemein anerkannten arbeitsmedizinischen und sicherheitstechnischen Regeln sind einzuhalten.
- Jeder weiter darüber hinausgehende Gebrauch gilt als nicht bestimmungsgemäß. Für hieraus resultierende Schäden jeder Art haftet der Hersteller nicht: das Risiko trägt allein der Benutzer.
- Eigenmächtige Veränderungen an der Heckenschere schließen eine Haftung des Herstellers für daraus entstehende Schäden jeder Art aus.
- Die Heckenschere darf nur von Personen gerüstet, genutzt und gewartet werden, die damit vertraut und über die Gefahren unterrichtet sind. Instandsetzungsarbeiten dürfen nur durch uns bzw. durch von uns benannte Kundendienststellen durchgeführt werden.
- Die Maschine darf nicht in explosionsgefährdeter Umgebung verwendet oder dem Regen ausgesetzt werden.
- Metallteile (Drähte etc.) sind aus dem zu schneidendem Material unbedingt zu entfernen.

### Restrisiken

Auch bei bestimmungsgemäßer Verwendung können trotz Einhaltung aller einschlägigen Sicherheitsbestimmungen aufgrund der durch den Verwendungszweck bestimmten Konstruktion noch Restrisiken bestehen.

Restrisiken können minimiert werden, wenn die „Sicherheitshinweise“ und die „Bestimmungsgemäße Verwendung“, sowie die Betriebsanleitung insgesamt beachtet werden.

Rücksichtnahme und Vorsicht verringern das Risiko von Personenverletzungen und Beschädigungen.

- Warnung!** Dieses Gerät produziert während des Betriebes ein elektromagnetisches Feld. Dieses Feld kann unter bestimmten Umständen aktive oder passive medizinische Implantate beeinträchtigen. Um die Gefahr ernster Verletzungen zu verringern, empfehlen wir Personen, mit medizinischen Implantaten, ihren Arzt und den Hersteller vom medizinischen Implantat zu konsultieren, bevor das Gerät bedient wird.
- Gesundheitsschäden, die aus Hand-Arm-Schwingungen resultieren, falls das Gerät über einen Zeitraum verwendet wird oder nicht ordnungsgemäß geführt und gewartet wird.
- Verletzungsgefahr der Finger und Hände durch das Werkzeug.
- Verletzung durch weggeschleuderte Werkstückteile.
- Bruch und Herausschleudern von Messerstückten.



- Gefährdung durch Strom, bei Verwendung nicht ordnungsgemäßer Elektro-Anschlussleitungen.
- Elektrischer Schlag.
- Berührung spannungsführender Teile bei geöffneten elektrischen Bauteilen.
- Beeinträchtigung des Gehörs bei länger andauernden Arbeiten ohne Gehörschutz.
- Verletzung der Augen bei nicht Verwendung von Schutzbrille oder Gesichtsschutz.

Des Weiteren können trotz aller getroffener Vorkehrungen nicht offensichtliche Restrisiken bestehen.

## Vibrationen (Hand-Arm-Schwingungen)

vorderer Handgriff:  $ah_{veq} = 5,237 \text{ m/s}^2$

hinterer Handgriff:  $ah_{veq} = 3,543 \text{ m/s}^2$

Mess-Unsicherheitsfaktor  $K = 1,5 \text{ m/s}^2$

Der angegebene Schwingungsemissionswert ist nach einem genormten Prüfverfahren gemessen worden und kann zum Vergleich eines Elektrowerkzeugs mit einem anderen verwendet werden. Der angegebene Schwingungsemissionswert kann auch zu einer einleitenden Einschätzung der Aussetzung verwendet werden.

### Warnung:

Der Schwingungsemissionswert kann sich während der tatsächlichen Benutzung des Elektrowerkzeugs von dem Angabewert unterscheiden, abhängig von der Art und Weise, in der das Elektrowerkzeug verwendet wird.

Es besteht die Notwendigkeit, Sicherheitsmaßnahmen zum Schutz des Bedieners festzulegen, die auf einer Abschätzung der Aussetzung während der tatsächlichen Benutzungsbedingungen beruhen (hierbei sind alle Anteile des Betriebszyklus zu berücksichtigen, beispielsweise Zeiten, in denen das Elektrowerkzeug abgeschaltet ist, und solche, in denen es zwar eingeschaltet ist, aber ohne Belastung läuft).

## Sicherheitshinweise

### Allgemeine Sicherheitshinweise für Elektrowerkzeuge

#### **⚠️ WARNUNG**

**Lesen Sie alle Sicherheitshinweise und Anweisungen.** Versäumnisse bei der Einhaltung der Sicherheitshinweise und Anweisungen können elektrischen Schlag, Brand und/oder schwere Verletzungen verursachen.

**Bewahren Sie alle Sicherheitshinweise und Anweisungen für die Zukunft auf.**

Der in den Sicherheitshinweisen verwendete Begriff „Elektrowerkzeug“ bezieht sich auf netzbetriebene Elektrowerkzeuge (mit Netzkabel) und auf akkubetriebene Elektrowerkzeuge (ohne Netzteil).

## 1. Arbeitsplatzsicherheit

- Halten Sie Ihren Arbeitsbereich sauber und gut beleuchtet!** Unordnung oder unbeleuchtete Arbeitsbereiche können zu Unfällen führen.
- Arbeiten Sie mit dem Elektrowerkzeug nicht in explosionsgefährdeter Umgebung, in der sich brennbare Flüssigkeiten, Gase oder Stäube befinden.** Elektrowerkzeuge erzeugen Funken, die den Staub oder die Dämpfe entzünden können.
- Halten Sie Kinder und andere Personen während der Benutzung des Elektrowerkzeugs fern.** Bei Ablenkung können Sie die Kontrolle über das Gerät verlieren.

## 2. Elektrische Sicherheit

- Der Anschlussstecker des Elektrowerkzeuges muss in die Steckdose passen. Der Stecker darf in keiner Weise verändert werden. Verwenden Sie keine Adapterstecker gemeinsam mit schutzgeerdeten Elektrowerkzeugen.** Unveränderte Stecker und passende Steckdosen verringern das Risiko eines elektrischen Schlages.
- Vermeiden Sie Körperkontakt mit geerdeten Oberflächen wie von Rohren, Heizungen, Herden und Kühlschränken.** Es besteht ein erhöhtes Risiko durch elektrischen Schlag, wenn Ihr Körper geerdet ist.
- Halten Sie Elektrowerkzeuge von Regen oder Nässe fern.** Das Eindringen von Wasser in ein Elektrowerkzeug erhöht das Risiko eines elektrischen Schlages.
- Zweckentfremden Sie das Kabel nicht, um das Elektrowerkzeug zu tragen, aufzuhängen oder um den Stecker aus der Steckdose zu ziehen. Halten Sie das Kabel fern von Hitze, Öl, scharfen Kanten oder sich bewegenden Geräteteilen.** Beschädigte oder verwickelte Kabel erhöhen das Risiko eines elektrischen Schlages.
- Wenn Sie mit dem Elektrowerkzeug im Freien arbeiten, verwenden Sie nur Verlängerungskabel, die auch für den Außenbereich geeignet sind.** Die Anwendung eines für den Außenbereich geeigneten Verlängerungskabels verringert das Risiko eines elektrischen Schlages.
- Wenn der Betrieb des Elektrowerkzeuges in feuchter Umgebung nicht vermeidbar ist, verwenden Sie einen Fehlerstromschutzschalter.** Der Einsatz eines Fehlerstromschutzschalters vermindert das Risiko eines elektrischen Schlages.

## 3. Sicherheit von Personen

- Seien Sie aufmerksam. Achten Sie darauf, was Sie tun. Gehen Sie mit Vernunft an die Arbeit. Verwenden Sie das Gerät nicht, wenn Sie müde sind oder unter dem Einfluss von Drogen, Alkohol oder Medikamenten stehen.** Ein Moment der Unachtsamkeit beim Gebrauch des Gerätes kann zu ernsthaften Verletzungen führen.
- Tragen Sie persönliche Schutzausrüstung und immer eine Schutzbrille.** Das Tragen persönlicher Schutzausrüstung, wie Staubschutzmaske, rutschfeste Sicherheitsschuhe, Schutzhelm oder Gehörschutz, je nach Art und Einsatz des Gerätes verringert das Risiko von Verletzungen.
- Vermeiden Sie eine unbeabsichtigte Inbetriebnahme. Vergewissern Sie sich, dass das Elektrowerkzeug ausgeschaltet ist, bevor Sie es an die Stromversorgung und/oder den Akku anschließen, es aufnehmen oder tra-**

gen. Wenn Sie beim Tragen des Elektrowerkzeuges den Finger am Schalter haben oder das Gerät eingeschaltet an die Stromversorgung anschließen, kann dies zu Unfällen führen.

- d) **Entfernen Sie Einstellwerkzeuge oder Schraubenschlüssel, bevor Sie das Elektrowerkzeug einschalten.** Ein Werkzeug oder ein Schlüssel, der sich in einem drehenden Geräteteil befindet, kann zu Verletzungen führen
- e) **Vermeiden Sie abnormale Körperhaltung. Sorgen Sie für sicheren Stand und halten Sie jederzeit das Gleichgewicht.** Dadurch können Sie das Elektrowerkzeug in unerwarteten Situationen besser kontrollieren.
- f) **Tragen Sie geeignete Kleidung. Tragen Sie keine weite Kleidung oder Schmuck. Halten Sie Haare, Kleidung und Handschuhe fern von sich bewegenden Teilen.** Lockere Kleidung, Schmuck oder lange Haare können von sich bewegenden Teilen erfasst werden.
- g) **Wenn Staubabsaug- und -auffangeinrichtungen montiert werden können, vergewissern Sie sich, dass diese angeschlossen sind und richtig verwendet werden.** Verwendung einer Staubabsaugung kann Gefährdungen durch Staub verringern.

#### 4. Verwendung und Behandlung des Elektrowerkzeuges

- a) **Überlasten Sie das Gerät nicht! Verwenden Sie für Ihre Arbeit das dafür bestimmte Elektrowerkzeug.** Mit dem passenden Gerät arbeiten Sie besser und sicherer im angegebenen Leistungsbereich.
- b) **Benutzen Sie kein Elektrowerkzeug, dessen Schalter defekt ist.** Ein Elektrowerkzeug, das sich nicht mehr ein- oder ausschalten lässt, ist gefährlich und muss repariert werden.
- c) **Ziehen Sie den Stecker aus der Steckdose und/oder entfernen Sie den Akku, bevor Sie Geräteeinstellungen vornehmen, Zubehörteile wechseln oder das Gerät weglegen.** Diese Vorsichtsmaßnahme verhindert den unbeabsichtigten Start des Elektrowerkzeuges.
- d) **Bewahren Sie unbenutzte Elektrowerkzeuge außerhalb der Reichweite von Kindern auf. Lassen Sie Personen das Gerät nicht benutzen, die mit diesem nicht vertraut sind oder diese Anweisungen nicht gelesen haben.** Elektrowerkzeuge sind gefährlich, wenn sie von unerfahrenen Personen benutzt werden.
- e) **Pflegen Sie Elektrowerkzeuge mit Sorgfalt. Kontrollieren Sie, ob bewegliche Teile einwandfrei funktionieren und nicht klemmen, ob Teile gebrochen oder so beschädigt sind, dass die Funktion des Elektrowerkzeuges beeinträchtigt ist. Lassen Sie beschädigte Teile vor dem Einsatz des Gerätes reparieren.** Viele Unfälle haben ihre Ursache in schlecht gewarteten Elektrowerkzeugen.
- f) **Halten Sie Schneidwerkzeuge scharf und sauber.** Sorgfältig gepflegte Schneidwerkzeuge mit scharfen Schneidkanten verklemmen sich weniger und sind leichter zu führen.
- g) **Verwenden Sie Elektrowerkzeug, Zubehör, Einsatzwerkzeuge usw. entsprechend diesen Anweisungen. Berücksichtigen Sie dabei die Arbeitsbedingungen und die auszuführende Tätigkeit.** Der Gebrauch von Elektrowerkzeugen für andere als die vorgesehenen Anwendungen kann zu gefährlichen Situationen führen.

#### 5. Service

- a) **Lassen Sie Ihr Elektrowerkzeug nur von qualifiziertem Fachpersonal nur mit Original-Ersatzteilen reparieren.** Damit wird sichergestellt, dass die Sicherheit des Elektrowerkzeuges erhalten bleibt.

#### Sicherheitshinweise für Heckenscheren:

- **Halten Sie alle Körperteile vom Schneidmesser fern. Versuchen Sie nicht, bei laufendem Messer Schnittgut zu entfernen oder zu schneidendes Material festzuhalten. Entfernen Sie eingeklemmtes Schnittgut nur bei ausgeschaltetem Gerät.**  
Ein Moment der Unachtsamkeit bei Benutzung der Heckenschere kann zu schweren Verletzungen führen.
- **Stellen Sie sicher, dass alle Schutzvorrichtungen und Griffe bei Benutzung des Gerätes montiert sind.** Versuchen Sie niemals, ein unvollständig montiertes Gerät oder ein Gerät mit nicht zulässigen Modifikationen in Betrieb zu nehmen.
- **Tragen Sie die Heckenschere am Griff bei stillstehendem Messer.** Bei Transport oder Aufbewahrung der Heckenschere stets die Schutzabdeckung aufziehen. Sorgfältiger Umgang mit dem Gerät verringert die Verletzungsgefahr durch das Messer.
- **Halten Sie das Elektrowerkzeug nur an den isolierten Griffflächen, da das Schneidmesser in Berührung mit verborgenen Stromleitungen oder dem eigenen Netzkabel kommen kann.** Der Kontakt des Schneidmessers mit einer spannungsführenden Leitung kann metallenen Geräteteile unter Spannung setzen und zu einem elektrischen Schlag führen.
- **Halten Sie das Kabel vom Schneidbereich fern.** Während des Arbeitsvorganges kann das Kabel im Gebüsch verdeckt sein und versehentlich durchtrennt werden.
- Dieses Gerät ist nicht dafür bestimmt, durch Personen (einschließlich Kinder) mit eingeschränkten physischen, sensorischen oder geistigen Fähigkeiten oder mangelnder Erfahrung und/oder mangelndem Wissen benutzt zu werden, es sei denn, sie werden durch eine für ihre Sicherheit zuständige Person beaufsichtigt oder erhalten von ihr Anweisungen, wie das Gerät zu benutzen ist. Kinder sollten beaufsichtigt werden, um sicherzustellen, dass sie nicht mit dem Gerät spielen.

#### weitere Sicherheitshinweise

##### „Elektrische Sicherheit“

- Ausführung der Anschlussleitung nach IEC 60245
- (H 07 RN-F) mit einem Aderquerschnitt von mindestens
  - 1,5 mm<sup>2</sup> bei Kabellänge bis 25 m
  - 2,5 mm<sup>2</sup> bei Kabellänge über 25 m
- Lange und dünne Anschlussleitungen erzeugen einen Spannungsabfall. Der Motor erreicht nicht mehr seine maximale Leistung, die Funktion des Gerätes wird reduziert.
- Stecker und Kupplungsdosen an Anschlussleitungen müssen aus Gummi, Weich-PVC oder anderem thermoplastischen Material der gleichen mechanischen Festigkeit sein oder mit diesem Material überzogen sein.

- Die Steckvorrichtung der Anschlussleitung muss spritzwassergeschützt sein.
- Beim Verlegen der Anschlussleitung darauf achten, dass sie nicht gequetscht, geknickt, während des Schneidens nicht von Ästen oder ähnlichem erfasst und die Steckverbindung nicht nass wird.
- Verwenden Sie die Anschlussleitung nicht für Zwecke, für die sie nicht bestimmt ist. Schützen Sie die Anschlussleitung vor Hitze, Öl und scharfen Kanten.
- Wickeln Sie bei Verwendung einer Kabeltrommel das Kabel vollständig ab.
- Kontrollieren Sie Anschlussleitungen regelmäßig und ersetzen Sie sie, wenn sie beschädigt sind.
- Verwenden Sie keine defekten Anschlussleitungen.
- Keine provisorischen Elektroanschlüsse einsetzen.
- Das Gerät nicht mit Wasser abspritzen. (Gefahrenquelle elektrischer Strom).
- Schutzvorrichtungen niemals überbrücken oder außer Betrieb setzen.
- Schließen Sie das Gerät über Fehlerstromschutzschalter (30 mA) an.
- Der Elektroanschluss bzw. Reparaturen an elektrischen Teilen der Maschine haben durch eine konzessionierte Elektrofachkraft oder eine unserer Kundendienststellen zu erfolgen. Örtliche Vorschriften insbesondere hinsichtlich der Schutzmaßnahmen sind zu beachten.

#### weitere Sicherheitshinweise „Sicherheit von Personen“

- Der Bedienende ist im Arbeitsbereich des Gerätes gegenüber Dritten verantwortlich.
- Beachten Sie nationale Vorschriften, die evtl. eine Altersbeschränkung für den Benutzer des Gerätes vorgeben.
- Tragen Sie beim Arbeiten geeignete Schutzausrüstung:
  - ein Haarnetz bei langen Haaren
  - Schutzhandschuhe
  - Schutzbrille und Gehörschutz

#### weitere Sicherheitshinweise „Verwendung und Behandlung des Elektrowerkzeuges“

- Das Gerät bzw. Teile des Gerätes nicht verändern.
- Nach längerem Gebrauch können zugängliche Metallteile und Zubehörteile sehr heiß sein.
- Schalten Sie die Maschine ab und ziehen Sie den Netzstecker aus der Steckdose und stellen Sie sicher, dass alle beweglichen Teile vollständig stillstehen, vor/bei:
  - Berühren der Messer mit Erdreich, Steinen, Nägeln oder sonstigen Fremdkörpern (⇒ kontrollieren Sie, ob die Messer/das Gerät beschädigt sind).
  - Reparaturarbeiten
  - Wartungs- und Reinigungsarbeiten
  - Beseitigung von Störungen (dazu gehört auch das Blockieren der Schneideinrichtung)
  - Transport
  - Verlassen des Gerätes (auch bei kurzzeitigen Unterbrechungen)

- Überprüfen Sie die Maschine auf eventuelle Beschädigungen:
  - Vor weiterem Gebrauch des Gerätes müssen Schutzvorrichtungen sorgfältig auf ihre einwandfreie und bestimmungsgemäße Funktion untersucht werden. Betreiben Sie das Gerät nur mit kompletten und korrekt angebrachten Schutzeinrichtungen und ändern Sie an der Maschine nichts, was die Sicherheit beeinträchtigen könnte.
  - Überprüfen Sie, ob die beweglichen Teile einwandfrei funktionieren und nicht klemmen oder ob Teile beschädigt sind. Sämtliche Teile müssen richtig montiert sein und alle Bedingungen erfüllen, um einen einwandfreien Betrieb der Maschine sicherzustellen.
  - Beschädigte Schutzvorrichtungen und Teile müssen sachgemäß durch eine anerkannte Fachwerkstatt repariert oder ausgewechselt werden, soweit nichts anderes in der Bedienungsanleitung angegeben ist.
  - Beschädigte oder unleserliche Sicherheitsaufkleber sind zu ersetzen.
- Bewahren Sie unbenutzte Geräte an einem trockenen, verschlossenen Ort auf.

#### weitere Sicherheitshinweise „Service“

- ⚠ Nehmen Sie keine weiteren Reparaturen, als im Kapitel „Wartung“ beschrieben sind, an der Maschine vor, sondern wenden Sie sich direkt an den Hersteller, bzw. zuständigen Kundendienst.
- ⚠ Nur Originalersatz-, Zubehör- und Sonderzubehöerteile verwenden. Durch den Gebrauch anderer Ersatzteile und anderen Zubehörs können Unfälle für den Benutzer entstehen. Für hieraus resultierende Schäden haftet der Hersteller nicht.

#### weitere Sicherheitshinweise „Sicherheitshinweise Heckenscheren“

- Entfernen Sie unbedingt Fremdkörper aus der Hecke (z.B. Draht), da diese die Schneideinrichtung der Heckenschere beschädigen können. Achten Sie während der Arbeit auf weitere Fremdkörper.
- Vorsicht bei oberirdischen Stromleitungen.
- Halten Sie Hände und Füße von der Schneideinrichtung fern, wenn diese sich bewegen.
- Benutzen Sie die Heckenschere nicht zum Aufheben oder Wegschaufeln von Holzstücken oder sonstigen Gegenständen.
- Unterbrechen Sie den Gebrauch der Maschine, wenn Sie den Arbeitsbereich wechseln.
- Halten Sie die Heckenschere immer mit beiden Händen, eine Hand am vorderen Haltegriff und eine Hand am hinteren Haltegriff.
- Stellen Sie sicher, dass hindernisfreies Rückweichen gewährleistet ist.
- Bevor Sie mit dem Schneiden beginnen stellen Sie den Heckenscherenkopf in die richtige Arbeitsposition.
- Beginnen Sie den Schnitt mit laufender Schneideinrichtung.

- **Achtung!** Die Messer laufen nach! Bremsen Sie die Messer nicht mit der Hand ab.
- Berühren Sie niemals mit laufender Schneideinrichtung Drahtzäune oder den Boden.
- Schalten Sie das Gerät aus und lassen Sie die Schneideinrichtung zum Stillstand kommen, wenn
  - die Schneideinrichtung einen Fremdkörper berührt.
  - sich die Betriebsgeräusche verstärken.
  - die Maschine ungewöhnlich stark vibriert.
 ⇒ Ziehen Sie dann den Netzstecker und ergreifen Sie folgende Maßnahmen:
  - Maschine auf Schäden überprüfen;
  - auf lose Teile überprüfen und alle losen Teile befestigen;
  - beschädigte Teile gegen gleichwertige Teile austauschen oder reparieren lassen.
- Verwenden Sie keine stumpfe, gesprungene oder beschädigte Schneideinrichtung.
- Machen Sie sich vertraut mit Ihrer Umgebung und achten Sie auf mögliche Gefahren, die Sie wegen des Motorengeräusches eventuell nicht hören können.

## 1 Gerätebeschreibung / Ersatzteilliste

Pos.	Bezeichnung	Bestell.-Nr.
1	Stoßfänger	364337
2	Messer	
3	Abdeckschiene	
4	Handschutz	364335
5	Geräteeinheit - Heckenschere	
6	Abdeckung Motor (2-Teilig)	
7	Vorderer Haltegriff	
8	Schalttaster	
9	Schnellarretierung	
10	Überwurfmutter	
11	Teleskopstiel	364334
12	Softgriff	
13	Gurtbefestigung	
14	Hinterer Haltegriff mit Ein- und Ausschalter	
15	Einschaltsperr	
16	Ein- und Ausschalter	
17	Kabel mit Netzstecker	
18	Kabelaufhängung	
19	Tragegurt	364333
20	Schalter (Drehmechanismus)	
21	Entriegelungstaste (Schwenkmechanismus)	
22	Lüftungsschlitze	
23	Messerschutz	364332
24	Sicherheitsaufkleber	364336



## Zusammenbau

### Montage / Demontage

- ☞ **2** Klappen Sie die Schnellarretierung (9) hoch und stecken Sie den hinteren Haltegriff (14) in die Aufnahme der Heckenschere (a). Drücken Sie die Schnellarretierung (9) herunter bis sie hörbar einrastet.

### Teleskopstiel

#### Teleskopstiel montieren / demontieren

- ⚠ Verwenden Sie den Teleskopstiel zum Schneiden von hohen und breiten Hecken sowie Bodendeckern.
- ☞ **2** Klappen Sie die Schnellarretierung (9) hoch und stecken Sie den Teleskopstiel (11) in die Aufnahme der Heckenschere (a). Drücken Sie die Schnellarretierung (9) herunter bis sie hörbar einrastet.
- ☞ Zur Demontage klappen Sie die Schnellarretierung (9) hoch und ziehen Sie den Teleskopstiel (11) aus der Aufnahme.

#### Bedienhöhe einstellen

- ☞ **3** Lösen Sie die Überwurfmutter (10) und ziehen oder schieben Sie den Teleskopstiel (11) auf die gewünschte Länge.
- ☞ Drehen Sie die Überwurfmutter (10) wieder fest.



## Inbetriebnahme

### Netzanschluss

Vergleichen Sie die auf dem Gerätetypenschild angegebene Spannung, z.B. 230 V mit der Netzspannung und schließen Sie das Gerät an die entsprechende und vorschriftsmäßig geerdete Steckdose an.

- ⓘ Wechselstrommotor:
  - Schuko-Steckdose verwenden, Netzspannung 230 V mit Fehlerstromschutzschalter 30 mA und Absicherung 10 A.
  - Verwenden Sie Anschluss- bzw. Verlängerungskabel mit einem Aderquerschnitt von mindestens 1,5 mm<sup>2</sup>

### Anbringen des Verlängerungskabels

- ☞ **4** Um ein unbeabsichtigtes Lösen der Steckverbindung zu verhindern, stecken Sie das Verlängerungskabel als Schlaufe durch die Öffnung im hinteren Haltegriff (14) und legen Sie sie über die Kabelaufhängung (18).

### Einschalten

**Benutzen Sie kein Gerät, bei dem sich der Schalter nicht ein und ausschalten lässt. Beschädigte Schalter müssen unverzüglich vom Kundendienst repariert oder ersetzt werden.**

Die Heckenschere besitzt eine Zweihand-Sicherheitsabschaltung, die ein unbeabsichtigtes Einschalten verhindert.

- ➔ **1** Messerschutz (23) entfernen.
- ➔ **5** Drücken Sie erst die Einschaltsperr (15). Betätigen Sie dann den Ein-/Ausschalter (16) und mit der anderen Hand den Schalttaster (8) am vorderen Haltegriff (7).
- ➔ Einschaltsperr (15) loslassen.

 Wenn das Gerät mit dem Teleskopstiel verwendet wird, kann es nur am hinteren Handgriff (14) ein- und ausgeschaltet werden.

- ➔ Drücken Sie erst die Einschaltsperr (15). Betätigen Sie dann den Ein-/Ausschalter (16).
- ➔ Einschaltsperr (15) loslassen.

## Ausschalten

- ➔ Zum Ausschalten des Gerätes den Ein-/Ausschalter (15) oder den Schalttaster (8) am vorderen Handgriff loslassen.

 Das Messer läuft nach dem Ausschalten nach. Warten Sie deshalb ab, bis das Messer stillsteht, bevor Sie das Gerät wieder einschalten.



## Einstellungen an der Heckenschere

Alle Einstellungen sind bei ausgeschaltetem Motor vorzunehmen.

## Haltegriff drehen

Der Haltegriff kann in 5 Arbeitspositionen eingestellt werden (45°-Raster)

- ➔ **6** Schieben Sie den Schalter (20) in Pfeilrichtung nach hinten.
- ➔ Drehen Sie den hinteren Haltegriff (14) in die gewünschte Position.
- ➔ Lassen Sie den Schalter (20) los und achten Sie darauf, dass der Haltegriff einrastet.

## Messerkopf schwenken

Der Messerkopf ist in einem Arbeitsbereich von 0°-100° schwenkbar (6 Arbeitspositionen).

- ➔ **7** Drücken Sie die Entriegelungstasten (21) und schwenken Sie den Messerkopf in die gewünschte Position.
- ➔ Lassen Sie die beiden Tasten los und achten Sie darauf, dass der Messerkopf einrastet.

## Arbeitshinweise

 **Sie dürfen das Gerät nicht in Betrieb nehmen, bevor Sie diese Betriebsanleitung gelesen, alle angegebenen Hinweise beachtet und das Gerät wie beschrieben montiert haben!**

Beachten Sie auf jeden Fall alle Sicherheitshinweise (siehe „Sicherheitshinweise“).

 **Vor Arbeitsbeginn beachten Sie folgendes:**

 **Halten Sie die Hände und Füße immer im sicheren Abstand zum Schneidwerkzeug.**

- Arbeitsplatz aufgeräumt?
- Entfernen Sie unbedingt Fremtteile aus der Hecke (z.B. Draht), da diese die Messer der Heckenschere beschädigen können.
- Achten Sie auf brütende Vögel in der Hecke. Verschieben Sie dann das Schneiden der Hecke oder nehmen Sie diesen Bereich aus.
- Der richtige Zeitpunkt zum Schneiden:
  - ➔ Laubhecke: Juni und Oktober
  - ➔ Nadelhecke: April und August
  - ➔ schnell wachsende Hecke: ab Mai ca. alle 6 Wochen
- Halten Sie immer die Lüftungsschlitze (22) sauber.

## Arbeiten mit dem Teleskopstiel

 **Legen Sie während des Arbeitens mit dem Gerät immer den Tragegurt (19) an. Nur mit dem Tragegurt haben Sie das Gerät beim Arbeiten unter Kontrolle.**

- ➔ **8** Legen Sie den Gurt über die Schulter und stellen sie die Gurtlänge so ein, dass sich die Gurtbefestigung (13) auf Höhe Ihrer Hüfte befindet.
- ➔ Der Schnellverschluss (b) befindet sich über der Tragegurttaufhängung.
  -  Der Schnellverschluss kann mit einer Hand geöffnet werden.

 **Ein beschädigter Tragegurt muss sofort ausgetauscht werden.**

## Arbeiten mit der Heckenschere

 **Die Heckenschere mit beiden Händen auf sicheren Abstand vom Körper halten.**

- ➔ **10** Das Verlängerungskabel muss während des Schneidens hinter der Heckenschere bleiben, damit es nicht von den Messern erfasst werden kann.
- ➔ **9** Die Heckenschere kann durch ihre doppelseitigen Messer vorwärts und rückwärts oder durch Pendelbewegungen von einer zur anderen Seite geführt werden.
- ➔ **9** Schneiden Sie zuerst die Seiten der Hecken und erst dann die Oberkante.
- ➔ Die Hecke von unten nach oben schneiden.
- ➔ Schneiden Sie die Hecke trapezförmig. Das verhindert ein Verkahlen des unteren Heckenbereiches wegen Lichtmangels.
 

- ➔ Spannen Sie eine Richtschnur über die Länge der Hecke, wenn Sie die Oberkante der Hecke gleichmäßig stutzen wollen.
- ➔ Der maximale Schnittdurchmesser ist abhängig von der Holzart, dem Alter, dem Feuchtigkeitsgehalt und der Härte des Holzes.
  -  Kürzen Sie deshalb sehr dicke Zweige vor dem Schneiden der Hecke mit einer Astschere auf die entsprechende Länge.
- ➔ Schneiden Sie in mehreren Durchgängen, wenn starkes Zurückschneiden nötig ist.

## Verwendung des Teleskopstiels

Für das Schneiden von hohen, breiten Hecken sowie Bodendeckern verwenden Sie den Teleskopstiel. (Kapitel Zusammenbau, Abschnitt „Teleskopstiel“)

### 10 Hohe Hecken:

Schwenken Sie den Messerkopf in die gewünschte Position und halten Sie die Heckenschere senkrecht.

**⚠ Legen Sie beim Arbeiten über Kopfhöhe Arbeitspausen ein, um Ermüdungserscheinungen vorzubeugen.**

### 11 Breite Hecken:

Schwenken Sie den Messerkopf in einen Arbeitsbereich von 0°-10° und führen Sie die Heckenschere waagrecht durch Pendelbewegung zum Rand der Hecke.

### 12 Bodendecker (Arbeiten in Bodennähe)

Schwenken Sie den Messerkopf in die 0°-Position.

**⚠ Bodendecker nur unter Verwendung des Teleskopstiels schneiden!**

## Wartung und Pflege



**Vor jeder Wartungs- und Reinigungsarbeit Netzstecker ziehen**

Weitergehende Wartungs- und Reinigungsarbeiten, als die in diesem Kapitel beschrieben, dürfen nur vom Kundendienst durchgeführt werden.

Zum Warten und Reinigen entfernte Sicherheitseinrichtungen müssen unbedingt wieder ordnungsgemäß angebracht und überprüft werden.

Nur Originalteile verwenden. Andere Teile können zu unvorhersehbaren Schäden und Verletzungen führen.

## Wartung

Das Schneidwerkzeug steht nach dem Ausschalten nicht sofort still. Warten Sie, bevor Sie mit der Reparatur oder Wartung beginnen, bis alle Teile zum Stillstand gekommen sind.

Damit eine lange und zuverlässige Nutzung des Gerätes gewährleistet ist, führen Sie die folgenden Wartungsarbeiten regelmäßig aus.

**Überprüfen Sie das Gerät auf offensichtliche Mängel wie**

- lose, ausgehängte oder beschädigte Messer
- verschlissene oder beschädigte Bauteile
- richtig montierte und intakte Abdeckungen oder Schutzrichtungen.

**Notwendige Reparaturen oder Wartungsarbeiten sind vor dem Einsatz des Elektrowerkzeuges durchzuführen.**

## Reinigung

- i** Reinigen Sie das Gerät und Zubehör nach jedem Gebrauch sorgfältig, damit die einwandfreie Funktion erhalten bleibt.

- Reinigen Sie das Gehäuse mit einer weichen Bürste oder einem trockenen Lappen.

**⚠** Wasser, Lösungsmittel und Poliermittel dürfen nicht verwendet werden.

- Reinigen Sie die Messer regelmäßig mit einer Bürste oder einem Lappen.

**i** Reinigen Sie die Messer nie mit Wasser  
➔ Korrosionsgefahr!

**i** Ölen Sie regelmäßig die Messer. **Niemals Fett verwenden!**

**👉** Verwenden Sie umweltverträgliches Öl.

- Halten Sie die Handgriffe frei von Öl und Fett.

## Transport



**Vor jedem Transport Netzstecker ziehen.**

- Um Verletzungen oder Beschädigungen zu vermeiden, Transportieren Sie das Gerät nur mit aufgeschobenem Messerschutz.
- Tragen Sie das Gerät ausbalanciert am Schaft oder hängend am Tragegurt. Halten Sie dabei das Schneidwerkzeug nach hinten.
- Transportieren Sie das Gerät im KFZ nur im Kofferraum oder einer separaten Transportfläche.
- Um Platz zu sparen können Sie das Gerät auseinanderziehen.
- Beim Verladen das Gerät nicht werfen. Sichern Sie das Gerät gegen Umkippen und Beschädigungen. Überprüfen Sie das Gerät auf Beschädigungen, wenn es beim Transport harten Stößen ausgesetzt wurde.

## Lagerung



**Netzstecker ziehen.**

- Bewahren Sie unbenutzte Geräte mit aufgeschobenem Messerschutz an einem trockenen, verschlossenen Ort außerhalb der Reichweite von Kindern auf.
- Beachten Sie **vor einer längeren Lagerung** folgendes, um die Lebensdauer der Heckenschere zu verlängern und ein leichtgängiges Bedienen zu gewährleisten:
  - Führen Sie eine gründliche Reinigung durch.
  - Behandeln Sie alle beweglichen Teile mit einem umweltfreundlichen Öl

**i** **Niemals Fett verwenden!**

**👉** Schieben Sie den Messerschutz auf das Messer.

## Garantie

Bitte beachten Sie die beiliegende Garantieerklärung.

## Mögliche Störungen

Störung	Mögliche Ursache	Beseitigung (Netzstecker ziehen)
Heckenschere läuft nicht.	<ul style="list-style-type: none"> <li>Kein Strom</li> <li>Stromausfall</li> <li>Verlängerungskabel defekt</li> <li>Sicherung defekt</li> <li>Motor oder Schalter defekt</li> </ul>	<ul style="list-style-type: none"> <li>Stromversorgung prüfen</li> <li>Stromversorgung prüfen</li> <li>Kabel überprüfen, defekte Kabel nicht mehr benutzen</li> <li>Sicherung wechseln</li> <li>Motor oder Schalter von einer konzessionierten Elektrofachkraft überprüfen oder reparieren lassen.</li> </ul>
Heckenschere schneidet mit Unterbrechungen	<ul style="list-style-type: none"> <li>Kabel defekt</li> <li>Interner Fehler</li> <li>Ein-/Ausschalter defekt</li> </ul>	<ul style="list-style-type: none"> <li>Stromversorgung prüfen</li> <li>Hersteller, bzw. zuständige Kundendienststelle aufsuchen</li> <li>Hersteller, bzw. zuständige Kundendienststelle aufsuchen</li> </ul>
Motor läuft, Messer bleiben stehen	<ul style="list-style-type: none"> <li>Interner Fehler</li> </ul>	<ul style="list-style-type: none"> <li>Hersteller, bzw. zuständige Kundendienststelle aufsuchen</li> </ul>
Messer werden heiß	<ul style="list-style-type: none"> <li>Messer sind stumpf</li> <li>Messer sind defekt</li> <li>Fehlende Schmierung → Reibung</li> </ul>	<ul style="list-style-type: none"> <li>Messer schärfen lassen</li> <li>Messer austauschen</li> <li>Ölen der Messer</li> </ul>
Motor brummt, Messer bleiben stehen	<ul style="list-style-type: none"> <li>Messer blockieren</li> </ul>	<ul style="list-style-type: none"> <li>Gegenstand entfernen</li> </ul>

Bei weiteren Fehlfunktionen setzen Sie sich bitte mit unserem Kundendienst in Verbindung.

	0 82 22 / 4130 – 0	0 82 22 / 4130 – 605	0 82 22 / 4130 – 607
	0 82 22 / 4130 – 613	0 82 22 / 4130 – 622	0 82 22 / 4130 – 625

## Technische Daten

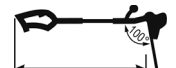
Typ / Modell	<b>HHS 710/56</b>	
Baujahr	siehe letzte Seite	
Motorleistung P <sub>1</sub>	710 W	
Netzspannung / Frequenz	230 – 240 V~ / 50 Hz	
Leerlaufdrehzahl n <sub>0</sub>	1800 min <sup>-1</sup>	
Schwertlänge	560 mm	
Schnittlänge	510 mm	
Astdurchlass	27 mm	
Hand-Arm-Vibration nach EN 60745		
Vorderer Handgriff	5,237 m/s <sup>2</sup>	
Hinterer Handgriff	3,543 m/s <sup>2</sup>	
Mess-Unsicherheitsfaktor K	K = 1,5 m/s <sup>2</sup>	
Gemessener Schalleistungspegel L <sub>WA</sub>	95 dB(A) (nach Richtlinie 2000/14/EG)	
Garantierter Schalleistungspegel L <sub>WA</sub>	102 dB(A) (nach Richtlinie 2000/14/EG)	
Schalldruckpegel L <sub>PA</sub>	84 dB(A) (nach Richtlinie 2000/14/EG)	
Mess-Unsicherheitsfaktor K	K= 3,0 dB(A)	
Arbeitslänge (mit Teleskopstiel) ca.	min. 2,35 – max. 2,87 m	
	min. 1,53 – max. 2,05 m	
Gewicht (mit Teleskopstiel) ca.	3,9 kg (4,9 kg)	
Schutzklasse	II	

Technische Änderungen vorbehalten!

**ⓘ** Keep the instructions in a safe place for future use.

**ⓘ** Pass the safety instructions on to all persons who work with the machine.

 You may not start to operate the machine until you have read these original instructions, observed all the instructions given and installed the machine as described!

 This hedge trimmer can cause serious injuries. Carefully read the instructions on how to handle, prepare, service, start and stop this hedge trimmer. Familiarize yourself with all controls and the proper operating of this hedge trimmer.

 This machine must not be operated / used by children, persons with restricted physical, sensory or mental abilities or a lack of experience and/or know-how or by persons who are not familiar with the instructions.

 The device must not be operated by children or young people under 16 years of age. National and local regulations may determine a different age restriction for the user.

**Contents**

Extent of delivery	16
Operating times	16
Symbols machine	16
Symbols used in the operating instructions	17
Normal intended use	17
Residual risks	17
Vibrations	18
Safety Notes	18
Device description / Spare parts	20
Assembly	20
Commissioning	21
Adjustments on the hedge trimmer	21
Working instructions	21
Maintenance and care	22
Transport	23
Guarantee	23
Possible faults	23
Technical data	24
Declaration of conformity	125

**Extent of delivery**

- Hedge trimmer
- Rear handhold with ON- OFF switch
- Knife protection
- Telescopic tube
- Carrying strap
- Original instructions
- Warranty declaration

-  After unpacking, check the contents of the box
- ▶ That it is complete
  - ▶ Check for possible transport damage

Report any damage or missing items to your dealer, supplier or the manufacturer immediately. Complaints made at a later date will not be acknowledged.









**Operating times**

Before initiating the device please observe the provisions pertaining to corresponding laws (regional provisions) for the noise control.





**Information on how to avoid noise:**

Some noise exposure from this machine is unavoidable. Schedule noisy work to times during which it is allowed. Respect all rest times and restrict the work duration to the minimum. You as the operator and bystanders should wear a suited hearing protection.

**Symbols machine**

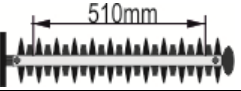
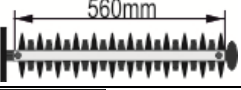
	Carefully read operating instructions before handling the machine. Observe instructions and safety rules when operating.		Shut off engine and remove power cord before performing cleaning, maintenance or repair work.
	When connecting cable is damaged or cut through immediately pull out the power plug.		
	Do not touch the moving cutting blades. Only remove jammed material after the unit was switched off.		
	Wear hardhat, eye and ear protection.		Wear protection gloves.
	Wear safety shoes.		Do not expose to rain or moistness.
	Keep bystanders away. Safety distance at least 10 m.		



	Do not operate the high hedge shear near cables, power or phone lines. Keep a safety distance of 10 m to overhead power lines when working with the high hedge shear.
	Cutting length 510 mm
	Length of sword 560 mm
	Max. branch opening (cutting width) 27 mm
	This product complies with European regulations specifically applicable to it.
	Machine of the protection class II (double insulated)
	Electrical devices do not go into the domestic rubbish. Give devices, accessories and packaging to an eco-friendly recycling. According to the European Directive 2012/19/EU on electrical and electronic scrap, electrical devices that are no longer serviceable must be separately collected and brought to a facility for an environmentally compatible recycling.

## Symbols used in the operating instructions



**Threatened hazard or hazardous situation.** Not observing this instruction can lead to injuries or cause damage to property.



**Important information on proper handling.** Not observing this instruction can lead to faults in the machine.



**User information.** This information helps you to use all the functions optimally.



**Assembly, operation and servicing.** Here you are explained exactly what to do.

## Normal intended use

- As hedge shears for the private house and hobby garden are considered such devices that are not applied in public facilities, parks, and sports facilities as well as in the agriculture and silviculture.
- This hedge trimmer is designed for cutting young shoots and soft branches, shrubs and ground-cover plants in house and hobby gardens. Do not cut branches the diameter of which exceeds 27 mm.
- The device shall not be used for cutting grass, grass borders or in order to chop for composting. Risk of injuries existing!
- The intended usage also includes compliance with the operating, servicing and repair conditions prescribed by the

manufacturer and following the safety instructions included in the instructions.

- The relevant accident prevention regulations for the operation as well as the other generally acknowledged occupational medicine and safety rules must be complied with.
- Any other use is deemed not to be use as prescribed. The manufacturer is not liable for any type of damage resulting from this: the user bears the sole risk.
- Arbitrary modifications on the hedge shears exclude a liability of the manufacturer for damages of all kinds resulting from it.
- The hedge shears shall only be assembled, used and maintained by persons who are familiar with it and instructed about the risks. Repair works may only be carried out by us or by a customer service agent nominated by us.
- The machine may not be used in a potentially explosive environment or be exposed to the rain.
- Metallic parts (wires etc.) have unconditionally to be removed from the material to be cut.

## Residual risks

Even if used properly, **residual risks** can exist even if the relevant safety regulations are complied with due to the design determined by the intended purpose.

Residual risks can be minimised if the "Safety information" and the "Intended usage" as well as the whole of the operating instructions are observed.

Observing these instructions, and taking proper care, will reduce the risk of personal injury or damage to the equipment.

- Warning!** This device generates an electromagnetic field during operation. Such a field may affect active or passive medical implants under certain circumstances. To reduce the risk of serious injuries we recommend persons who carry medical implants to consult their doctor and the manufacturer of the medical implant before operating this device.
- Health impairment resulting from exposure to hand arm vibration if the machine is used too long or is not properly guided and maintained.
- Risk of injuries of fingers and hands by the tool.
- Injury by catapulted workpiece parts.
- Breaking or catapulting of knife pieces.
- Risk from electricity, by using non-standard electrical connections.
- Electric shock.
- Touching live parts of opened electrical components.
- Impairment of hearing when working on the machine for longer periods of time without ear protection.
- Eye injury when failing to wear safety goggles or visor.

In addition, in spite of all the precautionary measures taken, non-obvious residual risks can still exist.

## Vibrations

Front handle:  $a_{hv,eq} = 5,237 \text{ m/s}^2$ ;  
 Rear handle:  $a_{hv,eq} = 3,543 \text{ m/s}^2$ ;  
 Measuring uncertainty  $K = 1,5 \text{ m/s}^2$

The indicated vibration emission level has been measured according to a standardised test method and can be used to compare power tools.

It can also be used for an initial estimate of exposure.

### Warning!

The vibration emission level can differ from the indicated value during actual use of the power tool depending on the manner of usage.

It is necessary to define safety measures to protect the operator that are based on an estimate of exposure at the actual conditions of usage (for this, all parts of the operation cycle have to be considered, e.g. times during which the power tool is cut off and times during which it is switched on but runs in no-load mode).

## Safety Notes

### General Power Tool Safety Warnings

#### **⚠ WARNING**

**Read all safety warnings and all instructions.** Failure to follow the warnings and instructions may result in electric shock, fire and/or serious injury.

**Save all warnings and instructions for future reference.**

The term "power tool/garden product" in the warnings refers to your mains-operated (corded) garden product or battery-operated (cordless) garden product.

### 1. Work area safety

- Keep work area clean and well lit.** Cluttered or dark areas invite accidents.
- Do not operate power tools in explosive atmospheres, such as in the presence of flammable liquids, gases or dust.** Power tools create sparks which may ignite the dust or fumes.
- Keep children and bystanders away while operating a power tool.** Distractions can cause you to lose control.

### 2. Electrical safety

- Power tool plugs must match the outlet. Never modify the plug in any way. Do not use any adapter plugs with earthed (grounded) power tools.** Unmodified plugs and matching outlets will reduce risk of electric shock.
- Avoid body contact with earthed or grounded surfaces, such as pipes, radiators, ranges and refrigerators.** There is an increased risk of electric shock if your body is earthed or grounded.
- Do not expose power tools to rain or wet conditions.** Water entering a power tool will increase the risk of electric shock.

- Do not abuse the cord. Never use the cord for carrying, pulling or unplugging the power tool. Keep cord away from heat, oil, sharp edges and moving parts.** Damaged or entangled cords increase the risk of electric shock.
- When operating a power tool outdoors, use an extension cord suitable for out-door use.** Use of a cord suitable for out-door use reduces the risk of electric shock.
- If operating a power tool in a damp location is unavoidable, use a residual current device (RCD) protected supply.** Use of an RCD reduces the risk of electric shock.

### 3. Personal safety

- Stay alert, watch what you are doing and use common sense when operating a power tool. Do not use a power tool while you are tired or under the influence of drugs, alcohol or medication.** A moment of inattention while operating power tools may result in serious personal injury.
- Use personal protective equipment. Always wear eye protection.** Protective equipment such as dust mask, non-skid safety shoes, hard hat, or hearing protection used for appropriate conditions will reduce personal injuries.
- Prevent unintentional starting. Ensure the switch is in the off-position before connecting to power source and/or battery pack, picking up or carrying the tool.** Carrying power tools with your finger on the switch or energising power tools that have the switch on invites accidents.
- Remove any adjusting key or wrench before turning the power tool on.** A wrench or a key left attached to a rotating part of the power tool may result in personal injury.
- Do not overreach. Keep proper footing and balance at all times.** This enables better control of the power tool in unexpected situations.
- Dress properly. Do not wear loose clothing or jewellery. Keep your hair, clothing and gloves away from moving parts.** Loose clothes, jewellery or long hair can be caught in moving parts.
- If devices are provided for the connection of dust extraction and collection facilities, ensure these are connected and properly used.** Use of dust collection can reduce dust-related hazards.

### 4. Power tool use and care

- Do not force the power tool. Use the correct power tool for your application.** The correct power tool will do the job better and safer at the rate for which it was designed.
- Do not use the power tool if the switch does not turn it on and off.** Any power tool that cannot be controlled with the switch is dangerous and must be repaired.
- Disconnect the plug from the power source and/or the battery pack from the power tool before making any adjustments, changing accessories, or storing power tools.** Such preventive safety measures reduce the risk of starting the power tool accidentally.
- Store idle power tools out of the reach of children and do not allow persons unfamiliar with the power tool or these instructions to operate the power tool.** Power tools are dangerous in the hands of untrained users.
- Maintain power tools. Check for misalignment or binding of moving parts, breakage of parts and any other**

**condition that may affect the power tool's operation. If damaged, have the power tool repaired before use.** Many accidents are caused by poorly maintained power tools.

- f) **Keep cutting tools sharp and clean.** Properly maintained cutting tools with sharp cutting edges are less likely to bind and are easier to control.
- g) **Use the power tool, accessories and tool bits etc. in accordance with these instructions, taking into account the working conditions and the work to be performed.** Use of the power tool for operations different from those intended could result in a hazardous situation.

## 5. Service

- a) **Have your power tool serviced by a qualified repair person using only identical replacement parts.** This will ensure that the safety of the power tool is maintained.

### Safety instructions for hedge trimmers

- **Keep away all body parts from the cutting blades. Do not attempt to remove cut material or to hold material to be cut while the cutting tool is in operation. Only remove jammed material after the unit was switched off.** A single moment of inadvertence when using the hedge shear may result in severe injury.
- **Make sure that all protective devices and handles are attached before using the unit.** Never attempt to put into service an incomplete unit or a unit that was improperly modified.
- **Carry the hedge shear on its handle with the cutting tool stopped.** Always install the guard when transporting or storing the hedge shear. A careful handling of the unit minimises the risk of injury by the cutting tool.
- **Always hold the power tool on the insulated handle surfaces as the cutting blades may come into contact with hidden power cables or the unit's mains supply cable.** A contact of the cutting blades with a live conductor may apply hazardous voltage to metallic parts of the unit and cause electric shock.
- **Keep the cable away from the cutting area.** During the work, the cable may be hidden by shrubbery and accidentally cut.
- This device is not intended to be used by persons (including children) with restricted physical, sensory or mental abilities or a lack of experience and/or know-how unless they are supervised by a person responsible for their safety or they have been instructed by such a person on the use of the device.  
Supervise children to make sure they do not play with the device.

### more safety warnings „Electrical safety“

- Design of the connection cable according to IEC 60245 (H 07 RN-F) with a core cross-section of at least
  - 1.5 mm<sup>2</sup> for cable lengths up to 25 m
  - 2.5 mm<sup>2</sup> for cable lengths over 25 m

- Long and thin connection lines result in a voltage drop. The motor does not reach any longer its maximal power; the function of the device is reduced.
- Plugs and coupler outlets on connection cables must be made of rubber, non-rigid PVC or other thermoplastic material of same mechanical stability or be covered with this material.
- The connector of the connection cable must be splash-proof.
- When running the connection line observe that it does not interfere, is not squeezed, bended and the plug connection does not get wet.
- During the cutting operation, the supply cord must be securely positioned to prevent the cord from snagged on branches and the like.
- Do not use the cable for purposes for which it is not meant. Protect the cable against heat, oil and sharp edges.
- Wind off completely the cable when using a cable drum.
- Regularly check the cables and replace them if they are damaged.
- Do not use any defective connection cables.
- Do not set up any provisional electrical connections.
- Do not hose down the device with water. (origin of danger electric current).
- Never bypass protective devices or deactivate them.
- Only hook up the machine by means of a fault-current circuit breaker (30 mA).
- The electrical connection or repairs to electrical parts of the machine must be carried out by a certified electrician or one of our customer service points. Local regulations – especially regarding protective measures – must be observed.

### more safety warnings „Personal safety“

- The operator is responsible to third persons within the area of operations.
- Adhere to national regulations that might specify an age limit for the user of the unit.
- Wear suitable protective equipment when working:
  - hairnet in case of long hair
  - protection gloves
  - eye and ear protection

### more safety warnings „Power tool use and care“

- Do not modify the device or parts of the device respectively.
- After a longer period of use, accessible metallic parts and accessories may be hot.
- Switch off the machine and pull the mains plug from the socket and make sure that all moving parts have come to a complete standstill before:
  - the cutting tool comes into contact with soil, stones, nails or other foreign objects (⇒ check whether the cutting tool/machine is damaged)
  - Carrying out repair work.
  - Performing maintenance and cleaning work.
  - Removal of faults (including blocking of knives).
  - Transport.
  - Leaving the machine (also during temporary interruption).

- Check the machine for possible damage:
  - Before further use of the machine the safety devices must be checked carefully for their proper and intended function. Only operate the machine with complete and correctly attached safety equipment and do not alter anything on the machine that could impair the safety.
  - Check whether movable parts function perfectly and do not stick or whether parts are damaged. All parts must be correctly installed and fill all conditions to ensure perfect operation of the machine.
  - Damaged safety devices and parts must be properly repaired or exchanged by a recognized, specialist workshop; insofar as nothing else is stated in the instructions for use.
  - Damaged or illegible safety labels have to be replaced.
- Store unused devices in a dry, locked place.

#### more safety warnings „Service“

- ⚠ Repairs to other parts of the machine must be carried out by the manufacturer or one of his customer service points.
- ⚠ Use only original spare parts, accessories and special accessory parts. Accidents can arise for the user through the use of other spare parts. The manufacturer is not liable for any damage or injury resulting from such action.

#### more safety warnings „Hedge trimmer safety warnings“

- Before trimming, remove all foreign objects (e.g. stones, branches, wires, etc.). While working watch out for further foreign objects.
- Take special care when operating close to overhead cables.
- Keep hands and feet away from the cutting device when it moves.
- Do not use the hedge trimmer to pick up or remove wood pieces or other objects.
- Stop the hedge trimmer when moving to another work place.
- Always hold the hedge trimmer with both hands - one hand on the front handle and the other on the rear handle.
- Make sure that you can step back safely without hindrances.
- Adjust the hedge trimmer head to the correct working position before starting your work.
- Be sure that the cutting tool already moves before you start cutting.
- **Caution!** The cutting tool stops delayed after the machine is switched off. Do not try to slow down the cutting tool by the hand.
- Switch off the motor and allow the cutting device to come to a stop when
  - the cutting tool hits a foreign object,
  - abnormal operating noise is noticed,
  - the machine causes abnormal vibration.
- ⇒ Now pull the power plug and take the following actions:
  - check the machine for damages,
  - check for loose parts and tighten them if necessary,
  - replace damaged parts by equivalent parts or have them repaired.

- Do not use a blunt, broken or otherwise damaged cutting device.
- Familiarize yourself with your environment and pay attention to possible dangers which you may not be able to hear because of the motor noise.

## 1 Description / Spare parts

Pos.	Description	Order-no.
1	Impact protection	364337
2	Knife	
3	Cover strip	
4	Hand guard	364335
5	Device unit – hedge trimmer	
6	Cover for Motor (2-pieces)	
7	Front handhold	
8	Switch button	
9	Quick locking device	
10	Cap nut	
11	Telescopic handle	364334
12	Soft handle	
13	Strap fastener	
14	Rear handhold with ON- OFF switch	
15	Trip switch	
16	ON- OFF switch	
17	Cable with power plug	
18	Cable strain relief	
19	Carrying strap	364333
20	Switch (turning mechanism)	
21	Unlocking button (swivel mechanism)	
22	Ventilation slots	
23	Knife protection	364332
24	Safety label	364336



## Assembly

### Assembly / disassembly

- ⇒ **2** Fold up the quick locking device (9) and insert the rear handhold (14) in the receiver of the hedge trimmer (a). Press the quick locking device (9) down until it clicks into place.

### Telescopic handle

#### Assembling/disassembling the telescopic handle

- ⚠ Use the telescopic handle for trimming high and wide hedges as well as ground-cover plants.
- ⇒ **2** Fold up the quick locking device (9) and insert the telescopic handle (11) in the receiver of the hedge trimmer (a). Press the quick locking device (9) down until it clicks into place.

- For disassembly fold up the quick locking device (9) and pull the telescopic handle out of the receiver.

### Adjusting the operating height

- **3** Loosen the cap nut (10) and pull or push the telescopic handle (11) to your desired length.
- Retighten the cap nut (10).



## Commissioning

### Mains connection

Compare the voltage given on the machine model plate e.g. 230 V with the mains voltage and connect the hedge trimmer to the relevant and properly earthed plug.

- i** Alternating current motor:
  - Use a shockproof plug, mains voltage 230 V with residual current circuit breaker 30 mA and 10 A fuses.
  - Use connection cable or extension cable respectively with a cross section of at least 1.5 mm<sup>2</sup>.

### Mounting of the extension cable

- **4** In order to prevent an unintended loosening of the connection assembly put the extension cable as noose through the opening on the rear handhold (14) and put it over the cable mounting (18).

### Switch on

**Do not use any device where the switch can not be switched on and off. Damaged switches must be repaired or replaced immediately by the customer service.**

The hedge shears has a two-hand protective shut-down which prevents an unintended switching on.

- **1** Remove the knife protection (23).
- **5** Press the trip switch (15) at first. Press then the ON/OFF switch (16) and with your other hand the switch button on the front handhold (7).
- Release the trip switch (15).
- i** If the machine is used together with the telescopic handle, it can only be turned on/off on the rear handhold (14).
  - Press the trip switch (15) at first. Press then the ON/OFF switch (16).
  - Release the trip switch (15).

### Switching off

- To turn off the machine release either the ON/OFF switch (15) or the switch button (8) on the front handhold.

**i** The cutting tool stops delayed after the machine is turned off. Therefore wait until the cutting tool is stationary before you restart the product.



## Adjustments on the hedge trimmer

All settings must be made while the motor is switched off.

### Turn handhold

The handhold can be set to 5 working positions (45° raster)

- **6** Push the switch (20) backwards in arrow direction.
- Turn the rear handhold (14) to your desired position.
- Release the switch (20) and make sure that the handhold clicks into place.

### Swivelling the cutting head

The cutting head can be swivelled within a range of 0 to 100 degrees (6 working positions).

- **7** Press the unlocking buttons (21) and turn the cutting head to your desired position.
- Release the two buttons and make sure that the cutting head clicks into place.

## Working instructions



**You may not start to operate the machine until you have read these operating instructions, observed all the instructions given and installed the machine as described!**  
Observe all safety instructions in any case.



**Before commencing work, ensure the following:**



**Always keep your hands and feet at a safe distance to the cutting tool.**

- Workplace tidied?
- Remove unconditionally any foreign objects out of the hedge (e.g. wires) as these can damage the knives of the hedge trimmer.
- Scare animals off the hedge before starting to cut in order to prevent them from being injured.
- Best time for hedge trimming:
  - ⇒ Leaved hedge: June and October
  - ⇒ Conifer hedge: April and August
  - ⇒ Quickly growing hedge: from May and then every 6 weeks
- Always keep the ventilation apertures (22) free.

## Working with the telescopic handle

**⚠ Always apply the carrying strap (19) when working with this machine. A proper control of this machine will only be possible if you use the carrying strap.**

- ➔ **8** Place the belt over the shoulder and adjust the belt length so that the belt attachment (13) is positioned at hip level.
- ➔ The quick acting closure (b) is located above the carrying strap fastener.
- 👉 The quick acting closure can be opened with one hand.

**⚠ Immediately replace a damaged carrying strap**

## Working with the hedge trimmer

**⚠ Hold the hedge trimmer with both hands on a safe distance from the body.**

- ➔ **10** The extension cable must be kept behind the hedge trimmer when cutting so that it cannot be caught by the knives.
- ➔ **9** Due to its double sided knives the hedge trimmer can be guided forward and backward or by oscillating movements from one to another side?
- ➔ **9** At first cut the sides of the hedge and then the upper edge.
- ➔ Cut the hedge from the bottom up.
- ➔ Cut the hedge in trapezium shape.
- ➔ Stretch a guide over the complete length of the hedge when you want to shorten the upper edge of the hedge evenly.
- ➔ The maximal diameter to cut depends on the wood's type, age, moisture and hardness.
- 👉 Therefore cut very thick branches using branch shears to your desired length before trimming the hedge.
- ➔ Trim in several passes if you have to cut down a large portion of the hedge.

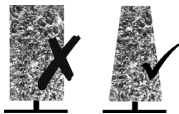

## Using the telescopic handle

Use the telescopic handle to trim high and wide hedges as well as ground-cover plants. (See chapter "Assembly", section "Telescopic handle".)

- ➔ **10 High hedges:**  
Turn the cutting head to your desired position and hold the hedge trimmer in vertical position.
- ⚠ Have breaks when working above your head to prevent bodily fatigue.**
- ➔ **11 Wide hedges:**  
Turn the cutting head to a working range from 0 to 10 degrees and guide the hedge trimmer horizontally in a pendular movement to the hedge edge.
- ➔ **12 Ground-cover plants (working near the ground)**  
Turn the cutting head to the 0 degree position.

**⚠ Always use the telescopic handle for trimming ground-cover plants.**

## Maintenance and Care



**Remove the plug from the power socket before starting any maintenance or cleaning work.**

Maintenance and repair work other than those described in this chapter is only allowed to be carried out by service staff.

For maintaining and cleaning, removed security devices must unconditionally be mounted properly and proved again.

Use only original parts. Other parts can result in unexpected damages and injuries.

## Maintenance

The cutting tool will not come to a standstill immediately after cut-off. Before starting any service work wait until all parts are stationary.

To guarantee a long and reliable usage of the product carry out the following maintenance works regularly.

**Check the machine for obvious defects such as**

- loose, hung out or damaged cutting tools
- worn or damaged components
- correct assembly and faultless covers and protective devices.

**Necessary repair works or maintenance have to be carried out before using the power tool.**

## Cleaning

- ⓘ Clean the machine and its accessories thoroughly after each application so that the faultless function is kept.
- ➔ Clean the case with a soft brush or a dry cloth.
- ⚠** Water, solvents and polishing agents shall not be applied.
- ➔ Clean the cutting device on a regular basis using a brush or a cloth.
- ⓘ Never clean the knives with water  
➔ Risk of corrosion!
- ⓘ Oil the cutting tools regularly. **Never use any grease**
- 👉 Use environmentally friendly oil.
- ➔ Keep handles dry and free of oils and grease.

## Transport



**Remove mains plug before each transport.**

- Transport the device only with the blade guard pushed on to avoid injuries or damages.
- Carry the device balanced on the shaft or hanging from the carrying strap. Hold the cutting tool toward the back at this.
- When transporting the product within a car put it in the boot or on a separate loading area.
- You may pull the device apart to save space.
- Do not throw the device when loading it. Secure the device against tipping over or damages.  
Check the device for damages if it was subjected to hard jolts during transport.

## Storage



**Remove the mains plug from the socket.**

- Store unused devices with attached protective cover in a dry, locked place out of the reach of children.
- To extend the service life of the hedge trimmer and guarantee smooth operation, before storing for a longer period
  - thoroughly clean the hedge trimmer
  - treat all movable parts with an environmentally friendly oil

**Never use any grease!**

Push the knife protection on the knife.

## Guarantee

Please observe the enclosed terms of guarantee.

## Possible faults

Fault	Possible cause	Removal (disconnect power plug)
Hedge trimmer does not work.	<ul style="list-style-type: none"> <li>• No power</li> <li>• Power failure</li> <li>• Extension cable defect</li> <li>• Safety fuse defect</li> <li>• Motor or switch defect</li> </ul>	<ul style="list-style-type: none"> <li>• Check cable, no longer use defect cable protection</li> <li>• Check cable, no longer use defect cable protection</li> <li>• Check power supply, power outlet, fuse</li> <li>• Replace fuse</li> <li>• Have motor or switch checked by an approved electrician or replaced by original spare parts</li> </ul>
Hedge trimmer cuts with interruptions	<ul style="list-style-type: none"> <li>• Cable defect</li> <li>• Internal failure</li> <li>• Circuit closer/breaker defect</li> </ul>	<ul style="list-style-type: none"> <li>• Check cable, no longer use defect cable protection</li> <li>• Manufacturer or responsible customer service respectively must be called</li> <li>• Manufacturer or responsible customer service respectively must be called</li> </ul>
Motor is running, knives do not move	<ul style="list-style-type: none"> <li>• Internal failure</li> </ul>	<ul style="list-style-type: none"> <li>• Manufacturer or responsible customer service respectively must be called</li> </ul>
Knives get hot	<ul style="list-style-type: none"> <li>• Knives are edgeless</li> <li>• Knives are defect</li> <li>• Missing lubrication =&gt; friction</li> </ul>	<ul style="list-style-type: none"> <li>• Arrange sharpening of knives</li> <li>• Exchange knives</li> <li>• Lubricating of knives</li> </ul>
Motor is humming, knives do not move	<ul style="list-style-type: none"> <li>• Knives are blocking</li> </ul>	<ul style="list-style-type: none"> <li>• Remove object</li> </ul>

In case of further faults or inquiries please contact your local dealer.

**Technical Data**

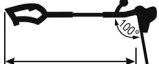
Type / Model	<b>HHS 710/56</b>	
Year of construction	see last page	
Motor output P <sub>1</sub>	710 W	
Mains voltage / Mains frequency	230 – 240 V~ / 50 Hz	
No-load speed n <sub>0</sub>	1800 min <sup>-1</sup>	
Length of knives	560 mm	
Cutting length	510 mm	
Cutting distance	27 mm	
Hand-arm vibration according to EN 60745		
Front handle	a <sub>vhw</sub> = <5.237 m/s <sup>2</sup>	
Rear handle	a <sub>vhw</sub> = <3.543 m/s <sup>2</sup>	
Measuring uncertainty K	K = 1.5 m/s <sup>2</sup>	
Measured sound power level L <sub>wa</sub>	95 dB (A) (according to regulation 2000/14/EC)	
Guaranteed sound power level L <sub>wa</sub>	102 dB (A) (according to regulation 2000/14/EC)	
Sound pressure level L <sub>PA</sub>	84 dB (A) (according to regulation 2000/14/EC)	
Measuring uncertainty K	K = 3.0 dB (A)	
Working length (with telescopic tube) min. – max approx.	min. 2.35 – max. 2.87 m	
	min. 1.53 – max. 2.05 m	
Weight (with telescopic tube) approx.	3,9 kg (4,9 kg)	
Protection class	II	

**Technical modifications reserved!**





**❶** Conserver ces notices d'utilisation pour toute utilisation future.

**❷** Communiquer la notice d'instructions à l'ensemble des personnes qui travaillent avec l'appareil.

 **Ne mettez jamais l'outillage en service avant d'avoir lu les instructions de service, d'être en mesure de respecter les indications et consignes de sécurité et d'avoir monté l'appareil comme décrit!**

 **Ce taille-haie peut provoquer de blessures graves ! Lire soigneusement les instructions relatives au maniement correct, à la préparation, à la maintenance, au démarrage et à l'arrêt du taille-haie. Familiarisez-vous avec les organes de réglage et l'utilisation conforme du taille-haie.**

 **Les enfants, les personnes avec des capacités physiques, sensorielles ou mentales réduites ou une expérience ou des connaissances insuffisantes ou des personnes qui ne sont pas familiarisées avec les consignes ne sont pas autorisés à manipuler/utiliser l'appareil.**

 **L'utilisation de l'appareil est interdite pour les enfants et adolescents de moins de 16 ans. Les réglementations nationales et locales en vigueur peuvent prévoir une limite d'âge différente pour son utilisation.**

## Sommaire

Fourniture	25
Horaires d'utilisation	25
Symboles utilisés sur ces appareils	25
Symbolique de ces instructions de service	26
Emploi conforme à l'usage prévu	26
Risques résiduels	26
Vibrations	27
Consignes de sécurité	27
Description de l'équipement / Pièces de rechange	30
Montage	30
Mise en service	30
Travail avec le taille haie	31
Consignes de travail	31
Maintenance et entretien	32
Transport	32
Garantie	32
Perturbations susceptibles de se présenter	33
Caractéristiques techniques	33
Déclaration de conformité	124

## Fourniture

- Taille-haies
- Poignée arrière avec interrupteur
- Protection des mains
- Perche télescopique
- Sangle
- Instructions d'utilisation
- Déclaration de garantie

 Après le déballage de la machine, vérifiez le contenu du carton quant à

- ▶ l'intégralité des pièces
- ▶ la présence éventuelle de dommages dus au transport.

Informez immédiatement le revendeur, le transporteur et / ou le fabricant en cas de réclamation. Sachez que les réclamations ultérieures ne sont plus acceptées.



## Horaires d'utilisation





Avant la mise en service de l'appareil, s'informer sur les règlements nationaux (régionaux) relatifs à la protection contre le bruit.

### Informations pour éviter le bruit:

Il ne peut pas être évité que cette machine constitue une certaine nuisance sonore. Effectuer les travaux produisant un bruit intense pendant les horaires autorisés et destinés à cet effet. Respecter les éventuels horaires de repos et limiter la durée du travail au stricte nécessaire. Portez une protection de l'ouïe appropriée, ainsi que les personnes en proximité.

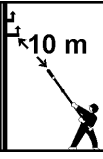
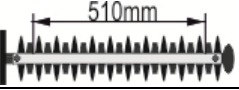
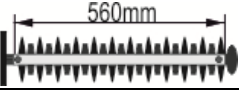
## Symboles utilisés sur ces appareils

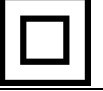
	Lire les instructions de service et les conseils de sécurité avant la mise en marche et		Arrêter le moteur et retirer l'embout de la bougie avant toute opération d'entretien, de remise en état ou
en tenir compte pendant le fonctionnement.			de nettoyage.
	Retirer immédiatement la fiche du secteur lorsque le câble de connexion est endommagé.		
	Ne touchez pas les lames de coupe pendant le fonctionnement. Retirez les matériaux coincés uniquement lorsque l'appareil est à l'arrêt.		
	Porter un casque ainsi qu'une protection des yeux et des oreilles.		Porter des gants de protection.
	Durant les travaux, porter des chaussures de sécurité.		Ne pas exposer la machine à la pluie ou à l'humidité.

	Eloigner les tierces personnes de la zone de travail. Respecter une distance de sécurité 10 m au minimum.
	Ne jamais utiliser le taille-haies télescopique à proximité de câbles, de lignes électriques ou de lignes téléphoniques. Pendant le travail avec le taille-haies télescopique, respecter une distance de sécurité de 10 m envers les lignes électriques aériennes sous tension.
	Longueur de coupe 510 mm
	Longueur de lame 560 mm
	Passage max. de la branche (largeur de coupe) 27 mm
	Le produit est conforme aux directives européennes applicables.
	Machine classe de protection II (protégée par isolation).
	Ne jamais jeter un appareil électrique aux ordures ménagères. Les appareils, les accessoires et les emballages doivent être recyclés de façon non polluante.
Conformément à la directive européenne 2012/19/UE relative aux déchets d'équipements électriques et électroniques, les appareils électriques ne pouvant plus être utilisés doivent être collectés séparément et recyclés d'une manière respectueuse de l'environnement.	

### Symbolique de ces instructions de service



**Danger imminent ou situation dangereuse.** L'inobservation de ces indications génère des risques de blessures ou d'endommagements matériels.



**Indications importantes pour un emploi conforme à l'usage prévu.** L'inobservation de ces indications peut provoquer des défauts de fonctionnement.



**Indications pour l'utilisateur.** Ces indications sont d'une aide précieuse pour un emploi optimal des différentes fonctions.



**Montage, exploitation et maintenance.** Ce symbole attire votre attention sur ce que vous devez faire.

### Emploi conforme à l'usage prévu

- Sont considérés taille-haies pour l'utilisation non-professionnelle à la maison et au jardin les machines qui ne sont pas utilisées pour les surfaces vertes publiques telles que les parcs, les terrains de sport ainsi que pour l'agriculture et la sylviculture.

- Le taille-haies est destiné uniquement à la coupe de branches et de rejets de haies, d'arbustes et de couvre-sol dans les jardins particuliers. Ne coupez pas de branches dont le diamètre maximal est supérieur à 27 mm.
- La machine ne doit pas être utilisée pour la taille de gazons, la coupure des bordures de gazons ou le broyage de matières compostables. Risque de blessures !
- Un emploi conforme à l'usage prévu implique notamment aussi l'observation des instructions de service, de maintenance et de réparation du fabricant et le respect des consignes de sécurité contenues dans ces instructions.
- Les prescriptions de prévention des accidents applicables au site d'exploitation ainsi que les dispositions de médecine du travail et de sécurité technique générales sont à respecter.
- Toute utilisation divergente de la machine est considérée comme emploi non conforme à l'usage prévu. Le fabricant décline toute responsabilité pour les dommages en résultant : le risque incombe exclusivement à l'utilisateur.
- Le constructeur décline toute responsabilité en cas de dommages provoqués par une modification non-conforme du taille-haies.
- Le taille-haies ne doit être ajusté, utilisé et entretenu que par des personnes familiarisées avec la machine et les dangers. Les réparations demeurent strictement réservées à notre SAV ou à un service après-vente nommé par nos soins.
- Une utilisation de la machine en environnement explosif et son exposition à la pluie sont interdites.
- Enlever impérativement toute pièce métallique (fils etc.) de la haie à tailler.

### Risques résiduels

Même un emploi conforme à l'usage prévu et le respect des consignes de sécurité applicables en la matière ne sauraient exclure tous les risques résiduels générés par la construction et l'emploi de la machine, notamment.

Les risques résiduels sont minimisés en respectant les « consignes de sécurité » et un « emploi conforme à l'usage prévu » comme toutes les indications des présentes instructions de service.

La prise de conscience et la prudence réduisent les risques de blessures et d'endommagements.

- **Avertissement !** Cet appareil produit un champ électromagnétique durant son utilisation. Dans certaines conditions, ce champ peut influencer des implants médicaux actifs ou passifs. Afin de réduire le risque de blessures graves, nous recommandons aux personnes avec des implants médicaux de consulter leur médecin et le fabricant de l'implant médical avant d'utiliser l'appareil.
- Les atteintes à la santé résultant des vibrations des mains et des bras lorsque la machine est utilisée pendant une période prolongée ou n'est pas conduite ou entretenue correctement.
- Risque de blessures des doigts et des mains par l'outil.
- Blessures par des débris de bois projetées.
- Cassure et projection de pièces de couteau.
- Dangers d'électrocution en cas d'utilisation de câbles de raccordement non conformes.

- Electrocutation.
- Contact avec des pièces sous tension de composants électriques ouverts.
- Endommagement de l'ouïe en cas de travaux d'une certaine durée sur la machine sans protection acoustique.
- Blessure aux yeux en cas de non utilisation de lunettes de sécurité ou de masque de protection.

Il se pourrait donc que des risques résiduels non apparents persistent bien que toutes les mesures de protection aient été prises.

## Vibrations

Poignée avant:  $ahv_{eq} = 5,237 \text{ m/s}^2$ ;  $K = 1,5 \text{ m/s}^2$

Poignée arrière:  $ahv_{eq} = 3,543 \text{ m/s}^2$ ;  $K = 1,5 \text{ m/s}^2$

La valeur d'émission de vibrations indiquée a été mesurée en employant un procédé de contrôle normalisé et peut être utilisée pour effectuer des comparaisons entre outils électriques.

La valeur d'émission de vibrations indiquée peut également être utilisée pour effectuer une évaluation d'exposition préliminaire.

### Avertissement:

La valeur d'émission de vibrations réelle se produisant pendant l'utilisation de l'outil électrique peut varier de la valeur indiquée, en fonction de la manière d'utilisation de l'outil électrique.

Il est indiqué de prendre des mesures de sécurité pour la protection de l'opérateur, basées sur une évaluation de l'exposition aux vibrations pendant les conditions de service réelles (en prenant en compte toutes les phases du cycle de service, par ex. les phases arrêts de l'outil électrique et les phases de marche à vide).

## Consignes de sécurité

### Consignes de sécurité générales pour les outils électriques

#### **⚠ Avertissement**

**Lire toutes les indications et consignes de sécurité.** Toute négligence par rapport au respect des indications et consignes de sécurité peuvent provoquer une électrocution, un incendie et/ou de blessures graves.

**Conservez toutes les consignes de sécurité et les indications pour le futur.**

Le terme « outil électrique » employé dans les consignes de sécurité se réfère aux outils électriques fonctionnant à l'électricité (avec câble électrique) et aux outils électriques fonctionnant sur batterie (sans bloc d'alimentation).

### 1. Sécurité au poste de travail

- Garder votre zone de travail propre et bien éclairée.** Le désordre ou le manque d'un éclairage suffisant peuvent provoquer des accidents.
- Ne jamais travailler avec cet outil électrique dans une zone à risque d'explosion où se trouvent des liquides,**

**des gaz ou des poussières inflammables.** Les outils électriques produisent des étincelles susceptibles d'allumer les poussières ou vapeurs.

- Tenir les enfants et d'autres personnes à distance pendant l'utilisation de l'outil électrique.** En cas de distraction, vous risquez de perdre le contrôle de l'appareil.

### 2. Sécurité électrique

- La fiche de connexion de l'outil électrique doit correspondre à la prise de courant. La fiche ne doit être modifiée en aucune manière. Ne pas utiliser des fiches adaptatrices avec les appareils électriques protégés par une connexion à la terre.** L'utilisation de fiches non-modifiées et de prises de courant appropriées diminue le risque d'électrocution.
- Éviter le contact corporel avec les surfaces mises à la terre telles que les tuyaux, chauffages, fours et réfrigérateurs.** Il existe un risque élevé d'électrocution lorsque votre corps est connecté à la terre.
- Garder les outils électriques éloignés de la pluie ou d'autres sources d'humidité.** La pénétration d'eau dans un outil électrique accroît le risque d'électrocution.
- Ne pas détourner le câble de sa destination pour porter ou suspendre l'outil électrique ou pour retirer la fiche de la prise de courant. Garder le câble éloigné de sources de chaleur, d'arêtes vives et de pièces de l'appareil en mouvement.** Un câble endommagé ou enroulé accroît le risque d'électrocution.
- Lorsque vous travaillez avec l'outil électrique à l'extérieur, n'utilisez que des câbles de rallonge appropriés pour le travail à l'extérieur.** L'utilisation d'un câble de rallonge approprié pour le travail à l'extérieur diminue le risque d'électrocution.
- Lorsque l'utilisation de l'outil électrique en environnement humide ne peut pas être évitée, utilisez un disjoncteur différentiel.** L'utilisation d'un disjoncteur différentiel diminue le risque d'électrocution.

### 3. Sécurité des personnes

- Soyez attentif. Veillez à ce que vous faites. Travaillez de façon raisonnable. N'utilisez pas l'équipement si vous êtes fatigué ou sous l'emprise de drogues, d'alcool ou de médicaments.** La moindre inattention pendant l'utilisation de l'équipement peut provoquer de graves blessures.
- Portez un équipement de protection personnelle et toujours des lunettes de protection.** Le port d'un équipement de protection personnelle comme un masque anti-poussière, des chaussures de sécurité antidérapantes, un casque de protection ou des protections auditives en fonction du type et de l'utilisation de l'appareil réduit le risque de blessures.
- Évitez toute mise en service intempestive. Assurez-vous que l'outil électrique est arrêté avant de le connecter à l'alimentation électrique, de le prendre dans la main ou de le porter.** Lorsque vous portez l'outil et que vous avez le doigt sur l'interrupteur, ou que vous connectez l'appareil à l'alimentation électrique l'interrupteur étant fermé, il y a un risque d'accident accru.

- d) **Enlevez l'ensemble des outils de réglage et des clés mécaniques avant de mettre l'outil électrique en service.** Un outil ou une clé qui se trouve dans un composant de l'appareil en rotation peuvent provoquer des blessures.
- e) **Évitez toute position anormale du corps. Prenez correctement appui sur vos jambes et veillez à votre équilibre à tout moment.** De cette façon, vous pouvez garder le contrôle sur l'outil électrique à tout moment et dans toute situation inattendue.
- f) **Portez des vêtements appropriés. Ne portez pas de vêtements amples ni de bijoux. Gardez les cheveux, les vêtements et les gants éloignés des composants en mouvement.** Les vêtements amples, les bijoux ou les cheveux longs peuvent être saisis par les composants en mouvement.
- g) **En cas d'équipement de l'appareil de dispositifs d'aspiration de ou de rattrapage de poussières, assurez-vous que ceux-ci sont connectés et utilisés correctement.** L'utilisation d'un dispositif d'aspiration de poussières peut diminuer la mise en danger par la poussière.

#### 4. Utilisation et entretien de l'outil électrique

- a) **Ne surchargez pas la machine ! Utilisez un outil électrique destiné au travail que vous faites.** Avec un outil électrique approprié, vous travaillez mieux et en toute sécurité dans la plage de puissance indiquée.
- b) **Ne pas utiliser un outil électrique dont l'interrupteur est défectueux.** Un outil électrique qui ne peut plus être mis en marche ou arrêté est dangereux et doit être réparé.
- c) **Retirez la fiche de la prise de courant ou enlevez l'accumulateur avant d'effectuer des réglages, de remplacer des accessoires ou de poser l'appareil.** Cette mesure de précaution évite le démarrage intempestif de l'outil électrique.
- d) **Conservez les outils électriques non utilisés en dehors de la portée d'enfants. Ne pas laisser utiliser l'appareil par des personnes qui ne sont pas familiarisées avec son utilisation ou qui n'ont pas lu ces instructions.** Les outils électriques sont dangereux lorsqu'ils sont utilisés par des personnes sans expérience.
- e) **Entretenez les outils électriques avec soin. Vérifiez que les composants en mouvement fonctionnent correctement et ne se coincent pas, qu'aucun composant ne soit cassé ou endommagé et que les fonctions de l'outil électrique ne soient pas compromises. Faites réparer les composants endommagés avant l'utilisation de l'appareil.** La cause de nombreux accidents est le manque d'entretien des outils électriques.
- f) **Gardez les outils de coupe affûtés et propres. Les outils de coupe entretenus avec soin présentant des arêtes de coupe vives se coincent moins et peuvent être facilement guidés.**
- g) **Utilisez les outils électriques, les accessoires, les outils rapportés etc. en respectant ces instructions. Tenez compte des conditions de travail et l'activité à exécuter.** L'utilisation d'outils électriques pour d'autres destinations que celles prévues peut entraîner des situations dangereuses.

#### 5. Service

- a) **Faites réparer votre outil électrique uniquement par un personnel de qualification spécialisée et uniquement avec des pièces de rechange d'origine.** Vous garantissez ainsi la sécurité de l'outil électrique.

#### Consignes de sécurité pour les taille-haies:

- **N'approchez pas la lame des parties du corps. N'essayez pas d'enlever les matériaux coupés sur le couteau pendant qu'il fonctionne ni de tenir les matériaux que vous souhaitez couper. Retirez les matériaux coincés uniquement lorsque l'appareil est à l'arrêt.** Un seul moment d'inattention pendant l'utilisation du taille-haies risque de provoquer de graves blessures.
- **Veillez à ce que tous les dispositifs de protection et les poignées soient montés pendant l'utilisation de l'appareil.** N'essayez jamais de faire fonctionner l'appareil s'il n'est pas entièrement monté ou si des modifications non autorisées ont été effectuées.
- **Portez le taille-haies par la poignée lorsque la lame est à l'arrêt.** Toujours mettre le capot de protection pendant le transport ou pour ranger le taille-haies. Manipulez précautionneusement l'appareil afin de limiter le risque de blessure avec la lame.
- **Maintenez l'outil électrique uniquement au niveau des poignées car la lame peut entrer en contact avec des câbles électriques cachés ou le câble électrique de l'appareil.** Le contact de la lame avec un câble conducteur peut mettre sous tension les pièces métalliques de l'appareil et provoquer une électrocution.
- **Maintenez le câble à distance de la zone de coupe.** Pendant le processus de travail, le câble peut être dissimulé dans les buissons et sectionné par inadvertance.
- Cette machine n'est pas destinée à être utilisée par des personnes (y compris des enfants) à capacités physiques, sensorielles ou psychiques limitées, ni par des personnes qui ne disposent pas de l'expérience et des connaissances requises, à moins qu'elles soient surveillées par une personne responsable de leur sécurité qui leur donne des instructions relatives à l'utilisation de la machine. Surveillez les enfants afin de garantir qu'ils ne jouent pas avec la machine.

#### Autres consignes de sécurité « Sécurité électrique »

- Version du câble de rallonge selon IEC 60 245 (H 07 RN-F) avec une section conducteur minimum de
  - 1,5mm<sup>2</sup> pour les longueurs de câble jusqu'à 25 m
  - 2,5 mm<sup>2</sup> pour les longueurs de câble supérieures à 25 m
- Les câbles de connexion longs à faible section produisent une chute de tension. Le moteur n'atteint plus sa puissance maximum, ce qui compromet la fonctionnalité de l'appareil.
- Les fiches et prises des câbles de connexion doivent être en caoutchouc, PVC souple ou un autre matériau plastique souple à résistance mécanique égale, ou revêtus de cette matière.
- Les contacts enfichables de la rallonge doivent être protégés contre les projections d'eau.

- Lors de la pose de la conduite d'alimentation, veillez à ce que cette dernière ne soit pas coincée, pliée, entraînée par des branches ou autres pendant les taille-haies et que le raccord n'est pas mouillé.
- N'utiliser pas le câble pour des fins non conformes. Protéger le câble de la chaleur, de l'huile et des arêtes vives.
- En cas d'utilisation d'un tambour, dérouler le câble complètement.
- Vérifiez le câble de rallonge à intervalles réguliers et remplacez-le dès que vous constatez un endommagement.
- Ne pas utiliser des câbles de connexion défectueux.
- Ne pas utiliser des connexions électriques provisoires.
- Ne pas arroser la machine d'eau. (source de risques : courant électrique).
- Ne jamais ponter ou mettre hors service les dispositifs de protection.
- Connecter l'appareil via un déclencheur à courant différentiel (30 mA).
- La connexion électrique et/ou les réparations sur les composants électriques de la machine doivent être effectuées par un électricien agréé ou par un atelier S.A.V. Respecter les réglementations locales, notamment celles concernant les mesures de protection.

#### Autres consignes de sécurité « Sécurité des personnes »

- L'utilisateur est responsable de la machine à l'égard de tiers dans la zone de travail.
- Respectez les réglementations nationales qui stipulent éventuellement une restriction d'âge pour l'utilisateur de l'appareil.
  - porter un filet à cheveux pour les cheveux longs
  - gants de protection
  - lunettes de protection et un casque antibruit

#### Autres consignes de sécurité « Utilisation et entretien des l'outil électrique »

- Ne pas modifier la machine ou les composants de celle-ci.
- Après une utilisation prolongée, les pièces métalliques accessibles et les accessoires peuvent être brûlants.
- Arrêter la machine, retirer la fiche de la prise de courant et s'assurer que toutes les pièces mobiles sont entièrement immobilisées avant de réaliser tous :
  - Contact des lames avec la terre, des pierres, des clous ou d'autres corps étrangers (⇒ contrôlez si les lames/l'appareil sont endommagés.
  - travaux de réparation
  - effectuer des travaux d'entretien et de nettoyage
  - l'élimination de perturbations (le blocage des couteaux en fait partie)
  - transport
  - et si vous quittez (même s'il ne s'agit que d'une brève interruption du travail)
- Vérifiez si la machine est éventuellement endommagée.
  - Contrôlez avec soin le fonctionnement impeccable et conforme à l'usage prévu des équipements de sécurité avant de poursuivre l'utilisation de la machine. Veillez au montage complet et correct des équipements de

sécurité pendant l'exploitation et ne modifiez rien sur la machine qui risquerait d'influencer sa sécurité.

- Vérifiez le fonctionnement correct des pièces mobiles et assurez-vous qu'elles ne sont ni coincées ni partiellement endommagées. Toutes les pièces doivent être assemblées correctement et remplir les conditions nécessaires afin de garantir le parfait fonctionnement de la machine.
- Les dispositifs de sécurité et les pièces endommagés doivent être réparés ou remplacés convenablement dans un atelier spécialisé agréé, à moins que d'autres informations ne soient mentionnées dans le mode d'emploi.
- Les autocollants de sécurité endommagés ou illisibles doivent être remplacés.
- Conservez les appareils non utilisés dans un endroit sec et fermé.

#### Autres consignes de sécurité « Service après-vente »

- ⚠ N'effectuer des réparations que celles décrites dans le chapitre « Maintenance », s'adresser directement au constructeur ou au service après-vente compétent.
- ⚠ N'utiliser que des pièces détachées d'origine. L'utilisation d'autres pièces détachées et d'autres accessoires pourrait entraîner un risque d'accident pour l'utilisateur. Le fabricant décline toute responsabilité pour les dommages en résultant.

#### Autres consignes de sécurité « Consignes de sécurité relatives aux taille-haies »

- Enlever tout corps étranger avant de commencer le travail (par ex. les cailloux, les branches, les bouts de fil). Veiller aux autres corps étrangers pendant le travail.
- Attention en cas de présence de lignes électriques aériennes.
- Eloigner les mains et les pieds du dispositif de coupe en mouvement.
- Ne pas utiliser le taille-haie pour ramasser ou se débarrasser de morceaux de bois ou d'autres objets.
- Interrompez l'utilisation de la machine lorsque vous changez de zone de travail.
- Tenez toujours le taille-haies à deux mains, avec une main sur la poignée avant et l'autre main droite sur la poignée arrière.
- Veillez à ce que vous puissiez reculer sans rencontrer d'obstacle.
- Avant de commencer la taille, mettre la tête dans la position de service correcte.
- Ne commencez à couper qu'une fois que les lames sont en fonctionnement.
- **Attention !** Les lames ralentissent et continuent de fonctionner ! Ne freinez jamais les lames à la main.
- Ne jamais toucher les clôtures en grillage ou le sol avec le dispositif de coupe.
- Éteindre l'appareil et attendre l'arrêt complet du dispositif de coupe quand
  - le dispositif de coupe touche un corps étranger

- le bruit de service s'accroît
  - la machine présente des vibrations anormalement fortes
- ⇒ Débrancher alors la prise et prendre les mesures suivantes :
- vérifier que la machine ne soit pas endommagée
  - vérifier la fixation des pièces ; fixer toutes les pièces desserrées
  - faire réparer les pièces endommagées ou les remplacer par des pièces équivalentes.
- Ne pas utiliser un dispositif de coupe émoussé, fendu ou endommagé.
  - Familiarisez-vous avec votre environnement et aux risques potentiels que vous n'entendez pas en raison du bruit du moteur.

## 1 Description de l'équipement / Pièces de rechange

Pos.	Désignation	Réf de cde
1	Protection anti-choc	364337
2	Couteau	
3	Barre de recouvrement	
4	Protection des mains	364335
5	Unité – Taille haie	
6	Couvercle moteur (en 2 parties)	
7	Poignée avant	
8	Bouton d'interruption	
9	Système de verrouillage rapide	
10	Écrou de raccord	
11	Perche télescopique	364334
12	Poignée en mousse	
13	Fixation de la sangle	
14	Poignée arrière avec interrupteur	
15	Blocage de mise en marche	
16	l'interrupteur marche/arrêt	
17	Câble avec fiche de secteur	
18	Décharge de traction de câble	
19	Sangle	364333
20	Interrupteur (mécanisme tournant)	
21	Touche de déverrouillage (mécanisme pivotant)	
22	Fentes d'aération	
23	Protection des couteaux	364332
24	Étiquette de sécurité	364336



## Montage

### Montage / Démontage

- **2** Relever le dispositif de blocage rapide (9) et insérer la poignée arrière (14) dans le logement du taille-haies (a). Pousser sur le système de verrouillage rapide (9) jusqu'à ce qu'il s'encliquète.

### Perche télescopique

#### Monter / démonter la perche télescopique

- ⚠ Utiliser la perche télescopique pour couper les haies hautes et larges ainsi que les couvre-sol.
- **2** Relever le système de verrouillage rapide (9) et insérer la perche télescopique (11) dans le logement du taille-haies (a). Pousser sur le système de verrouillage rapide (9) jusqu'à ce qu'il s'encliquète.
- Pour le démontage, relever le système de verrouillage rapide (9) et retirer la perche télescopique (11) du logement.

#### Réglage de la hauteur de service

- **3** Desserrer l'écrou de raccord (10) et tirer ou glisser la perche télescopique (11) à la longueur souhaitée.
- Resserrer l'écrou de raccord (10).



## Mise en service

### Branchement au secteur

Comparez la tension de votre secteur, p. ex. 230 V, avec la tension indiquée sur la plaque signalétique de la machine et raccordez le taille-haies à une prise mise à la terre appropriée et conforme aux prescriptions.

- ⓘ Moteur à courant alternatif :  
prise à contact de protection, tension du secteur de 230 V avec interrupteur de protection contre les courants de court-circuit 30 mA et fusible 10 A.
- Utiliser des câbles de connexion et de rallonge d'une section de conducteur de 1,5 mm<sup>2</sup> au minimum.

### Connexion du câble de rallonge

- **4** Afin d'éviter une déconnexion accidentelle, faire passer le câble en boucle à travers la poignée arrière (14) puis le poser sur la suspension du câble (18).

### Mise en marche

**Ne jamais utiliser un appareil dont l'interrupteur ne fonctionne pas. Les interrupteurs défectueux doivent immédiatement être réparés par le service après-vente.**

Le taille-haies est muni d'un dispositif d'arrêt de sécurité bi manuel qui empêche la mise en service involontaire.

- ➔ **1** Retirez le protège-lame (23).
- ➔ **5** Appuyer d'abord sur le dispositif de blocage de mise en marche (15). Actionner ensuite l'interrupteur (16) et avec l'autre main le bouton (8) sur la poignée avant (7).
- ➔ Lâcher le dispositif de blocage de mise en marche (15).
- ☞ Si l'appareil est utilisé avec la perche télescopique, il ne peut être mis en marche et arrêté qu'au niveau de la poignée arrière (14).
  - ➔ Appuyer d'abord sur le dispositif de blocage de mise en marche (15). Actionner ensuite l'interrupteur (16).
  - ➔ Lâcher le dispositif de blocage de mise en marche (15).

### Arrêt

- ➔ Pour arrêter la machine, relâcher l'interrupteur (15) ou le bouton (8) sur la poignée avant.

 Le couteau continue de tourner après l'arrêt. Par conséquent, il faut attendre jusqu'à ce que le couteau s'arrête avant de remettre la machine en marche.



### Réglages du taille-haies

Tous les réglages doivent être effectués lorsque le moteur est à l'arrêt.

### Tourner la poignée

La poignée peut être réglée sur 5 positions de travail (encliquetage 45°)

- ➔ **6** Pousser le bouton (20) vers l'arrière dans le sens de la flèche.
- ➔ Faire tourner la poignée arrière (14) dans la position souhaitée.
- ➔ Relâcher le bouton (20) et veiller à ce que la poignée s'encliquète.

### Faire pivoter la tête du couteau.

La tête de coupe peut être pivotée sur une plage de travail de 0° - 100° (6 positions de travail).

- ➔ **7** Appuyer sur les boutons de déverrouillage (21) et faire basculer la tête de coupe dans la position souhaitée.
- ➔ Relâcher les deux (20) et veiller à ce que la tête de coupe s'encliquète.

### Consignes de travail



**Ne mettez jamais l'outillage en service avant d'avoir lu les instructions de service, d'être en mesure de respecter les indications et consignes de sécurité et d'avoir monté l'appareil comme décrit!**

Respectez systématiquement toutes les consignes de sécurité !



**Respectez ce qui suit avant de commencer le travail :**



**Toujours garder les mains et les pieds à une distance sûre de l'outil de coupe.**

- Poste de travail bien ordonné?
- Impérativement enlever les corps étrangers de la haie (par ex. fils), ceux-ci pouvant endommager les couteaux du taille-haies.
- Avant de commencer la taille, chasser les animaux de la haie afin de ne pas les blesser.
- Le meilleur moment pour la taille :
  - ⇒ haie de feuillus : juin et octobre
  - ⇒ haie de résineux : avril et août
  - ⇒ haie à croissance rapide : à partir du mois de mai env. toutes les 6 semaines
- Toujours tenir propre les fentes d'aération (22).

### Travailler avec la perche télescopique



**Toujours porter la sangle (19) en travaillant avec la machine. Pendant le travail, la machine est uniquement sous contrôle en la tenant avec la sangle.**

- ➔ **8** Poser la sangle sur l'épaule et régler la longueur de la sangle de façon à ce que la fixation de la sangle (13) se situe à la hauteur de votre hanche.
- ➔ La fermeture rapide (b) se situe au niveau l'accrochage de la sangle.
  - ☞ La fermeture rapide peut être ouverte avec une seule main.



**Une sangle endommagée doit être remplacée immédiatement.**

### Travail avec le taille-haie



**Tenir le taille-haies avec les deux mains dans une distance de sécurité du corps.**

- ➔ **10** Le câble de rallonge doit rester derrière le taille-haies afin de ne pas l'endommager par les couteaux.
- ➔ **9** Le taille-haies peut être guidé en avant et en arrière grâce à ses couteaux bilames, ou en mouvement pendulaire d'un côté à l'autre.
- ➔ **9** Couper d'abord les côtés de la haie, et ensuite le bord supérieur.
  - ☞ Tailler la haie du bas vers le haut.
  - ☞ Tailler la haie en forme de trapèze.
- ☞ Tendre une corde à tracer le long de la haie si le bord supérieur de la haie doit être taillé de façon régulière.
- ☞ Le diamètre de coupe maximum dépend de l'essence, de l'âge, de l'humidité et de la dureté du bois.
  - ☞ Couper les branches épaisses à l'aide de ciseaux à branches avant de tailler la haie.
- ☞ Tailler en plusieurs fois lorsqu'une taille forte est nécessaire.



## Utilisation de la perche télescopique

Utiliser la perche télescopique pour tailler les haies hautes et larges ainsi que les couvre-sol. (chapitre Assemblage, section « Perche télescopique »)

### 10 Haies hautes :

Faire pivoter la tête de coupe dans la position souhaitée et garder le taille-haies en position verticale.

**⚠** Prévoir des pauses en cas d'utilisation au dessus de la tête afin de prévenir les signes de fatigue.

### 11 Haies larges :

Faire pivoter la tête de coupe dans une plage de travail de 0°-10° et guider le taille-haies à l'horizontale vers le bord de la haie en effectuant des mouvements de va-et-vient.

### 12 Couvre-sol (travaux à proximité du sol)

Faire pivoter la tête de couteau dans la position 0°.

**⚠** Couper les couvre-sol uniquement à l'aide de la perche télescopique.

## Maintenance et entretien



**Avant d'effectuer des travaux d'entretien et de maintenance, retirer la fiche secteur.**

D'autres interventions d'entretien et de nettoyage que celles décrites dans ce chapitre ne doivent être effectuées que par le constructeur ou par des entreprises désignées par celui-ci.

Les dispositifs de sécurité enlevés pour effectuer des interventions de maintenance ou de nettoyage doivent impérativement être remontés et vérifiés.

N'utiliser que des pièces de rechange d'origine. Toute autre pièce risque de provoquer des blessures et dommages imprévisibles.

## Entretien

Le jeu de lames ne stoppe pas immédiatement après l'arrêt. Avant de commencer votre travail de réparation ou de maintenance, patientez jusqu'à ce que tous les éléments soient complètement arrêtés.

Effectuer régulièrement les interventions d'entretien suivantes afin de garantir la longévité et la fiabilité de la machine.

### Vérifier les défauts évidents de la machine tels que

- les lames détachées, décrochées ou endommagées
- composants usés ou endommagés
- les défauts de montage ou d'état des couvercles et dispositifs de protection.

**Effectuer les réparations et les interventions d'entretien avant d'utiliser l'appareil.**

## Nettoyage

- i** Nettoyer soigneusement la machine et les accessoires après chaque utilisation afin de garantir le fonctionnement correct.

- Nettoyer le carter à l'aide d'une brosse souple ou d'un chiffon sec.

**⚠** Ne pas utiliser de l'eau, des solvants ou des produits de polissage.

- Nettoyer régulièrement le dispositif de coupe à l'aide d'une brosse ou d'un chiffon.

**i** Ne jamais nettoyer les couteaux à l'eau  
➔ Risque de corrosion!

**i** Huilez régulièrement les lames. **Ne jamais utiliser de graisse!**

**👉** Utiliser une huile compatible à l'environnement.

- Les poignées doivent toujours être sèches et exemptes d'huile et de graisse.

## Transport



**Retirez la fiche de la prise avant tout transport.**

- Afin d'éviter les blessures ou les dommages, transporter l'appareil uniquement avec une protection des lames repoussée.
- Porter l'appareil en équilibre au niveau de la tige ou suspendu par la bandoulière. Tenez le dispositif de coupe vers l'arrière.
- Transporter la machine uniquement dans le coffre de la voiture ou sur une surface de transport séparée.
- Pour un gain de place, il est possible de désassembler l'appareil.
- Ne pas jeter l'appareil au moment de le charger. Sécurisez l'appareil contre le renversement et les dommages. Vérifier si l'appareil est endommagé s'il a été soumis à des chocs violents durant le transport.

## Stockage



**Retirez la fiche de la prise au secteur.**

- Stocker la machines non utilisée avec le protège-lame dans un local sec et fermé en dehors de la portée d'enfants.
- Afin d'augmenter la durée de vie utile du taille-haies et de lui conserver son bon fonctionnement, il est recommandé avant tout stockage prolongé
  - d'effectuer un nettoyage en profondeur ;
  - de traiter toutes les pièces mobiles avec une huile biodégradable.

**i** **Ne jamais utiliser de graisse!**

**👉** Engager la protection sur les couteaux.

## Garantie

Veuillez tenir compte de la déclaration de garantie ci-jointe.



## Perturbations susceptibles de se présenter

Perturbation	Cause possible	Que faire (Retirer la fiche du secteur)
Le taille-haies ne fonctionne pas.	<ul style="list-style-type: none"> <li>• Absence de courant</li> <li>• Coupure de courant</li> <li>• Câble ou rallonge défectueux</li> <li>• Défaut de fusible</li> <li>• Moteur ou commutateur défectueux</li> </ul>	<ul style="list-style-type: none"> <li>• Vérifier l'alimentation électrique</li> <li>• Vérifier l'alimentation électrique</li> <li>• Contrôler le câble, ne plus utiliser un câble défectueux</li> <li>• Remplacer le fusible</li> <li>• Faire vérifier ou réparer le moteur ou l'interrupteur par un électricien.</li> </ul>
Le taille-haies fonctionne avec des interruptions	<ul style="list-style-type: none"> <li>• Défaut de câble</li> <li>• Défaut interne</li> <li>• Défaut d'interrupteur</li> </ul>	<ul style="list-style-type: none"> <li>• Vérifier l'alimentation électrique</li> <li>• S'adresser au constructeur ou au service après-vente compétent</li> <li>• S'adresser au constructeur ou au service après-vente compétent</li> </ul>
Le moteur tourne, et les couteaux restent arrêtés	<ul style="list-style-type: none"> <li>• Défaut interne</li> </ul>	<ul style="list-style-type: none"> <li>• S'adresser au constructeur ou au service après-vente compétent</li> </ul>
Les couteaux s'échauffent	<ul style="list-style-type: none"> <li>• Couteaux émoussés</li> <li>• Couteaux défectueux</li> <li>• Manque de lubrification =&gt; friction</li> </ul>	<ul style="list-style-type: none"> <li>• Faire affûter les couteaux</li> <li>• Remplacer les couteaux</li> <li>• Huiler les couteaux</li> </ul>
Le moteur ronfle, les couteaux restent arrêtés	<ul style="list-style-type: none"> <li>• Couteaux bloqués</li> </ul>	<ul style="list-style-type: none"> <li>• Enlever l'objet qui bloque les couteaux</li> </ul>

**i** En cas de problèmes ou si vous avez des questions, n'hésitez pas à contacter votre revendeur local.

## Caractéristiques techniques

Type / Modèle	<b>HHS 710/56</b>	
Année de construction	voir la dernière page	
Puissance du moteur P <sub>1</sub>	710 W	
Tension d'alimentation / Fréquence du réseau	230 – 240 V~ / 50 Hz	
Régime à vide n <sub>0</sub>	1800 min <sup>-1</sup>	
Longueur de couteau	560 mm	
Longueur de coupe	510 mm	
Passage de branches	27 mm	
Vibration main-bras (EN 60745)		
Poignée avant	$a_{vhw} = <5,237 \text{ m/s}^2$	
Poignée arrière	$a_{vhw} = <3,543 \text{ m/s}^2$	
Facteur d'imprécision de mesure	$K = 1,5 \text{ m/s}^2$	
Niveau sonore mesuré L <sub>wa</sub>	95 dB (A) (selon la directive 2000/14/CE)	
Niveau sonore garanti L <sub>wa</sub>	102 dB (A) (selon la directive 2000/14/CE)	
Niveau de pression acoustique L <sub>PA</sub>	84 dB (A) (selon la directive 2000/14/CE)	
Facteur d'imprécision de mesure	$K = 3,0 \text{ dB (A)}$	
Longueur de travail (avec perche télescopique) env.	min. 2,35 – max. 2,87 m	
	min. 1,53 – max. 2,05 m	
Poids (avec perche télescopique) env.	3,9 kg (4,9 kg)	
Classe de protection	II	

**Sous réserve de modifications techniques!**

- i** Запазете ръководството за бъдещо ползване.
- i** Предавайте ръководството за експлоатация на всички лица, които работят с уреда.

 Уредът не бива да се пуска в експлоатация преди да сте прочели настоящото ръководство за обслужване, да сте спазили всички дадени указания и да сте монтирали уреда така, както е описано.

 Ножицата за жив плет може да предизвика сериозни наранявания! Прочетете внимателно указанията за правилна употреба, за подготовка, ремонт, стартиране и спиране на ножицата за жив плет. Запознайте се с всички регулиращи части и с правилната употреба на ножицата за жив плет.

 На деца, лица с ограничени физически, сензорни или умствени способности или недостатъчен опит и знания или на лица, които не са запознати с указанията, никога не е разрешено да обслужват/използват уреда.

 Деца и младежи на възраст под 16 години не бива да обслужват уреда. Националните и местните разпоредби могат да определят друго ограничение на възрастта за потребителя.

## Съдържание

Обем на доставката	34
Разрешено време за работа	34
Символи на уреда / Ръководство за експлоатация	34
Употреба по предназначение	35
Остатъчни рискове	35
Вибрации (вибрации на дланта и ръката)	36
Указания за безопасност	36
Описание на уреда / Резервни части	39
Монтаж	39
Пускане в експлоатация	40
Регулиране на ножицата за жив плет	40
Указания за работа	40
Работа с ножицата за жив плет	41
Техническа поддръжка	41
Транспорт	42
Съхранение	42
Гаранция	42
Възможни неизправности	42
Технически данни	43
Декларация за съответствие с EG-нормите	124

## Обем на доставката

- Ножица за рязане на храсти
- Задна ръкохватка с превключвател за включване и изключване
- Защита за ножа
- Телескопична дръжка
- Колан за носене
- упътване за експлоатация
- гаранционна декларация

След разопаковане проверете съдържанието на кашона за:

- ▶ пълнота
- ▶ евентуални повреди при транспорта.

Рекламирайте незабавно пред продавача, доставчика или производителя. Предявени по-късно претенции няма да бъдат признати. Рекламации, направени по-късно, не се признават.

## Разрешено време за работа

Моля, спазвайте местните предписания за защита от шума.

### Информация за избягване на шум:

Не може да бъде избегнато известно шумово натоварване от уреда. Извършвайте дейностите, свързани със силен шум, в разрешени и определени за това часове. Евентуално се съобразявайте с часовете, в които трябва да се пази тишина, и ограничавайте работната продължителност върху най-необходимото. За ваша лична защита и за защита на лицата, намиращи се в близост, носете подходяща защита за слуха.

## Символични означения на уреда

	Преди пускане в експлоатация прочетете и спазвайте ръководството за обслужване и указанията за безопасност.	 	Преди ремонт, техническа поддръжка и почистване изключете двигателя и издърпайте щепсела от контакта.
	Веднага издърпайте щепсела, ако захранващият проводник е повреден или прекъснат.		Не пипайте работещите режещи ножове. Махайте захванатия нарязан материал, само когато уредът е изключен.
	Носете защитна каска, очила и защита за слуха.		Носете защитни ръкавици.
	Да се носят предпазни обувки!		Не излагайте на дъжд. Пазете от влага.

	Дръжте надалеч трети лица от работната област. Безопасно разстояние от минимално 10 m.
	Не работете с ножицата за висок жив плет в близост до кабели, електрически или телефонни кабели. При работа с ножицата за висок жив плет спазвайте безопасно разстояние от 10 m спрямо наземните електрически кабели.
	дължина на рязане 510 mm
	Дължина на ножа 560 mm
	макс. дебелина на клона (ширина на разреза) 27 mm
	Продуктът отговаря на специфичните за продукта действащи европейски директиви.
	Машина защита клас II – (с изолираща защита).
	Електрическите уреди не бива да се изхвърлят в контейнерите за битови отпадъци. Уредите, принадлежностите и опаковките трябва да се предават за преработка в съответствие с разпоредбите за опазване на околната среда. Според европейската директива 2012/19/ЕС за старите електрически и електронни уреди неизползваемите електрически уреди трябва да се събират отделно и да се рециклират, без да се вреди на околната среда.

## Символи на ръководството за експлоатация



**Грозеща опасност или опасна ситуация.** Неспазването на тези указания може да доведе до наранявания или материални щети.



**Важни указания за правилна работа.** Неспазването на тези указания може да доведе до неизправности.



**Указания за ползвателя.** Тези указания ще ви помогнат да използвате оптимално всички функции.



**Монтаж, обслужване и техническа поддръжка.** Тук се обяснява какво точно трябва да направите.

## Употреба по предназначение

- Като ножици за частно ползване в домашната градина и градината за хоби се разглеждат такива уреди, които не се използват в обществени съоръжения, паркове, спортни сгради, както и в селското и в горското стопанство.
- Ножицата за жив плет е предназначена за рязане на клони и свежи издънки на живи плетове, храсти и ниска

растителност в домашната и хобиградината. Не режете клони с максимален диаметър над 27 mm. Ножицата за жив плет е предназначена за рязане на клони и свежи издънки на живи плетове и храсти в домашната и хобиградината. Не режете клони с максимален диаметър над 24 mm.

- Уредът не може да бъде използван за рязането на трева, ръбовете на тревните площи или за намаляване за компостирането. Съществува опасност от наранявания!
- Към употребата по предназначение спада също и спазването на предписаните от производителя условия за експлоатация, техническа поддръжка и ремонт, както и следването на съдържащите се в ръководството указания за безопасност.
- Следва да бъдат спазвани действащите разпоредби за предпазване от злополука, приложими за експлоатацията на уреда, както и останалите общопризнати правила по техника на безопасност и трудова медицина.
- Всяка друга употреба извън тези рамки се счита за несъобразена с предназначението. Производителят не носи отговорност за каквито и да е произтичащи от това повреди рискът се носи изцяло от потребителя.
- Саморъчните изменения на уреда изключват отговорността на производителя за всякакви произтичащи от това повреди.
- Уредът може да бъде борудван, използван и поддържан единствено от лица, които са запознати с него и са уведомени относно опасностите. Ремонтни работи може да се извършват само нас, съответно от посочени от нас сервизи.
- Машината не бива да бъде използвана в застрашена от експлозия среда или да бъде изложена на дъжд.
- Металните части (тел и др.) трябва задължително да се махнат от материала за рязане.

## Остатъчни рискове

Въпреки спазването на всички разпоредби за безопасност при употреба по предназначение също могат да съществуват остатъчни рискове поради конструкцията, обусловена от целта на употреба на уреда.

Остатъчните рискове могат да бъдат минимизирани, когато „указанията за безопасност“ и „употребата по предназначение“, както и ръководството за експлоатация като цяло бъдат взети под внимание.

Внимание и предпазливост намаляват риска от наранявания и увреждания на лица.

- Предупреждение!** По време на работа уредът създава електромагнитно поле. При определени условия това поле може да засегне активните или пасивни медицински импланти. За да се намали опасността от сериозни наранявания, ние препоръчваме на хората с медицински импланти да се консултират с техния лекар или с производителя на медицинския имплант преди да обслужват уреда.

- Увреждания на здравето в резултат на вибрациите на дланта и ръката, ако уредът се използва известно време или не се води и поддържа надлежно.
- Опасност от нараняване на пръстите и ръцете от инструмента.
- Нараняване от отхвърлени части от обработвания детайл.
- Счупване и изхвърляне на парчета от ножа.
- Опасност от електрически ток при употреба на неизправни електрозахранващи кабели.
- Токов удар.
- Допир до части под напрежение при отворени електрически елементи.
- Увреждане на слуха при по-продължителна работа без защита за слуха.
- Има опасност от увреждане на зрението, ако не се използват защитни очила или защита за лицето.

Освен това, въпреки всички предприети мерки, може да съществуват скрити остатъчни рискове.

## Вибрации (вибрации на дланта и ръката)

предна ръкохватка:  $a_{hv}, e_q = 5,237 \text{ m/s}^2$ ;  $K = 1,5 \text{ m/s}^2$   
 задна ръкохватка:  $a_{hv}, e_q = 3,543 \text{ m/s}^2$ ;  $K = 1,5 \text{ m/s}^2$

Дадената стойност на вибрациите е измерена по стандартизиран метод на изпитване и може да се използва за сравняване на един електрически инструмент с друг. Дадената стойност на вибрациите може да се използва за първоначална оценка на излагането на вибрации.

### Предупреждение:

Стойността на вибрациите по време на действителната употреба на електрическия инструмент може да се различава от дадената стойност в зависимост от вида и начина на употреба на електрическия инструмент.

Трябва да се определят защитни мерки за защита на обслужващото лице, които се основават на оценката на излагането на вибрации при действителните условия на употреба (тук трябва да се вземат предвид частите от работния цикъл, например времето, в което електрическият инструмент е изключен, и това, в което той е включен, но работи без натоварване).

## Указания за безопасност

### Общи инструкции за безопасност за електрически инструменти

#### **⚠ Предупреждение**

Прочетете всички инструкции за безопасност и указания. Пропуските при спазването на инструкциите за безопасност и указанията могат да предизвикат токов удар, пожар и/или тежки наранявания.

### Пазете всички инструкции за безопасност и указания за в бъдеще.

Понятието „електрически инструмент“, използвано в инструкциите за безопасност, се отнася за електрическите инструменти, които се включват в електрическата мрежа (със захранващ кабел) и за акумулаторните електрически инструменти (без част за включване в мрежата).

## 1. Безопасност на работното място

- Поддържайте работното си място чисто и добре осветено!** Липсата на ред или неосветените работни участъци могат да предизвикат злополуки.
- Не работете с електрически инструменти във взривоопасна среда, в която има горими течности, газове или прах.** Електрическите инструменти предизвикват искри, които могат да запалят праха или парите.
- Не разрешавайте достъп на деца или други хора, докато използвате електрически инструменти.** При отклоняване на вниманието можете да загубите контрол над уреда.

## 2. Електрическа безопасност

- Щепселът за свързване на електрическия инструмент трябва да съответства точно на контакта. Щепселът по никакъв начин не бива да се променя. Не използвайте щекери с адаптер заедно със заземени електрически инструменти.** Непроменените щепсели и подходящите контакти намаляват риска от токов удар.
- Избягвайте допира на тялото до заземени повърхности като тръби, радиатори, печки и хладилници.** Има повишен риск от токов удар, ако тялото ви е заземено.
- Пазете електрическите инструменти от дъжд или влага.** Проникването на вода в електрическия инструмент повишава риска от токов удар.
- Не променяйте предназначение на кабела, като например за да носите, да окачвате за него електрическия инструмент или да дърпате щепсела от контакта. Пазете кабела от нагорещяване, омазняване, остри ръбове или движещи се части на уреда.** Повредените или усукани кабели повишават риска от токов удар.
- Ако работите с електрически инструмент на открито, използвайте удължители, подходящи за навън.** Употребата на подходящ за употреба на открито удължител намалява риска от токов удар.
- Ако употребата на електрическия инструмент във влажна среда е неизбежна, използвайте защитен изключвател за утечен ток.** Употребата на защитен изключвател за утечен ток намалява риска от токов удар.

## 3. Безопасност на хората

- Бъдете внимателни.** Внимавайте какво правите. Подхождайте разумно към работата. Не използвайте уреда, ако сте уморени или сте под влиянието на наркотици, алкохол или медикаменти. Моментното невнимание при използване на уреда може да доведе до сериозни наранявания.

- b) **Носете лично защитно оборудване и винаги защитни очила.** Носенето на лично защитно оборудване като противопрахова маска, неплъзгащи се защитни обувки, защитна каска или защита за слуха според вида и употребата на уреда намалява риска от наранявания.
- c) **Избягвайте нежелания пуск.** Уверете се, че **електрическият инструмент е изключен преди да го свържете към електрозахранването и/или да го свържете към акумулатор, да го монтирате или носите.** Ако при носене на електрически инструмент държите пръста си на ключа или свържете уреда към електрозахранването включен, това може да предизвика злополуки.
- d) **Махнете регулиращите инструменти или гаечни ключове преди да включите електрически инструмент.** Инструментите или ключовете, които се намират във въртяща се част на уреда, могат да предизвикат наранявания.
- e) **Избягвайте ненормално положение на тялото.** **Дръжте тялото си в стабилно положение и във всеки момент пазете равновесие.** Така можете да контролирате електрически инструмент по-добре в неочаквани ситуации.
- f) **Носете подходящо облекло.** Не носете широки дрехи или бижута. Пазете косата, дрехите и ръкавиците си от въртящи се части. Широките дрехи, бижута или дълги коси могат да бъдат захванати от въртящите се части.
- g) **Ако могат да бъдат монтирани устройства за изсмукване и улавяне на прах, се уверете, че те са свързани и се използват правилно.** Употребата на устройства за изсмукване на праха може да намали опасностите от праха.

#### 4. Употреба и третиране на електрически инструмент

- a) **Не претоварвайте уреда!** Използвайте за вашата работа само предназначени за целта електрически инструменти. С подходящия уред ще работите по-добре и по-сигурно в съответната работна област.
- b) **Не използвайте електрически инструменти с дефектни изключватели.** Електрическият инструмент, който не може повече да се включва или изключва, е опасен и трябва да се ремонтира.
- c) **Дръпнете щепсела от контакта и/или махнете акумулатора преди да започнете да регулирате уреда, да смените принадлежности или спрете уреда.** Тази защитна мярка предотвратява нежелания старт на електрически инструмент.
- d) **Съхранявайте електрическите инструменти, които не използвате, недостъпни за деца.** Не позволявайте на хора, които не са запознати с уреда или не са чели тези указания, да използват уреда. Електрическите инструменти могат да бъдат опасни, ако се използват от неопитни лица.
- e) **Поддържайте грижливо електрическите инструменти.** Проверявайте, дали подвижните части функционират безупречно или заяждат, дали има части, които са счупени или повредени, така че да застрашават работата на електрически инструмент. **Преди употреба на уреда поправете повредените**

части. Редица злополуки се дължат на неправилната поддръжка на електрическите инструменти.

- f) **Поддържайте режещите инструменти остри и чисти.** **Грижливо поддържаните режещи инструменти с остри режещи ръбове заяждат по-малко и се водят по-лесно.**
- g) **Използвайте електрически инструменти, принадлежности, работни инструменти и др. според указанията.** При това вземете под внимание условията на работа и дейността, която трябва да се извършва. Употребата на електрически инструменти за цели извън предвидените може да предизвика опасни ситуации.

#### 5. Сервиз

- a) **Давайте Вашите електрически инструменти да се ремонтират само от квалифицирани специалисти и само с оригинални резервни части.** Така се гарантира запазването на безопасността на електрическите инструменти.

#### Инструкции за безопасност за ножици за жив плет:

- **Дръжте всички части на тялото далече от режещия нож.** Не се опитвайте да отстранявате материала за рязане, докато ножът работи или да държите здраво материала за рязане. **Махайте фиксирания материал за рязане, само когато уредът е изключен.** Един момент невнимание при използването на ножицата за храсти може да предизвика тежки наранявания.
- **Уверете се, че при използването на уреда са монтирани всички защитни приспособления и дръжки.** Никога не се опитвайте да пускате в експлоатация ненапълно монтиран уред или уред с неразрешени модификации.
- **Носете ножицата за храсти за дръжката при неработещ нож.** При транспортиране или съхранение на ножицата за храсти винаги поставяйте защитния капак. Внимателната работа с уреда намалява опасността от нараняване с ножа.
- **Дръжте електрически инструмент само за изолираните повърхности на ръкохватките, тъй като режещият нож може да влезе в контакт със скрити електрически кабели или собствения захранващ кабел.** Контактът на режещия нож с кабел под напрежение може да постави металните части на уреда под напрежение и да предизвика токов удар.
- **Дръжте кабела далече от зоната на рязане.** По време на работа кабелът може да е скрит в храста и да бъде срязан по невнимание.
- Този трион за кастрене на дървета на големи височини не е предназначен за това, да бъде използван от лица (включително деца) с ограничени физически, сетивни или душевни способности или без опит и/или знания, освен в случай, че те се надзират от лице, отговорно за безопасността и получават от него указания как трябва да бъде използван триона за кастрене на дървета на големи височини. **Наглеждайте децата, за да бъдете сигурни, че не си играят с триона за кастрене на дървета на големи височини.**

### други инструкции за безопасност „Електрическа безопасност”

- Изпълнение на присъединителната линия съгласно IEC 60245 (H 07 RN-F) с напречно сечение на жилата най-малко
  - 1,5 мм<sup>2</sup> при дължина на кабела до 25 м
  - 2,5 мм<sup>2</sup> при дължина на кабела над 25 м.
- Присъединителни кабели с голяма дължина и малко сечение създават пад на напрежението. Моторът не може повече да достига своята максимална мощност, функцията на уреда отслабва.
- Инсталираните в присъединителните линии щепсели и съединителни контактни кутии трябва да са изработени от гума, мек PVC или от друг термопластичен материал със същата механична якост или да имат покритие от такъв материал.
- Щепселното съединение на присъединителния кабел трябва да е защитено от попадането на водни пръски.
- При полагане на хранващия кабел внимавайте той да не се притиска, пречупва, по време на рязането да не се захваща от клоните или други такива и щекерната връзка да не се навлажнява.
- Не използвайте хранващия кабел за цели, за които той не е предназначен. Пазете хранващия кабел от горещина, масло и остри ръбове.
- При употреба на макара за кабели размотайте кабела напълно.
- Контролирайте редовно хранващите кабели и ги сменяйте, ако са повредени.
- Не използвайте дефектни присъединителни кабели.
- Не използвайте временни електрически присъединителни връзки.
- Не пръскайте уреда с вода. (източник на опасност електрически ток).
- Никога не шунтирайте защитните устройства и не ги извеждайте от действие.
- Присъединете уреда през дефектно-токовата защита (30 mA).
- Свързването към електрическата мрежа, съответно ремонтните работи по електрическите части на машината трябва да се извършват от оправомощен електроспециалист или от някой от нашите сервиси. Трябва да се спазват местните разпоредби и най-вече тези, които са свързани със защитните мерки.

### други инструкции за безопасност „Безопасност на хората”

- Обслужващият е отговорен спрямо трети лица обсега на работа на уреда.
- Спазвайте националните разпоредби, които предвиждат ограничение на възрастта на ползвателя на уреда.
- При работа носете подходящо защитно оборудване:
  - мрежа за косата при дълга коса
  - защитни ръкавици
  - защитни очила и ЛПС за слуха

### други инструкции за безопасност „Употреба и третиране на електрическия инструмент”

- Не изменяйте уреда, съответно частите на уреда.
- След по-продължителна употреба достъпните метални части и части на принадлежностите могат много да се нагорещат.
- Изключете машината и издърпайте щепсела от контакта и се уверете, че всички движещи се части са спрели напълно преди:
  - При контакт на ножовете с почвата, камъни, пирони или други твърди тела (проверете, дали ножовете/уредът са повредени).
  - ремонтни работи
  - работи по поддръжката и почистването
  - отстраняване на неизправности и блокировки
  - транспортиране
  - напускане на уреда (също и при кратковременни прекъсвания).
- Проверете машината за евентуални повреди:
  - Преди по-нататъшна употреба на уреда следва да бъдат проверени предпазните устройства по отношение на тяхното безупречно действие, съобразно предназначението им.
  - Проверете, дали движещите се части работят безупречно и не заяждат или дали има повредени части. Всички части трябва да са монтирани правилно и да отговарят на всички условия, за да сигурят безупречната работа на триона.
  - Повредени предпазни приспособления и части трябва да бъдат ремонтирани или сменени съгласно предписанията от призната специализирана работилница, доколкото не е зададено нещо друго в указанията за употреба.
  - Повредените или нечетливи лепенки с указания за безопасност трябва да се сменят.
- Съхранявайте уредите, които не се използват, на сухо, закрито място.

### други инструкции за безопасност „Сервиз”

- ⚠ Не предприемайте други ремонти на машината освен описаните в главата „Поддръжка“, а се обърнете директно към производителя, съответно към компетентния сервиз.
- ⚠ Да се използват единствено оригинални резервни части, принадлежности и специални комплектуващи части. Посредством използването на други резервни части и други принадлежности могат да възникнат злополуки за потребителя. За произтичащите от това щети производителят не носи отговорност:

### други инструкции за безопасност „Инструкции за безопасност за ножици за жив плет”

- Преди рязане махнете всички чужди тела (например камъни, клони, тел и др.). По време на работа внимавайте за други чужди тела.
- Внимание при надземни електрически кабели.

- Дръжте ръцете и краката далече от режещото устройство, когато то се движи.
- Не използвайте ножицата за жив плет за повдигане или отстраняване на парчета дърво или други предмети.
- При смяна на зоната на работа прекъснете употребата на машината.
- Дръжте ножицата за жив плет винаги с две ръце - едната ръка на предната ръкохватка, другата на задната ръкохватка.
- Уверете се, че е гарантиран безпрепятствен откат.
- Преди да започнете с рязането, поставете главата на ножицата за жив плет в правилно работно положение.
- Започнете да режете, едва когато ножовете започнат да работят.
- **Внимание!** Нож работи по инерция! Не го спирайте с ръка.
- Никога не допирайте работещото режещо устройство до телени огради или до земята.
- Изключете уреда и оставете режещото устройство да спре, ако
  - режещото устройство опре в чуждо тяло.
  - работните шумове се усилят.
  - машината вибрира необичайно силно.
- ⇒ След това издърпайте щепсела и вземете следните мерки:
  - Проверете машината за повреди;
  - Проверете за хлабави части и закрепете всички хлабави части;
  - Сменете повредените части с равностойни или дайте на ремонт.
- Не използвайте затъпено, изкривено или повредено режещо устройство.
- Запознайте се с обстановката наоколо и внимавайте за евентуални опасности, които евентуално не можете да чуете поради шума от мотора.

## 1 Описание на уреда / Резервни части

Поз	Наименование	Артикулен №
1	Броня	364337
2	Messer	
3	Покриваща шина	
4	Защита за ръката	364335
5	Уред - Heckenschere	
6	Abdeckung Motor (2-Teilig)	
7	Предна ръкохватка	
8	команден бутон	
9	Бърз фиксатор	
10	Съединителна гайка	
11	Телескопична дръжка	364334
12	Мека ръкохватка	
13	Закрепване на колана	
14	Задна ръкохватка с превключвател за включване и изключване	
15	Блокировка на включването	
16	включване и изключване	

17	Кабел с щепсел за присъединяване към мрежата	
18	Кабелно защитно приспособление	
19	Колан за носене	364333
20	Прекъсвач (въртящ механизъм)	
21	Бутон за освобождаване (завъртащ механизъм)	
22	Прорези за вентилиране	
23	Защита за ножа	364332
24	Стикер за безопасност	364336



## Монтаж

### Монтаж/демонтаж

- ⇒ **2** Вдигнете бързия фиксатор (9) нагоре и вкарайте задната ръкохватка (14) в приемния отвор на ножицата за жив плет (а). Натиснете бързия фиксатор (9) надолу, докато се чуе как той се фиксира.

### Телескопична дръжка

#### Монтиране / демонтиране на телескопичната дръжка

- ⚠ Използвайте телескопичната дръжка за рязане на високи и широки живи плетове и ниска растителност.
- ⇒ **2** Вдигнете бързия фиксатор (9) нагоре и вкарайте телескопичната дръжка (11) в приемния отвор на ножицата за жив плет (а). Натиснете бързия фиксатор (9) надолу, докато се чуе как той се фиксира.
- ⇒ За демонтиране вдигнете бързия фиксатор (9) нагоре и издърпайте телескопичната дръжка (11) от приемния отвор.

#### Регулиране на височината на обслужване

- ⇒ **3** Развийте съединителната гайка (10) и дръпнете или преместете телескопичната дръжка (11) на желаната дължина.
- ⇒ Затегнете отново съединителната гайка (10).



## Пускане в експлоатация

### Свързване към мрежата

Сравнете посоченото върху фабричната табелка напрежение с напрежението в мрежата и свържете уреда към съответния контакт, който отговаря на предписанията.

- ⓘ Електродвигател за променлив ток
- Използвайте контакт шуко, напрежение в ел. мрежата 230 V със защитен прекъсвач от утечен ток 30 mA и бавен предпазител от 10 A.
- Използвайте захранващ и удължаващ кабел с напречно сечение на жичката от най-малко 1,5 mm<sup>2</sup>.

## Поставяне на удължителния кабел

- ☞ **4** За да предотвратите нежелателно разединяване на щекерната връзка, вкарайте удължителя под формата на клуп през отвора в задната ръкохватка (14) и го поставете върху окачването за кабела.

## Включване

Не използвайте уред, на който превключвателят не може да се включва и изключва. Повредените превключватели трябва незабавно да се поправят от сервиза или да се сменят с нови.

Ножицата за жив плет има предпазен изключвател с две ръце, който предотвратява нежелателно включване.

- ☞ **1** Махнете защитата на ножа (23).
- ☞ **5** Първо натиснете блокировката на включването (15). След това натиснете превключвателя за включване/изключване (16), а с другата ръка бутона за включване (8) на предната ръкохватка (7).
- ☞ Отпуснете блокировката на включването (15).
- ☞ Когато уредът се използва с телескопичната дръжка, той може да се включва и изключва само от задната ръкохватка (14).
  - ☞ Първо натиснете блокировката на включването (15). След това натиснете превключвателя за включване/изключване (16).
  - ☞ Отпуснете блокировката на включването (15).

## Изключване

- ☞ За изключване на уреда отпуснете превключвателя за включване/изключване (15) или бутона за включване (8) на предната ръкохватка.

 След изключването ножът продължава да работи по инерция. Затова изчакайте ножът да спре преди отново да включите уреда.



## Регулиране на ножицата за жив плет

Всички настройки трябва да се извършват при изключен мотор.

## Завъртане на ръкохватката

Ръкохватката може да се регулира в 5 работни положения (растер от 45°)

- ☞ **6** Плъзнете ключа (20) назад в посока на стрелката.
- ☞ Завъртете задната ръкохватка (14) в желаното положение.
- ☞ Отпуснете ключа (20) и внимавайте ръкохватката да се фиксира.

## Суинг Фрезова глава

Главата на ножа може да се върти в работен диапазон от 0°-100° (6 работни положения).

- ☞ **7** Натиснете бутоните за освобождаване (21) и завъртете главата на ножа в желаното положение.
- ☞ Отпуснете двата бутона и внимавайте главата на ножа да се фиксира.

## Указания за работа

 Не бива да пускате уреда в действие преди да сте прочели това ръководство за експлоатация, да сте спазили всички дадени указания и да сте монтирали уреда така, както е описано!

Във всички случаи спазвайте всички инструкции за безопасност!



**Преди започване на работа обърнете внимание на следното:**



**Дръжте ръцете и краката винаги на безопасно разстояние от режещия инструмент.**

- Подредено ли е работното място?
- Задължително отстранете чуждите тела от живия плет (например тел), тъй като те могат да повредят ножовете на ножицата за жив плет.
- Внимавайте за мътещи птици в живия плет. В такива случаи отложете рязането или прескочете този участък.
- Правилният момент за рязане:
  - ⇒ Широколистни храсти: юни и октомври
  - ⇒ Иглолистни храсти: април и август
  - ⇒ Бързо растящи храсти: от май на около всеки 6 седмици
- Винаги поддържайте чисти процепите за вентилиране (22).

## Работа с телескопичната дръжка



**По време на работа с уреда винаги поставяйте колана за носене (19). Само закачен, уредът при работа е под сигурен контрол.**

- ☞ **8** Поставете колана на рамо и регулирайте дължината на колана така, че закрепването на колана (13) да се намира на височината на хълбока Ви.
- ☞ Бързата заключалка (b) се намира над окачалката за носещия колан.



Бързата заключалка може да се отвори с една ръка.



**Дръжте ръцете и краката винаги на безопасно разстояние от режещия инструмент.**



## Работа с ножицата за жив плет



**Ножицата за жив плет се държи с двете ръце на безопасно разстояние от тялото.**

- ⇒ **10** По време на рязане удължителят трябва да остава зад ножицата за жив плет, за да не може да бъде захванат от ножовете.
- ⇒ **9** Благодарение на двустранните си ножове ножицата за жив плет може да се води напред и назад или с люлеещи движения от едната до другата страна.
- ⇒ **9** Подрязвайте първо страните на живия плет и едва след това горния ръб.
- ⇒ Подрязвайте живия плет от долу нагоре.
- ⇒ Подрязвайте живия плет във формата на трапец.
- ⇒ Изпънете връв по дължината на живия плет, ако искате да подрежете равномерно горния ръб на живия плет.
- ⇒ Максималният диаметър на рязане зависи от вида на дървото, възрастта, съдържанието на влага и твърдостта на дървото.
- 👉 Затова скъсете дебелия клон преди рязането на живия плет с ножица за клони до съответната дължина.
- ⇒ Режете на няколко пъти, ако е необходимо силно обратно рязане.

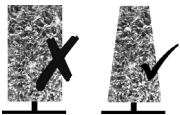

## Използване на телескопичната дръжка

За рязането на високи, широки живи плетове и ниска растителност използвайте телескопичната дръжка. (глава Монтаж, раздел „Телескопична дръжка“)

- ⇒ **10 Високи живи плетове:**  
Завъртете главата на ножа в желаното положение и дръжте ножицата за жив плет във вертикално положение.
- ⚠️ **При работа на височина над ръста правете работни почивки, за да предотвратите признаците на умора.**
- ⇒ **11 Широки живи плетове:**  
Завъртете главата на ножа в работен диапазон от 0°-10° и прекарайте ножицата за жив плет хоризонтално чрез движение напред-назад до ръба на живия плет.
- ⇒ **12 Ниска растителност (работа близо до земята)**  
Завъртете главата на ножа в положение 0°.
- ⚠️ **Режете ниската растителност само като използвате телескопичната дръжка!**

## Техническа поддръжка



**Преди всяка техническа поддръжка и почистване издърпвайте щепсела**

Работи по техническата поддръжка и почистването, различни от описаните в настоящия раздел, могат да се извършват само от сервиза.

Защитните приспособления, които са свалени с цел извършване на техническа поддръжка и почистване, трябва да бъдат отново надлежно монтирани и проверени.

Да се използват само оригинални части. Други части могат да предизвикат непредвидими повреди и наранявания.

## Техническа поддръжка

След изключването режещият инструмент не спира веднага. Преди да започнете с ремонта или поддръжката изчакайте всички части да спрат.

За да се гарантира продължително и надеждно използване на уреда, провеждайте редовно техническа поддръжка.

**Проверявайте верижната резачка за очевидни недостатъци**

- разхлабени, провиснали или повредени ножове
- износени или повредени части
- правилно монтирани и изправни капаци или защитни приспособления.

**Необходимите ремонти или работи по техническата поддръжка трябва да се провеждат преди употребата на уреда.**

## Почистване

📌 Почиствайте уреда и принадлежностите грижливо след всяка употреба, за да се запази безупречната функция.

- ⇒ Почиствайте корпуса с мека четка или суха кърпа.
- ⚠️ Не бива да се използват вода, ратворители и полиращи препарати.
- ⇒ Редовно почиствайте ножовете с четка или кърпа.
- 📌 **Редовно смазвайте ножовете.**
- 👉 **Никога не използвайте грес!**
- ⇒ Поддържайте дръжките чисти от масло и мазнина.

## Транспорт



**Преди всяко транспортиране издърпайте щепсела от контакта..**

- За да избегнете наранявания или повреди, транспортирайте уреда само с поставена защита на ножа.
  - Носете уреда балансирано за тялото или окачен на колана за носене. При това дръжте режещия инструмент назад.
  - Транспортирайте уреда в МПС само в багажника или в отделна площ за транспортиране.
  - За да пестите място, можете да разглобите уреда.
  - При товарене не хвърляйте уреда. Фиксирайте уреда против преобръщане и повреди.
- Проверете уреда за повреди, ако при транспортиране е изложен на силни удари.

**съхранение**



**Извадете щепсела от контактната кутия на електрическата мрежа.**

- Уредите, които не се използват, съхранявайте с поставена защита на ножовете на сухо, затворено място, недостъпно за деца.
- Обърнете внимание преди по-продължително съхранение на следното, за да удължите живота на машината и да гарантирате лесно обслужване:
  - Направете основно почистване.
  - Смажете всички движещи се части (ножове) с масло, което е безвредно за околната среда.

**ⓘ Никога не използвайте грес!**

Поставете защитата на ножа.

**Гаранция**

Моля вземете под внимание приложената гаранционна декларация.

**Възможни неизправности**

Неизправност	Възможна причина	Отстраняване (издърпайте щепсела)
Ножицата за жив плет не работи.	<ul style="list-style-type: none"> <li>• няма ток</li> <li>• Прекъсване на електрозахранването.</li> <li>• Удължаващият кабел е дефектен</li> <li>• Предпазителят е дефектен</li> <li>• дефектирал двигател или превключвател</li> </ul>	<ul style="list-style-type: none"> <li>• Проверете електрозахранването</li> <li>• Проверете електрозахранването</li> <li>• Проверете кабелите, дефектирани кабели не бива да се използват повече.</li> <li>• Сменете предпазителя</li> <li>• Дайте електродвигателя или прекъсвача за проверка от оторизиран електроспециалист или на ремонт.</li> </ul>
Ножицата за жив плет реже с прекъсвания	<ul style="list-style-type: none"> <li>• Кабелът е дефектен</li> <li>• Вътрешен дефект</li> <li>• Ключ за ключване/изключване дефектен</li> </ul>	<ul style="list-style-type: none"> <li>• Проверете електрозахранването</li> <li>• Посетете производителя, съответно компетентния сервиз</li> <li>• Посетете производителя, съответно компетентния сервиз</li> </ul>
Моторът бръмчи, ножовете не се движат	<ul style="list-style-type: none"> <li>• Вътрешен дефект</li> </ul>	<ul style="list-style-type: none"> <li>• Посетете производителя, съответно компетентния сервиз</li> </ul>
Ножовете се нагряват	<ul style="list-style-type: none"> <li>• Ножове затъпени/износени</li> <li>• Ножовете са дефектни</li> <li>• Липсващо смазване =&gt; триене</li> </ul>	<ul style="list-style-type: none"> <li>• Да се дадат ножовете за заточване/ Да се сменят ножовете</li> <li>• Сменете ножовете</li> <li>• Смазване на ножовете</li> </ul>
Моторът бръмчи, ножовете не се движат	<ul style="list-style-type: none"> <li>• Блокиране на ножовете</li> </ul>	<ul style="list-style-type: none"> <li>• Отстраняване на предмет</li> </ul>

**ⓘ** При други повреди или въпроси се обръщайте към Вашия търговски обект на място.

## Технически данни

задвижващ модул Тип	<b>HHS 710/56</b>	
Година на производство	виж последна страница	
Мощност на двигателя P1	710 W	
Мрежово напрежение / честота	230 – 240 V~ / 50 Hz	
Обороти на празен ход n0	1800 min <sup>-1</sup>	
Дължина на ножа	560 mm	
Дължина на рязане	510 mm	
Пропускане на клони	27 mm	
Вибрация на дланта и ръката по EN 60745 предна ръкохватка:	5,237 m/s <sup>2</sup> ;	
задна ръкохватка:	3,543 m/s <sup>2</sup> ;	
Коефициент на неточност при измерване K	K = 1,5 m/s <sup>2</sup>	
измерено ниво на силата на звука L <sub>WA</sub>	95 dB (A) (в съответствие с 2000/14/EO)	
гарантирано ниво на силата на звука L <sub>WA</sub>	102 dB (A) (в съответствие с 2000/14/EO)	
Ниво на налягането на звука L <sub>PA</sub>	84 dB (A) (съгласно директива 2000/14/EO)	
Коефициент на неточност при измерване K	K = 3,0 dB (A)	
Работна дължина (с телескопична дръжка) около	мин. 2,35 – макс. 2,87 m	
	мин. 1,53 – макс. 2,05 m	
Тегло (с телескопична дръжка) (около)	3,9 kg (4,9 kg)	
Клас защита	II	

**i** Tento návod uchovejte pro další použití.

**i** Provozní návod předejte všem osobám, které s přístrojem pracují.

 **Přístroj nesmíte uvádět do provozu aniž jste se seznámili s veškerým návodem a zabezpečili splnění veškerých bezpečnostních pokynů a stroj smontovali a připravili k práci dle návodu a popisu!**

 **Plotové nůžky mohou způsobit vážná poranění! Pečlivě si přečtěte pokyny pro správné zacházení, pro přípravu k provozu, pro údržbu a pro startování a vypínání nůžek. Seznamte se se všemi nastavitelnými částmi a se správným užíváním stroje.**

 **Dětem, osobám s omezenými tělesnými, senzoryckými nebo duševními schopnostmi nebo nedostatečnými zkušenostmi a znalostmi, nebo osobám, jež nejsou obeznámené s pokyny pro práci, není dovoleno přístroj obsluhovat/používat.**

 **Přístroj nesmějí obsluhovat děti a mladiství mladší 16 let. Národní a místní předpisy mohou pro uživatele stanovit jiné věkové omezení.**

## Obsah

Obsah dodávky	44
Provozní časy	44
Symbole na přístroji / v návodu	44
Okruh působnosti stroje	45
Zbytková rizika	45
Vibrace	46
Bezpečnostní pokyny	46
Popis přístroje / Náhradní díly	48
Montáž	49
Uvedení do provozu	49
Nastavení na nůžkách	49
Pracovní pokyny	50
Údržba a péče	50
Přeprava	51
Skladování	51
Záruka	51
Možné poruchy	51
Technická data	52
Prohlášení o shodě	124

## Obsah dodávky

- Nůžky na živý plot
- Teleskopický nástavec
- Zadní držadlo se spínačem a vypínačem
- Závěsný kurt pro nošení
- Ochrana rukou
- Návod k použití
- Záruční prohlášení

 Po rozbalení zkontrolujte obsah z hledisek

- ▶ Úplnosti částí
- ▶ event. škod způsobených dopravou

Zjištěné nedostatky ihned sdělte svému prodejci. Na pozdější reklamace nebude brán zřetel.



## Provozní časy

Před uvedením přístroje do provozu dbejte na předpisy dané země (regionální) ohledně ochrany proti hluku.

### Informace k zabránění hlučnosti:

Určité hlukové zatížení tímto přístrojem je nevyhnutelné. Přeložte práce s vysokou intenzitou hluku na dobu, která je pro tyto práce určená. Případně využijte dobu, kdy ostatní pracoviště nepracují, a omezte dobu trvání prací na nejnutnější. Pro svoji ochranu a ochranu osob nacházejících se v blízkosti používejte vhodnou ochranu sluchu.

## Symbole na přístroji

	Před uvedením do provozu si přečtěte tento návod k obsluze a bezpečnostní pokyny a dodržujte je.	 	Před opravou, údržbou nebo čištěním vždy vypněte motor a odpojte stroj od sítě.
	Okamžitě vytáhněte zástrčku ze zásuvky, pokud je přírodní vedení poškozené nebo protnuté		Nedotýkejte se pohybujících se řezných nožů. Zaklíněný nastříhaný materiál odstraňte jen při vypnutém přístroji.
	Používejte ochranné pomůcky – helmu, ochranné brýle a sluchadla pro ochranu uší.		Noste ochranné rukavice
	Použijte ochrannou pracovní obuv.		Chraňte před deštěm a vlhkostí.
	Dbejte, aby další osoba se nezdržovala v pracovním okruhu. Minimální bezpečný odstup je 10 m.		

	Nepracujte s nůžkami na vysoké živé ploty v blízkosti kabelů a elektrických nebo telefonních vedení. Při práci s nůžkami na vysoké živé ploty si od nadzemních elektrických vedení udržujte bezpečnostní odstup 10 m.
	Maximální délka řezu 510 mm
	Délka střížné lišty 560 mm
	max. průměr větví (šířka řezu) 27 mm
	Výrobek je v souladu s evropskými směrnici platnými pro specifiky těchto produktů.
	Stroj ochranná třída II (ochranná izolace).
	Elektrospotřebiče nepatří do domácího odpadu. Zařízení, příslušenství a obal odevzdávejte k recyklaci šetřící životní prostředí. Podle evropské směrnice 2012/19/EU o elektro- a elektronických starších přístrojích není nutné použít elektropřístroje odděleně shromažďovat a dodávat k ekologické recyklaci.

### Symbole uvedené v návodu



#### Hrozící nebezpečí nebo nebezpečná situace.

Nerespektování těchto pokynů může způsobit zranění nebo věcné škody.



#### Důležité informace správného zacházení se strojem.

Při nedbání těchto pokynů může dojít k poruchám či poškození stroje.



**Pokyny pro uživatele.** Tyto informace Vám pomohou všechny funkce stroje optimálně využít.



**Montáž, obsluha a údržba.** Zde je přesně vysvětleno co je třeba udělat.

### Okruh působnosti stroje

- Jako nůžky na živý plot pro soukromý dům a zahradu se považují takové přístroje, které se nepoužívají ve veřejných zařízeních, parcích, sportovištích ani v zemědělství a lesnictví.
- Nůžky jsou určeny jen pro stříhání větví a čerstvých výhonů živých plotů, keřů a půdokryvných rostlin v domovních zahradách a na zahrádkách. Nestříhejte větve, jejichž maximální průměr přesahuje 27 mm.
- Přístroj se nesmí používat ke stříhání trávníků, hran trávniku nebo rozměňování pro kompostování. Je riziko poranění!
- Do této kapitoly patří též dodržení výrobcem předepsaných Pokynů z hlediska údržby, péče a event. oprav či čištění stroje. Rovněž dodržení všech bezpečnostních pokynů.

- Pro provoz je rovněž nutné znát platné předpisy pro případ úrazu, stejně jako zásady první pomoci a bezpečnostně technická pravidla.
- Každé jiné použití stroje nespadá do okruhu působnosti stroje, a jestliže při takovém užití vzniknou škody, veškerá rizika z nich plynoucí jdou na vrub uživatele.
- Svévolné změny nůžek na plot vylučují záruku výrobce za tím vzniklé škody jakéhokoliv druhu.
- Používat nůžky na plot a provádět jejich seřizování a opravy smí pouze osoby, které jsou s těmito činnostmi obeznámeny a které byly poučeny o možných rizicích. Event. opravy pily smí, vedle výrobce, provádět pouze autorizovaný servis.
- Stroj nesmí být provozován v explozivním prostředí a ani na dešti.
- Kovové dílce (dráty apod.) se musí bezpodmínečně ze stříhaného materiálu odstranit.

### Zbytková rizika

I při dodržení veškerých předpisů a bezpečnostních pokynů nelze vyloučit díky konstrukci a určení stroje jistá zbytková rizika.

Tato lze minimalizovat pouze dokonalou znalostí a hlavně dodržováním veškerých bezpečnostních pokynů a dodržením všech bodů obsažených v kapitole okruh působnosti stroje.

Při vlastní práci ohleduplnost a opatrnost zmenšují rizika zranění nebo jiných škod.

- **Varování:** Tento stroj v průběhu provozu produkuje elektromagnetické pole. Toto pole, za jistých okolností, může poškozovat medicínské implantáty. Aby se předešlo tomuto riziku, doporučujeme osobám s medicínskými implantáty konzultovat toto se svým lékařem nebo s výrobcem implantátů a to dříve, než budou stroj provozovat.
- V případě, že je přístroj používán nepřiměřeně dlouhou dobu, nebo v případě, že přístroj není správně používán a veden a v případě, že přístroj není správně udržován, může dojít ke zdravotním komplikacím či poškození zdravotního stavu vzhledem k vibračnímu symptomu ruka-paže.
- Nebezpečí poranění ruky nebo prstů řeznými noži
- Možnost poranění odmrštěnými částmi při stříhání.
- Bruch und Herausschleudern von Messerstücken.
- Ohrožení úrazem el. proudem při použití vadných elektro-kabelů.
- Možnost úrazu el. proudem.
- Ohrožení úrazem elektrickým proudem při dotyku součástí pod napětím při jejich odkrytí.
- Poškození sluchu při dlouhotrvající práci bez ochranných sluchadel.
- Poranění očí při nepoužívání ochranných brýlí nebo obličejového krytu.

Další rizika nejsou vyloučena.

## Vibrace

Přední madlo:  $a_{hv}, e_q = 5,237 \text{ m/s}^2$

Zadní madlo:  $a_{hv}, e_q = 3,543 \text{ m/s}^2$

Faktor nejistoty měření  $K = 1,5 \text{ m/s}^2$

Udaná oscilační emisní hodnota je po normovaných zkušebních zkouškách naměřena a může být jako srovnání porovnána s jiným elektronářadím.

### Varování:

Oscilační emisní hodnoty se mohou, v průběhu reálného použití elektronářadí, od udaných hodnot lišit v závislosti na způsobu a účelu práce, pro kterou je elektronářadí používáno.

Proto je nutné striktně dodržovat veškerá ochranná opatření pro uživatele, která po zvážení a odhadu průběhu reálných uživatelských podmínek, jsou určující (zde je třeba zohlednit všechny kroky výrobního procesu, např. čas, kdy je elektronářadí vypnuté a i čas kdy je zapnuté, ale běží bez zatížení.)

## Bezpečnostní pokyny

### Obecné bezpečnostní pokyny pro práci s elektropřístroji.

### **VAROVÁNÍ**

**Přečtěte si pozorně všechny bezpečnostní pokyny a upozornění.** Opomenutí dodržení bezpečnostních pokynů a upozornění může přivodit úraz el. proudem, požár nebo vážné zranění.

**Uchovejte pro další použití všechny bezpečnostní pokyny a upozornění.**

Výraz elektropřístroj, použitý v kapitole o bezpečnosti, se vztahuje na přístroje, které pracují s přívodním kabelem a na přístroje, které pracují s aku bateriemi.

### 1. Bezpečnost na pracovišti

- Udržujte pracoviště čisté a dostatečně osvětlené!** Nepořádek na pracovišti nebo špatná viditelnost vedou k úrazům.
- Nepoužívejte elektropřístroj v blízkosti explozivních látek, vznětlivých tekutin, plynu nebo prašném prostředí.** Elektropřístroje jiskří a mohou prach nebo vznětlivé páry zapálit.
- Při práci s elektropřístroji nesmějí do pracovního okruhu děti či další nezúčastněné osoby (také domácí zvířata).** Při klopýtnutí či vychýlení se můžete nad přístrojem ztratit kontrolu.

### 2. Elektrická bezpečnost

- Zástrčka elektropřístroje musí do zásuvky přesně pasovat. Zástrčka nesmí být v žádném případě pozměněna. Nikdy nepoužívejte adapter pro připojení elektro-přístroje, který je chráněn uzemněním.** Originální a pasující zástrčky snižují riziko úrazu el. proudem.

- Vylučte tělesný kontakt s uzemněnými tělesy jako roury, topení, pečící trubky, lednička.** Tím vzniká zvýšené riziko úrazu el. proudem, je-li Vaše tělo uzemněno.
- Elektropřístroje provozujte a skladujte v suchém prostředí.** Průnik vody do elektropřístroje zvyšuje riziko úrazu.
- Nepoužívejte přívodní kabel k jiným účelům, než je určen, tj. přívod el. energie. Kabel nelze použít jako nosný kurt pro přenášení přístroje, jako závěsné lano k zavěšení přístroje či vytahování zástrčky ze zásuvky taháním za kabel.** Poškozené či překroucené kabely navyšují riziko úrazu el. proudem.
- Jestliže s elektropřístrojem pracujete ve venkovním prostředí, používejte vždy prodlužovací kabel, který je určen do venkovního prostředí.** Použití správného kabelu do venkovního prostředí snižuje riziko úrazu el. proudem.
- Jestliže s elektropřístrojem budete pracovat v prostředí, kde nelze vyloučit vlhkost je třeba vždy použít proudový chránič.** Užití proudového chrániče snižuje riziko úrazu el. proudem.

### 3. Bezpečnost osob

- Při práci buďte pozorní. Soustředte se na to, co děláte. Pracujte s rozvahou. Nikdy nepoužívejte elektropřístroj, jestliže jste unaveni, pod vlivem drog, alkoholu nebo léčiv.** Stačí okamžik nepozornosti a následky mohou být velmi vážné.
- Používejte doporučenou osobní výstroj a ochranné brýle.** Použití pracovní ochranné výstroje jako je prachová maska, ochranná helma, ochranná sluchadla, vždy podle charakteru práce, snižuje riziko zranění.
- Zajistěte elektropřístroj před nechtěným spuštěním. Před připojením ke zdroji el. energie se ujistěte, že přístroj je vypnutý.** Máte-li při přenášení přístroje prst na spínači, nebo se přístroj spustí při připojení ke zdroji energie, mohou nastat závažné důsledky y hlediska zdraví i věcných škod.
- Nezapomeňte před spuštěním přístroje z něho odstranit veškeré nářadí (seřizovací náčiní, klíče na šrouby atd.).** Zapomenuté nářadí v elektropřístroji může při jeho spuštění zapříčinit zranění.
- Při práci zaujměte přirozenou pracovní polohu. Nepracujte v abnormálních pozicích. Vždy dbejte na udržení rovnováhy.** Tím můžete v nečekané situaci přístroj lépe kontrolovat.
- Používejte vhodný pracovní oblek. Nepoužívejte oblek, který je příliš široký, nenoste ozdoby. Vlasy, části oblečení a rukavice udržujte v bezpečné vzdálenosti od pohybujících se částí stroje.** Volné části oděvu, ozdoby nebo delší vlasy mohou být zachyceny pohyblivými částmi stroje.
- Patří-li k přístroji odsávací a záchytné zařízení prachu, ujistěte se, že je správně namontované a funkční.** Užití odsávacího zařízení snižuje ohrožení zdraví prachem.

### 4. Užívání a nakládání s elektropřístrojem.

- Přístroj nepřetěžujte! Pro určitou práci použijte k tomu určený elektropřístroj.** S odpovídajícím přístrojem pracujete lépe a bezpečněji v udaném výkonnostním režimu.

- b) **Nikdy nepoužívejte elektropřístroj, který má vadný spínač.** Elektropřístroj, který se nedá spínačem zapnout/vypnout je nebezpečný a musí být opraven v servisu.
- c) **Před seřizováním přístroje, výměnou jeho částí či jeho odložením vždy přístroj odpojte od sítě el. energie resp. Vyjměte aku baterie.** Toto opatření zamezí neočekávanému spuštění přístroje.
- d) **Nepoužívaný elektropřístroj uchovávejte v prostorách, kam děti nemají přístup. Nenechte přístroj užívat osoby, které s ním nemají zkušenost, nejsou seznámeny s návodem.** Elektropřístroje jsou nebezpečné, jestliže s nimi pracují nezkušené osoby.
- e) **O elektropřístroje je třeba řádně pečovat. Kontrolujte, zda pohyblivé části jsou funkční a nezadírají se, zda všechny díly jsou v dokonalém stavu a ne zlomené, prasklé či jinak poškozené. Pakliže tomu tak je, nechte přístroj opravit v servisu.** Mnoho úrazů je zaviněno přístrojem, který není v pořádku.

## 5. Servis

- a) **Svůj elektropřístroj nechte opravovat pouze v autorizovaném servisu, kde budou použity pouze originální náhradní díly.** Tím je dána jistota, že bezpečnost přístroje zůstane zachována.

### Bezpečnostní pokyny pro plotové nůžky.

- **Udržujte končetiny a ostatní části těla v bezpečné vzdálenosti od střížného ústrojí. Při běžícím stroji se nepokoušejte o odstranění stříhaného materiálu a ani jej pevně nedržte. Odstranění nalepeného materiálu na nůžkách provádějte pouze, když je přístroj vypnutý.** Okamžik nepozornosti může zapříčinit vážná zranění.
- **Před uvedením nůžek do provozu se ujistěte, že všechny ochranné prvky a úchopy (madla) jsou řádně namontovány a plní svoji funkci.** Nikdy nepoužívejte ne zcela smontovaný přístroj, nebo přístroj, na kterém jsou provedeny nepovolené změny.
- **Nůžky přenášejte za držadlo pouze při vypnutém motoru.** Při transportu nebo uskladnění nůžek vždy nasadte ochranný kryt na nože. Správné zacházení se strojem snižuje riziko poranění noží.
- das Messer.
- **Elektrický přístroj držte jen za izolované úchytné plochy, jelikož řezný nůž může přijít do kontaktu se skrytým elektrickým vedením nebo s vlastním síťovým kabelem.** Kontakt řezného nože s vedením pod napětím může přivést napětí na kovové díly přístroje a způsobit úder elektrickým proudem.
- **Přívodní kabel držte v bezpečné vzdálenosti od pracovního místa.** V průběhu práce je možné, že přívodní kabel se schová v houšti a může být přestřížen.
- Tento přístroj není určen pro osoby (včetně dětí) s limitovanými fyzickými, sensorickými nebo duševními schopnostmi nebo pro osoby s nedostatečnou zkušeností pro práci s tímto přístrojem nebo pro nepoučené osoby pro tuto práci. Pro osoby, které se zaučují, je třeba dohlížitele, který práci kontroluje a předává důležité pokyny.

Na děti je třeba dávat pozor, aby nepřišly s přístrojem do styku a nehrály si s ním.

### další bezpečnostní pokyny „Elektrická bezpečnost“

- Provedení přípojného kabelu je podle IEC 60 245 (H 07 RN-F) s příčným průměrem nejméně
  - 1,5 mm<sup>2</sup> do délky kabelu 25 m
  - 2,5 mm<sup>2</sup> do délky kabelu přes 25 m
- Dlouhé a tenké přívodní kabely způsobují úbytek napětí. Motor již nedosahuje svého maximálního výkonu, funkce zařízení se snižuje.
- Zástrčky a spojovací boxy na přípojných vedeních musí být z gumy, měkkého PVC nebo jiných termoplastických materiálů se stejnými mechanickými vlastnostmi nebo musí být tímto materiálem povlakované.
- Zástrčky přípojného vedení musí být chráněné proti stříkající vodě.
- Při pokládání prodlužovacího kabelu dbejte na to, aby kabel nebyl skříplý, zmáčklý a v průběhu řezání nebyl zachycen větvemi a aby spojení prodlužovacího kabelu a pily nebylo vlhké.
- Nepoužívejte kabel k jiným účelům, než je stanoveno. Kabel chraňte před horkem, olejem a ostrými hranami.
- Při používání kabelového bubnu kabel zcela odмотejte.
- Pravidelně kontrolujte přívodní kabel a event. poškození jej vyměňte.
- Nepoužívejte vadná přípojná vedení.
- Nikdy nepoužívejte provizorní el. připojení.
- Na stroj nestříkejte vodu. (Zdrojem rizika je elektrický proud).
- Ochranné prvky nikdy nepřemostujte nebo nevyřazujte z provozu.
- Přístroj se připojí na síť přes proudový chránič (30mA).
- Elektrická zapojení nebo opravy el. částí svěřte vždy koncesované firmě nebo našemu obchodnímu zastoupení. Dbejte na místní bezpečnostní předpisy a opatření.

### další bezpečnostní pokyny „Osobní bezpečnost“

- Obsluha na pracovišti je zodpovědná vůči třetím osobám.
- Dbejte Vašich místních předpisů (národních), které event. mohou stanovit věková omezení pro práci s nůžkami.
- Při práci používejte doporučené ochranné pomůcky
  - Máte-li delší vlasy, použijte vlasovou síťku
  - Ochranné rukavice
  - Používejte ochranné prostředky očí a sluchu

### další bezpečnostní pokyny “Užití a zacházení s elektronářadím“

- Stroj resp. jeho části nepozměňujte.
- Při delším používání nůžek mohou být některé kovové části velmi horké.
- Vypněte stroj, vytáhněte síťovou zástrčku ze zásuvky a zajistěte, aby byly všechny pohyblivé části v klidu předtím, než zahájíte práce na:
  - kontaktu nožů se zeminou, kamenem, hřebíky a dalšími cizími předměty (⇒ proveďte kontrolu na poškození nožů).

- opravách
- údržbě a čištění
- odstranění poruchy (k tomu patří i blokace nožů)
- dopravě
- opuštění přístroje na pracovišti (i na krátkou dobu)
- Kontrolujte stroj na event. poškození:
  - Před dalším používáním stroje se musí ochranná zařízení nebo lehce poškozené díly pečlivě zkontrolovat, jestli je jejich funkce správná a odpovídá určenému účelu.
  - Zkontrolujte, zda všechny pohyblivé části jsou funkční, nelepí, nedrhnou a nejsou poškozené. Zkontrolujte jejich správné namontování. Tyto části musí splňovat bezvadného provozu a tím bezpečný chod stroje.
  - Poškozené části musí být odborně vyměněny nebo opraveny ve specializovaném servisu (není-li uvedeno jinak).
  - Poškozené nebo nečitelné bezpečnostní štítky je nutné vyměnit.
- používaný stroj uskladněte v suché a uzamčené místnosti.

**další bezpečnostní pokyny  
„Servis“**

 Na přístroji neprovádějte žádné opravy než práce, které jsou uvedeny v kapitole Údržba. Ve všech ostatních případech se obraťte na odborný servis nebo na výrobce.

 Pro opravy je nutné použít pouze originální náhradní díly, příslušenství a zvláštní doplňky. Použitím jiných, než originálních dílů, vzniká nebezpečí úrazu pro uživatele.

**další bezpečnostní pokyny  
„Bezpečnostní pokyny pro plotové nůžky“**

- Před stříháním odstraňte všechny cizí předměty (např. kameny, dráty, větve atd.). Stejně během práce dejte pozor na výskyt cizích předmětů.
- Dejte pozor na nadzemní el. vedení.
- Dávejte pozor na ruce a nohy před běžící střížnou.
- Nůžkami (střížnou) nenadzvedávejte a neodstraňujte zbytky stříhání, kousky dřeva nebo jiné podobné předměty.
- Měníte-li pracovní místo stříhu, vypněte stroj při přenosu.
- Při práci držte vždy nůžky oběma rukama, jedna ruka za přední madlo a jedna ruka za zadní madlo.
- Dbejte na to, aby za Vámi nebyly žádné překážky.
- Před započítím stříhání si nastavte hlavici do potřebné polohy.
- Se stříháním započnete teprve, až když nože běží.
- **POZOR!** Po vypnutí přístroj dobíhá. Nikdy nedobřždujte rukama.
- V následujících případech přístroj vypněte a vyčkejte, až se stříhací zařízení zastaví
  - střížné ústrojí se dostane do styku s cizím předmětem.
  - se zesílí provozní hluk stroje.
  - stroj nezvykle silně vibruje.
- ⇒ Vytáhněte síťovou zástrčku a učiňte následující opatření:
  - zkontrolujte stroj z hlediska jeho event. poškození;
  - zkontrolujte uvolnění všech částí a volné díly upevněte;

- poškozené díly vyměňte za originální nové nebo stroj nechte opravit v autorizovaném servisu.
- Nepoužívejte tupé, prasklé nebo poškozené střížné články.
- Před prací se seznamte s pracovním prostředím a mějte na zřeteli možná nebezpečí a rizika, která mohou vzniknout tím, že vzhledem k hluku stroje neslyšíte.

**1 Popis přístroje / Náhradní díly**

Pož	Označení	Obj. čs.
1	Ochrana	364337
2	Nože	
3	Krycí lišta	
4	Ochrana rukou	364335
5	Přístrojová jednotka – Nůžky na živé ploty	
6	Krytka motoru (2dílná)	
7	Přední madlo	
8	Spínací tlačítko	
9	Rychlá aretace	
10	Převlečná matice	
11	Teleskopický nástavec	364334
12	Měkká rukojeť	
13	Upevnění popruhu	
14	Spínač pro nastavení úhlu zadního držadla	
15	Pojistka zapnutí	
16	Spínač / Zapnutí/vypnutí	
17	Kabel se síťovou zástrčkou	
18	Odlehčovač kabelu	
19	Nosný kurt	364333
20	Spínač (otočný mechanismus)	
21	Odblokovací tlačítko (naklápěcí mechanismus)	
22	Větrací zářezy	
23	Ochrana nožů	364332
24	Bezpečnostní nálepka	364336



**Montáž**

**Montáž/Demontáž**

➤ **2** Odklopte rychlou aretaci (9) směrem nahoru a zastrčte zadní držadlo (14) do úchytu nůžek (a). Stlačte rychlou aretaci (9) směrem dolů, dokud slyšitelně nezaskočí.

**Teleskopický nástavec**

**Montáž/demontáž teleskopického nástavce**

-  Teleskopický nástavec používejte pro stříhání vysokých a širokých živých plotů a půdokryvných rostlin.
- **2** Odklopte rychlou aretaci (9) směrem nahoru a zastrčte teleskopický nástavec (11) do úchytu nůžek (a). Stlačte rychlou aretaci (9) směrem dolů, dokud slyšitelně nezaskočí.
- Pro demontáž odklopte rychlou aretaci (9) nahoru a teleskopický nástavec (11) vytáhněte z úchytu.



## Nastavení výšky pro obsluhu

- ➔ **3** Uvolněte převlečnou matici (10) a zatáhněte nebo vysuňte teleskopický nástavec (11) na požadovanou délku.
- ➔ Převlečnou matici (10) zase utáhněte.



## Uvedení do provozu

### Síťové připojení

Na typovém štítku stroje je uvedeno napětí. Toto srovnajte s Vaším zdrojem a pak můžete stroj připojit do odpovídající a dle předpisů uzemněné zásuvky.

Motor na střídavý proud:

- i** Použijte ochrannou zásuvku, napětí 230 V s jističem chybného proudu 30 mA a pojistkou 10 A. Poradte se s odborným koncesovaným pracovištěm.
- Používejte připojovací nebo prodlužovací kabel s průřezem žíly minimálně 1,5 mm<sup>2</sup>.

### Umístění prodlužovacího kabelu

- ➔ **4** Aby se zabránilo nechtěnému uvolnění spojovacích zástrček, prostrčte prodlužovací kabel jako smyčku přes otvor v zadním držáku (14) a položte jej přes závěs kabelu (18).

### Zapnutí stroje

**Nepoužívejte žádné přístroje, u kterých se nedá spínač zapínat a vypínat. Poškozené spínače se musejí dát k opravě nebo výměně do servisu.**

Nůžky na plot mají oboustranné bezpečnostní vypínání, které zamezuje nechtěnému zapnutí.

- ➔ **1** Odstraňte ochranu nože (23).
- ➔ **5** Nejprve stiskněte pojistku zapnutí (15). Poté stiskněte spínač/vypínač (16) a druhou rukou spínací tlačítko (8) na předním držadle (7).
- ➔ Pusťte pojistku zapnutí (15).
- h** Jestliže se přístroj používá s teleskopickým nástavcem, lze jej zapínat a vypínat jen na zadním držadle (14).
  - ➔ Nejprve stiskněte pojistku zapnutí (15). Poté stiskněte spínač/vypínač (16).
  - ➔ Pusťte pojistku zapnutí (15).

### Vypnutí

- ➔ Pro vypnutí přístroje pusťte spínač/vypínač (15), nebo spínací tlačítko (8) na předním držadle.
- !** Po vypnutí nůž ještě dobíhá. Před novým zapnutím přístroje proto vyčkejte, než bude nůž v klidu.



## Nastavení na nůžkách

Jakékoli nastavení musí být prováděno při vypnutém motoru.

### Otočení držáku

Držadlo lze nastavit do 5 pracovních pozic (zajištění po 45°).

- ➔ **6** Přesuňte spínač (20) dozadu ve směru šipky.
- ➔ Natočte zadní držadlo (14) do požadované polohy.
- ➔ Pusťte spínač (20) a dbejte na to, aby držadlo zaskočilo.

### Houpačka řezací hlava

Nožovou hlavu lze naklopit v rozsahu 0°-100° (6 pracovních poloh).

- ➔ **7** Stiskněte odblokovací tlačítka (21) a naklopte nožovou hlavu do požadované polohy.
- ➔ Pusťte obě tlačítka a dbejte na to, aby nožová hlava zaskočila.

## Pracovní pokyny



**Přístroj nepoužívejte dříve, než se seznámíte s návodem, budete dodržovat všechny uvedené pokyny a přesvědčíte se, že přístroj je správně sestaven!** V každém případě dbejte všech bezpečnostních pokynů!



**Před započítím práce dbejte následujících pokynů:**



**Ruce a nohy udržujte vždy v bezpečné vzdálenosti od řezného ústrojí.**

- Pracoviště je připraveno (vyklíženo atd.)?
- Z křoví bezpodmínečně odstraňte cizí tělesa (např. drát), protože by mohla poškodit nože nůžek.
- Před stříháním zažeňte zvířata z živého plotu, aby nedošlo k jejich poranění.
- Správný čas stříhu
 

⇒ Listnaté keře	Od června do října
⇒ Jehličnany	Duben a srpen
⇒ Rychle rostoucí keře:	Od května každých 6 týdnů
- Větrací žebra udržujte vždy čistá.

### Práce s teleskopickým nástavcem



**V průběhu práce vždy noste nosící kurt (19). Přístroj máte pod kontrolou pouze, jestliže používáte nosný kurt.**

- ➔ **8** Dejte si popruh přes ramena a délku popruhu nastavte tak, aby se upevnění popruhu (13) nacházelo ve výšce vaší kyčle.
- ➔ Rychlouzávěr (b) se nachází nad závěsem nosného popruhu.
- h** Rychlouzávěr se dá otevřít jednou rukou.



**Ruce a nohy udržujte vždy v bezpečné vzdálenosti od řezného ústrojí.**

## Práce s nůžkami na plot



**Držte nůžky oběma rukama v bezpečné vzdálenosti od těla.**

- ⇒ **10** Prodlužovací kabel musí během stříhání zůstat v nůžkami, aby jej nože nemohly zachytit.
- ⇒ **9** Nůžky se mohou vést se svými oboustrannými noži vpřed nebo vzad nebo kývavým pohybem z jedné na druhou.
- ⇒ **9** Nejdříve ostříhejte strany křoví a až poté horní hranu.
- ⇒ Stříhejte křoví zdola nahoru.
- ⇒ **5** Křoví stříhejte lichoběžníkově.
- ⇒ Chcete-li horní hranu křoví zastříhnout stejně, napněte přes celou délku vodící šnůru.
- ⇒ Maximální průměr stříhaného porostu je vždy odvislý od druhu dřeva, jeho stáří, vlhkosti a tvrdosti.
- ☞ Proto nejprve nejsilnější větve zkratě zahradními nůžkami (ručně) na odpovídající délku.
- ⇒ Je-li nutný silný průřez, stříhejte ve více krocích.

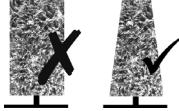

## Použití teleskopického nástavce

Na stříhání vysokých, širokých živých plotů a půdokryvných rostlin použijte teleskopický nástavec. (Kapitola Montáž, odstavec „Teleskopický nástavec“)

- ⇒ **10 Vysoké živé ploty:**  
Naklopte nožovou hlavu do požadované polohy a nůžky držte svisle.
- ⚠ **Při práci nad hlavou dělejte přestávky, abyste předešli příznakům únavy.**
- ⇒ **11 Široké živé ploty:**  
Naklopte nožovou hlavu do pracovního rozsahu 0°-10° a nůžky vedte vodorovně kývavým pohybem ke kraji živého plotu.
- ⇒ **12 Půdokryvné rostliny (práce v blízkosti země)**  
Naklopte nožovou hlavu do polohy 0°.
- ⚠ **Půdokryvné rostliny stříhejte jen za použití teleskopického nástavce!**

## Údržba a péče o stroj



**Před těmito pracemi vždy odpojit stroj od sítě (vytažením vidlice ze zásuvky).**

Práce, které překračují rámec prací v této kapitole, smí provádět pouze odborný servis.

Bezpečnostní zařízení, která byla odstraněna během údržby nebo čištění se musí bezpodmínečně opět připevnit a zkontrolovat.

Používejte jen originální díly. Jiné díly by mohly vést k nepředvídaným škodám a poraněním.

## Údržba

Řezné ústrojí se po vypnutí přístroje ihned nezastaví. Vždy vyčkejte klidového stavu.

Abyste docílili spolehlivosti Vašich nůžek, provádějte pravidelnou údržbu.

**Nůžky pravidelně kontrolujte z hledisek následujících nedostatků jako**

- uvolněné, vyvěšené nebo poškozené nože
- opotřebované nebo poškozené díly přístroje
- správně namontované a funkční nepoškozené kryty a ochranné prvky.

**Před uvedením nůžek do provozu proveďte vždy nutné opravy a údržbu.**

## Čištění

- ⓘ Nůžky a jejich příslušenství pečlivě očistěte po každém použití.
- ⇒ Kryt přístroje očistěte měkkým štětcem nebo suchým hadříkem.
- ⚠ Nepoužívejte k očištění vodu, ředidla nebo leštidla.
- ⇒ Nože očistěte pravidelně štětcem či hadříkem.
- ⓘ K čištění nožů nikdy nepoužívejte vodu.  
→ Nebezpečí koroze!
- ⓘ Nože pravidelně mažte ekologickým olejem. **Zde nikdy nepoužívejte mazací tuk!**
- ☞ Vždy používejte ekologický olej.
- ⇒ Držadla udržujte čistá (od oleje a tuku).

## Přeprava



**Před každou změnou místa stroje je třeba jej odpojit od sítě.**

- Abyste předešli zranění nebo poškození přístroje, přepravujte přístroj pouze s nasazenou ochranou nožů.
  - Noste přístroj ve vyváženém stavu na násadě nebo zavěšený na popruhu. Držte přitom sekací nástroj směrem dozadu.
  - Přepravujte přístroj v osobním automobilu pouze v zavazadlovém prostoru, nebo na oddělené přepravní ploše.
  - Pro úsporu místa můžete přístroj rozebrat.
  - Při nakládání přístroj neházejte. Zajistěte jej přitom proti převrácení a poškození.
- Zkontrolujte přístroj z hlediska poškození, pokud byl během přepravy vystaven tvrdým nárazům.

## Skladování

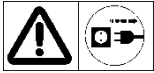

### Odpojit od sítě vytažením zástrčky.

- Nůžky skladujte s nasazeným krytem střížny v uschém, uzamčeném místě kam nemají děti přístup.
- Před delším skladováním dbejte následných bodů k prodloužení životnosti stroje a snadnému ovládní:
  - Provedte důkladnou očistu stroje.
  - Ošetřete stroj (všechny pohyblivé části) ekologickým olejem.
  - Nikdy nepoužívat tuk!

Nasuňte na nože ochranu.

## Záruka

Prosíme, přečtěte si a respektujte přiložené záruční prohlášení a jeho podmínky.

## Možné poruchy

Porucha	Možná příčina	Odstranění (Vytáhněte zástrčku ze zásuvky)
Nůžky nepracují	<ul style="list-style-type: none"> <li>• Nemají proud</li> <li>• Výpadek proudu</li> <li>• Vadný přívodní kabel</li> <li>• Vadná pojistka</li> <li>• Pilový list svírá</li> </ul>	<ul style="list-style-type: none"> <li>• Zkontrolujte napájení</li> <li>• Zkontrolujte napájení</li> <li>• Zkontrolujte kabel, vadný kabel již nepoužívejte</li> <li>• Výměna pojistek.</li> <li>• Nechte motor nebo vypínač přezkoušet nebo opravit elektrikářem s koncesí.</li> </ul>
Nůžky stříhají přerušovaně	<ul style="list-style-type: none"> <li>• Vadný kabel</li> <li>• Interní chyba</li> <li>• Hlavní vypínač je vadný</li> </ul>	<ul style="list-style-type: none"> <li>• Zkontrolujte napájení</li> <li>• Vyhledejte výrobce, popř. příslušný zákaznický servis</li> <li>• Vyhledejte výrobce, popř. příslušný zákaznický servis</li> </ul>
Motor běží, nože zůstávají stát	<ul style="list-style-type: none"> <li>• Interní chyba</li> </ul>	<ul style="list-style-type: none"> <li>• Vyhledejte výrobce, popř. příslušný zákaznický servis</li> </ul>
Nože se zahřívají	<ul style="list-style-type: none"> <li>• Nože jsou tupé</li> <li>• Nože jsou vadné</li> <li>• Chybí mazání → tření</li> </ul>	<ul style="list-style-type: none"> <li>• Nechte nože naostřit.</li> <li>• Nože vyměňte</li> <li>• Namažte nože olejem</li> </ul>
Motor bručí, nože zůstávají stát	<ul style="list-style-type: none"> <li>• Nože jsou blokové</li> </ul>	<ul style="list-style-type: none"> <li>• Odstraňte předmět</li> </ul>

V případě dalších poruch nebo dotazů se prosím obraťte na místního prodejce.

**Technická data**

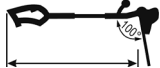
Typové označení / Model	<b>HHS 710/56</b>	
Rok výroby	viz poslední strana	
Výkon motoru P <sub>1</sub>	710 W	
Síťové napětí / Frekvence	230 – 240 V~ / 50 Hz	
Otáčky naprázdno n <sub>0</sub>	1800/min	
Délka nožů	560 mm	
Délka řezu	510 mm	
Propust větví	27 mm	
Vibrace ruky a paže EN 60745		
Přední madlo	5,237 m/s <sup>2</sup>	
Zadní madlo	3,543 m/s <sup>2</sup>	
Faktor nejistoty měření K	K = 1,5 m/s <sup>2</sup>	
Naměřená hladina hluku L <sub>wa</sub>	95 dB (A) (měřeno podle směrnice 2000/14/ES)	
Zaručená hladina L <sub>wa</sub>	102 dB (A) (měřeno podle směrnice 2000/14/ES)	
Hladina hluku L <sub>PA</sub>	84 dB (A) (měřeno podle směrnice 2000/14/ES)	
Faktor nejistoty měření K	K = 3,0 dB (A)	
Pracovní délka (s teleskopickým nástavcem) ca.	min. 2,35 – max. 2,87 m	
	min. 1,53 – max. 2,05 m	
Váha včetně podstavy (s teleskopickým nástavcem)	3,9 kg (4,9 kg)	
Třída ochrany	II	

**Technické změny vyhrazeny!**

❗ Kérjük, a leírást későbbi használat céljára szíveskedjen megőrizni.

❗ Adja tovább a kezelési utasítást azoknak a személyeknek, akik a géppel dolgoznak.



A készüléket jelen kezelési utasítás elolvasása, valamennyi megadott utasítás figyelem-bevétele és a készülék leírásnak megfelelő összeszerelése előtt üzembe helyezni nem szabad.



Ez a sövénynyíró súlyos sérülést okozhat! Kérjük, alaposan tanulmányozza a sövénynyíró helyes használatára, előkészítésére, karbantartására, beindítására és leállítására vonatkozó utasításokat. Ismerje meg a sövénynyíró minden állítható alkatrészét és a sövénynyíró szakszerű használatát.



Korlátozott fizikai, érzékszervi vagy szellemi képességekkel rendelkező, vagy kevés tudással és tapasztalattal rendelkező, illetve a készülék kezelési utasítását nem ismerő személyek és gyermekek a készüléket nem kezelhetik és nem használhatják.



Gyermekeknek és 16 év alatti fiataikorúaknak nem szabad a berendezést kezelniük. Előfordulhat, hogy a nemzeti és helyi előírások a felhasználó életkori korlátozását esetleg másképpen határozzák meg.

## Tartalom

A gép és tartozékai	53
Működési időtartamok	53
Készülék szimbólumok	53
Használati útmutató szimbólumai	54
Rendeltetésnek megfelelő használat	54
Maradék kockázat	54
Rezgés	55
Biztonsági tájékoztatások	55
Gép leírása / pótalkatrészek	58
Összeszerelés	58
Üzembe helyezés	58
Műveleti útmutatások	59
Sövénynyíró olló beállításai	59
Karbantartás és gondozás	60
Szállítás	60
Tárolás	60
Garancia	60
Lehetséges zavarok	61
Műszaki adatok	61
Megfelelőségi nyilatkozat	124

## A gép és tartozékai

- Sövénynyíró olló
- Hátsó fogantyú ki/be kapcsolója
- Kézvédő
- Teleszkóprúd
- Hordozó heveder
- Használati útmutató
- Garancianyilatkozat



Kérjük, ellenőrizze kicsomagoláskor a karton tartalmának

- ▶ hiánytalanságát
- ▶ és épségét

A talált hiányosságot haladéktalanul közölje kereskedőjével, beszállítójával vagy a gyárral. Későbbi reklamációt nem áll módunkban elfogadni.

## Működési időtartamok

A gép üzembe helyezése alkalmával legyen figyelemmel a helyileg érvényes (országos) zajvédelmi előírásokra.

### Zaj elkerülésére vonatkozó tudnivalók:

A készülék bizonyos szintű zajterhelése elkerülhetetlen. A zajos munkavégzést úgy szervezze meg, hogy az engedélyezett és erre szolgáló időszakban történjen. Munka közben tartson szünetet, és a munkavégzés időtartamát a szükséges minimumra, korlátozza. Saját, és a környezetében tartózkodó személyek testi épségének védelme érdekében erre alkalmas hallásvédő eszközt kell hordani.

## Készülék szimbólumok

	Üzembe helyezés előtt olvassa el és vegye figyelembe a biztonsági útmutatásokat.		Javítás, karbantartás és tisztítás előtt állítsa le a motort és húzza ki a csatlakozódugót.
	Azonnal húzza ki a csatlakozódugót, ha megsérült, vagy átégett a hálózati zsinór.		Ne érintse meg a mozgó vágószerszámot. A beszorult levágott növényrészeket csak kikapcsolt készülék esetén szabad eltávolítani.
	Használat közben viseljen védősisakot és hallásvédőt.		Viseljen védőkesztyűt.
	Hordjon biztonsági védőcipőt.		A gépet eső vagy nedvesség ne érje.
	Illetéktelen személyeket tartson távol a munkaterülettől. A biztonsági távolság legalább 10 m.		Ne használja a magassági sövénynyíró ollót kábel, villanyvezeték vagy telefonvezeték közelében. Amikor a magassági sövénynyíró ollóval

dolgozik, tartson 10 m-es biztonsági távolságot szabadtéri, feszültség alatt álló vezetékekhez.	
	Legnagyobb vágási hossz 510 mm
	Vágólap hossza 560 mm
	Max. áthaladó ágméret (vágási szélesség) 27 mm
	A termék megfelel az erre a termékfajtára vonatkozó európai irányelveknek.
	Gép II. védelmi osztály (védőszigeteléssel)
	A tönkrément elektromos készülék nem való a háztartási hulladékba. A készüléket, tartozékait és csomagolását környezetkímélő módon juttassa hulladékba.
Az elhasznált elektromos és elektronikai készülékekről szóló 2012/19/EU Európai Irányelv rendelkezései szerint a már nem használható elektromos készülékeket külön kell begyűjteni és a környezetnek megfelelő újrahasznosításra előkészíteni.	

## Használati útmutató szimbólumai



**Lehetséges veszélyek, vagy veszélyes helyzetek.** Az itt olvasható útmutatások figyelmen kívül hagyásától balesetet szenvedhet, és a gép meg is rongálódhat.



**Fontos tudnivalók a szakszerű kezeléshez.** Az itt leírt tudnivalók figyelmen kívül hagyása zavarokhoz vezethet.



**Használati tudnivalók.** Az itt leírt tudnivalók segítenek Önnek minden funkció optimális kihasználásában.



**Szerelés, kezelés és karbantartás.** Itt pontos magyarázatot kap, mit kell tennie.

## Rendeltetésnek megfelelő használat

- A sövénynyíró ollót a magán házi- és hobbikertekben olyan eszköznek kell tekinteni, amelyik közintézményeknél, parkokban, sportpályákon és a mező- és erdőgazdaság területein nem alkalmazható.
- A sövénynyíró ollót csak sövényen, bokron található friss hajtások és gallyak lenyírására szolgál házi és hétvégi kertekben. Ne vágjon olyan gallyat, melynek maximális átmérője meghaladja a 27 mm-t.
- A gépet gyp-, gyp szélének vágására vagy komposztált anyag aprítására nem szabad használni. Az ilyen használat balesetveszélyes!
- A rendeltetésnek megfelelő használathoz tartozik még a gyár által előírt módon való használat-, karbantartás- és javítás valamint az útmutatóban olvasható biztonsági tudnivalók követése.

- A használathoz érvényes balesetelhárítási előírásokat, és az általánosan leismert munkaegészségügyi és biztonságtechnikai szabályokat be kell tartani.
- Minden ezektől eltérő használat rendeltetéssel ellentétesnek minősül. Az abból eredő károkért a gyár nem vállal szavatosságot. Ilyekor a felelősség egyedül a felhasználót terheli.
- A sövénynyíró olló önkényes megváltoztatása abból eredő bármilyen kárra kizárja a vállalt gyári szavatosságot
- A sövénynyíró ollót csak olyan személy szerszámozhatja, használhatja és tarthatja karban, aki e műveletekkel tisztában van, és akit a velük járó veszélyekre kioktattak. Karbantartást csak gyárunk, vagy az általunk megnevezett vevőszolgálati műhely végezhet.
- A gépet robbanásveszélyes környezetben nem szabad használni és esőnek kitenni nem szabad.
- Fémdarabokat (huzalok stb.) a vágandó anyag közeléből feltétlenül el kell távolítani.

## Maradék kockázat

Még a rendeltetésnek megfelelő használatnál és a felhasználási cél által meghatározott vonatkozó biztonsági szabályok megtartása mellett is bizonyos maradék kockázattal számolni kell.

Ezt a maradék kockázatot minimumra csökkentheti, ha a munkánál figyelembe veszi a „Biztonsági útmutatások”, a „Rendeltetésnek megfelelő használat” és magának a használati útmutatónak a leírásait.

Mindezek figyelembe vétele és a kellő óvatosság segít a balesetek és sérülések megelőzésében.

- Figyelmeztetés:** A gép üzeme közben elektromágneses teret hoz létre. Ez az elektromágneses tér bizonyos körülmények között befolyásolhatja a testbe beültetett aktív vagy passzív gyógyászati implantátumokat. A komolyabb egészségügyi problémák veszélyét elkerülendő azt javasoljuk a gyógyászati implantátumot hordozó személyeknek, hogy a gép használata előtt kérjék ki orvosuk és a gyógyászati implantátumot gyártó cég tanácsát.
- Egészségi károsodások, melyek a kéz és a kar rezgéséből adódnak, ha a készüléket tartósan, hosszabb ideig használják, vagy nem előírászerűen vezetik és tartják karban.
- A szerszám megsértheti az ujjat és a kezét.
- Munkadarab kicsapódó darabja balesetet okozhat.
- Törés és a késdarabok kicsapódása.
- Balesetet okozhat a villanyáram egy szabálytalan csatlakoztatás esetén.
- Áramütés veszélye.
- Áramütés egy feszültség alatt álló nyitott alkatrész megérintésekor.
- Halláskárosodás hallásvédő nélküli hosszabb munka esetében.
- Védőszemüveg vagy arcvédő maszk nemhordása esetén szemkárosodás veszélye áll fenn.

Továbbá minden megtett intézkedés ellenére is meglevő, nem nyilvánvaló maradék kockázatok.

## Rezgés

első fogantyú:  $a_{hveq} = 5,237 \text{ m/s}^2$

hátsó fogantyú:  $a_{hveq} = 3,543 \text{ m/s}^2$

K mérési bizonytalansági tényező  $K = 1,5 \text{ m/s}^2$

A megadott rezgés kibocsátási értéket egy szabványos vizsgálati eljárással mérték. Ez az érték két elektromos szerszám összehasonlítására szolgál.

A rezgés kibocsátási érték a várható rezgéshatás becslésére is alkalmas.

### Figyelmeztetés:

A rezgés kibocsátási érték az elektromos szerszám tényleges használata közben a megadott értéktől eltérhet attól függően, hogy a szerszámot milyen módon használják.

Az elektromos szerszám kezelőjének megfelelő védelme érdekében bizonyos biztonsági intézkedéseket kell hozni, melyeket a tényleges felhasználási körülmények közötti hatás becslése alapján kell meghatározni (ennek során az üzemi ciklus minden fázisát figyelembe kell venni, így azt is, amikor az elektromos szerszám ki van kapcsolva, valamint olyan fázist is, amikor a szerszám ugyan be van kapcsolva, de terhelés nélkül jár).

## Biztonsági tájékoztatások

Elektromos szerszámokra vonatkozó általános biztonsági előírások.

### ⚠ Figyelem!

**Olvasson el minden biztonsági előírást és utasítást.** A biztonsági előírások és utasítások be nem tartása áramütéshez, tűzhez és/vagy súlyos balesethez vezethet.

**Minden biztonsági előírást és utasítást őrizzen meg későbbi alkalmazásokhoz is.**

A biztonsági előírásokban használt „elektromos szerszám” kifejezés hálózathoz csatlakoztatott elektromos szerszámokra (hálózati csatlakozókábellel) és akkumulátorral üzemeltetett elektromos szerszámokra (hálózati tápegység nélkül) vonatkozik.

### 1. Munkahelyi biztonság

- Munkahelyét tartsa tisztán és jól megvilágított állapotban!** A rendetlenség vagy az elégtelenül megvilágított munkaterület balesethez vezethet.
- Elektromos szerszámmal robbanásveszélyes környezetben, ahol éghető folyadék, gáz vagy por található, ne dolgozzon.** Az elektromos szerszámban szikra képződik, amely a port és gőzöket lángra lobbantathatja.
- Az elektromos szerszám használata közben gyermek és más személy a helyszínen nem tartózkodhat.** Ha munka közben figyelmét elterelik, elveszítheti uralmát a készülék felett.

### 2. Elektromos biztonság

- Az elektromos szerszám csatlakozó dugójának illeszkednie kell az adott dugaszoló aljzathoz. A dugót**

**megváltoztatni semmi esetre sem szabad. Védőföldeléses elektromos szerszámot adapterdugóval ne működtessen.** Az eredeti csatlakozódugó és hozzá illő dugaszoló aljzat csökkenti az áramütés veszélyét.

- Munka közben ne érintsen meg földelt tárgyat, pl. csővezetéket, fűtőtestet, tűzhelyt és hűtőszekrényt.** Ha teste földelt tárggyal érintkezik, fokozottan fennáll az áramütés veszélye.
- Az elektromos szerszámot védje az esőtől és nedvességtől.** Ha az elektromos szerszámra víz hatol, megnő az áramütés veszélye.
- Ne használja a kábelt rendeltetésétől eltérő módon, a szerszámot ne a kábelnél fogva hordozza, ne így akassza fel, és a dugót ne a kábelnél fogva húzza ki az aljzathoz. Tartsa távol a kábelt a túlzott hőhatástól, olajtól, éles szélű tárgytól, vagy a gép mozgó részeitől.** Ha megsérült vagy összegabalyodott a kábel, fokozódik az áramütés veszélye.
- Amikor az elektromos szerszámmal szabadban dolgozik, csak kültéri használatra alkalmas hosszabbító kábelt használjon.** A kültéri használatra alkalmas hosszabbító kábel csökkenti az áramütés veszélyét.
- Ha nem lehet elkerülni az elektromos szerszám nedves környezetben történő használatát, alkalmazzon hibaáram védőkapcsolót.** A hibaáram védőkapcsoló használata csökkenti az áramütés veszélyét.

### 3. Személyek biztonsága

- Legyen figyelmes. Figyeljen arra, amin dolgozik. Munkáját ésszerűen hajtsa végre. A gépet ne használja olyankor amikor fáradt vagy drog, alkohol vagy gyógyszer hatása alatt áll.** A gép használatánál elég egy figyelmetlen pillanat ahhoz, hogy súlyos balesetet szenvedjen.
- Munka közben viseljen személyi védőfelszerelést és mindig védőszemüveget.** A személyi védőfelszerelés – porvédő álarc, csúszásbiztos biztonsági lábbeli, védősisak vagy fülvédő – a szerszám jellegétől és alkalmazásától függő használata csökkenti a sérülésveszélyt.
- Ügyeljen arra, hogy a gép véletlenül ne kapcsolódhasson be. Győződjön meg róla, hogy kikapcsolta az elektromos szerszámot, mielőtt azt a hálózatra vagy akkumulátorra rákapcsolja, felveszi vagy hordozza.** Ha az elektromos szerszám hordozása során ujját a kapcsolón tartja, vagy a készüléket bekapcsolt állapotban csatlakoztatja az áramforráshoz, ez balesethez vezethet.
- Az elektromos szerszám bekapcsolása előtt távolítsa el a beállító szerszámot vagy csavarkulcsot a készülékről.** Egy forgó alkatrészben hagyott szerszám vagy kulcs balesetet okozhat.
- Kerülje a rendellenes testtartást. Mindig biztosan álljon a lábán, és mindig őrizze meg egyensúlyát.** Ezzel váratlan helyzetben jobban uralja az elektromos szerszámot.
- Viseljen alkalmas öltözetet. Ne viseljen bő ruházatot vagy ékszert. Tartsa haját, ruházatát és kesztyűjét a mozgó alkatrészekről távol.** A laza ruházatot, ékszert, vagy hosszú haját a mozgó alkatrész könnyen elkaphatja.
- Ha porleszívó és -felfogó berendezést lehet alkalmazni, győződjön meg annak megfelelő csatlakoztatásáról és**

helyes használatáról. A porszivás csökkenti a por általi veszélyeztetést.

#### 4. Elektromos szerszám használata és kezelése

- a) Ne terhelje túl a készüléket! Munkájához mindig a megfelelő szerszámot használja. A megfelelő készülékkel jobban és biztonságosabban dolgozik az adott teljesítménytartományban.
- b) Hibás kapcsolóval ne használjon elektromos szerszámot. Az az elektromos szerszám, melyet már nem lehet be- vagy kikapcsolni, veszélyesnek minősül és javításra szorul.
- c) Húzza ki a dugót a dugaszoló aljzatból és/vagy távolítsa el az akkumulátort, mielőtt a gépet beállítja, tartozékot cserél rajta vagy a gépet elteszi. Ez az elővigyázati intézkedés meggátolja az elektromos szerszám véletlen elindítását.
- d) A használaton kívüli elektromos szerszámot gyermekektől elzárt módon kell tárolni. Ne engedje, hogy a gépet olyan személy használja, aki annak használatával nincs tisztában, vagy nem olvasta el ezt a használati utasítást. Az elektromos szerszám veszélyes lehet, ha azt a kezelésében járatlan személy használja.
- e) Ápolja gondosan az elektromos szerszámot. Ellenőrizze, hogy a mozgó alkatrészek kifogástalanul működnek-e, nem szorulnak-e, nincs-e törött, sérült alkatrész, amely gátolhatja a készülék működését. A sérült alkatrészt a készülék használata előtt javíttassa meg. A hiányosan karbantartott elektromos szerszám már számos balesetet okozott.
- f) Tartsa a vágószerszámot éles és tiszta állapotban. A gondosan ápol, éles vágó élű vágószerszám kevésbé szorul be és könnyebben vezethető.
- g) Az elektromos szerszámot, tartozékot, szerszámbetétet stb. jelen használati utasításnak megfelelően használja. Ennek során vegye figyelembe a munkafeltételeket és a végrehajtandó műveletet. Az elektromos szerszám nem rendeltetészerű használata veszélyes helyzetet teremthet.

#### 5. Szerviz

- a) Az elektromos szerszámot csak szakképzett személy és csak eredeti gyári alkatrész felhasználásával javítsa. Így biztosítható, hogy az elektromos szerszám használata biztonságos marad.

#### Biztonsági tudnivalók sövénynyíró olló használatához

- Ügyeljen arra, hogy semmilyen testrésze ne érintkezzen a vágóollóval. Mozgó kés esetén ne kísérelje meg a levágott növényeket eltávolítani vagy a levágandó növényeket visszatartani. A beszorult vágott növényrészeket csak kikapcsolt készülék esetén szabad eltávolítani. Egy pillanatnyi figyelmetlenség a sövénynyíró olló használata során súlyos balesetet okozhat.
- Ügyeljen arra, hogy a készülék használata során minden védőfelszerelés és fogantyú fel legyen szerelve. Ne kíséreljen meg egy nem teljesen felszerelt készüléket vagy nem engedélyezett módon módosított készüléket üzembe helyezni.

- Az elektromos szerszámot mindig a szigetelt fogantyúnál fogva tartsa, mert a vágóolló a készülékhez tartozó hálózati kábelrel is érintkezhet. Ha a vágóolló a feszültség alatt álló vezetékkel érintkezik, a készülék fémes alkatrészei is feszültség alá kerülnek, és ez áramütést okozhat.
- Az elektromos szerszámot mindig a szigetelt fogantyúnál fogva tartsa, mert a vágószerszám érintkezésbe kerülhet rejtett elektromos vezetékkel vagy a készülék saját hálózati csatlakozókábelével. Ha a vágószerszám feszültség alatt álló vezetékkel érintkezik, a készülék fémes alkatrészei is feszültség alá kerülhetnek, és ez áramütést okozhat.
- A sövénynyíró ollót csak akkor hordozza a fogantyúnál fogva, ha a kés álló helyzetben van. A sövénynyíró olló szállítása vagy tárolása előtt fel kell helyezni a védőburkolatot. A készülék gondos kezelése csökkenti a kés által okozott sérülés veszélyét.
- Tartsa távol a kábelt a vágási területtől. Munka során előfordulhat, hogy a kábelt eltakarja a növényzet, ami a kábel véletlen átvágásához vezethet.
- Korlátozott fizikai, érzékszervi vagy szellemi képességekkel, vagy tapasztalattal nem rendelkező személyek a gépet ne kezeljék, kivétel lehet, ha a biztonságra egy arra illetékes személy felügyel vagy a gép használatára vonatkozóan kellő útmutatást adott. Kellő felügyelettel kell biztosítani, hogy a készülékkel gyermekek ne játszhassanak.

#### További biztonsági tudnivalók az „Elektromos biztonság”-ra vonatkozóan

- A csatlakozó vezeték IEC 60245 (H 07 RN-F) előírásának megfelelő legkisebb szükséges keresztmetszete
  - 1,5 mm<sup>2</sup>, 25 m-ig terjedő kábelhosszúságnál
  - 2,5 mm<sup>2</sup>, 25 m-nél nagyobb kábelhosszúságnál
- A csatlakozó vezetékek hossza és vékonysága feszültségesést hoz létre. Nagyobb feszültségesésnél a motor nem éri el a normális teljesítményét és a gép csökkent teljesítménnyel működik.
- A csatlakozó vezetékek dugói és csatlakozó aljzatai gumiból, lágy PVC-ből vagy más hőre lágyuló, ugyanolyan mechanikai szilárdságú anyagból készüljenek, vagy ilyenekkel legyenek bevonva.
- A csatlakozó vezeték dugós csatlakozó része fröccsenő víz ellen védett legyen.
- A csatlakozó kábel vezetése során ügyelni kell arra, hogy a kábel ne nyomódjon meg és ne törjön meg, fűrészelés közben ne kerüljön a faágak útjába, valamint a dugaszoló csatlakozás ne érintkezzen nedvességgel.
- A csatlakozó vezetéket csak a rendeltetésének megfelelő célra használja. A csatlakozó vezetéket védje a hőhatástól, olajtól és éles szélekkel való érintkezéstől.
- Kábeldob használatánál a kábelt mindig teljesen tekerje le a dobról.
- Rendszeresen ellenőrizze a csatlakozó vezetéket és ha megsérült, cserélje ki.
- Hibás csatlakozó vezetéket ne használjon.
- Ideiglenes jellegű elektromos csatlakozásokat ne használjon.



- A gépet vízzel ne fröcskölje be. (A víztől áramütés keletkezhet).
- A védőberendezéseket soha ne hidalja át, vagy ne helyezze üzemen kívüli állapotba.
- A gépet hibaáram védőkapcsolón keresztül kapcsolja rá a hálózatra (30 mA).
- A villamos csatlakoztatást illetve javításokat a gép villamos részein csak engedélyezett villamossági szakember vagy ügyfélszolgálati irodánk egyike készítse el. Mindig figyelembe kell venni a védőberendezésekre vonatkozó helyi előírásokat.

#### További biztonsági tudnivalók a „Személyek biztonságá”-ra vonatkozóan

- A kezelő személy a munkaterületen felelősséggel tartozik harmadik személlyel szemben.
- Vegye figyelembe a nemzeti előírásokat, melyek a készülék használatához esetleg korhatárhoz kötött korlátozást tartalmaznak.
- Munka közben viseljen alkalmas védőfelszerelést.
  - hosszú hajviselet esetén hajháló,
  - védőkesztyűt
  - védőszemüveget és hallásvédőt

#### További biztonsági tudnivalók az „Elektromos szerszám használata és kezelése”-re vonatkozóan

- A gépet, illetve annak alkatrészeit ne változtassa meg.
- Hosszabb használat után a készülék hozzáférhető fém részei és egyes alkatrészek felforrósodhatnak.
- Az alább felsorolt tevékenységek megkezdés előtt kapcsolja ki a gépet, húzza ki a hálózati csatlakozó dugót a dugaszoló aljzatból és ellenőrizze, hogy a gép minden mozgó része teljesen leállt:
  - A kés talajjal, kővel, szöggel vagy egyéb idegen tárggyal érintkezik (⇒ ellenőrizze, hogy nem sérült-e meg a kés vagy a készülék)
  - Javítások
  - Karbantartó- és tisztítási műveletek
  - Zavarelhárításnál (ide tartozik a kés megszorulása is)
  - Szállítás
  - A gép elhagyása (rövid megszakítások esetén is)
- Ellenőrizze a gép esetleges sérüléseit:
  - A gép további használatához a védőberendezések rendeltetésüknek megfelelő kifogástalan és megfelelő működését gondosan ellenőrizze. A gépet csak teljesen és a helyesen felszerelt biztonsági berendezéssel használja és a gépen semmi olyat ne változtasson meg, ami a biztonságot csökkentheti.
  - Ellenőrizze, hogy a mozgó alkatrészek kifogástalanul működnek-e és egyes alkatrész nem szorul- vagy nem akad-e. Minden alkatrész legyen helyesen felszerelve és feleljen meg minden követelménynek a fűrész kifogástalan működésének biztosításához.
  - A sérült védőszerkezetet és alkatrészt szakszerűen, elismert szakember műhelyben javítsa meg vagy cserélje ki, ha a kezelési útmutató az adott esetre mást nem ír elő.

- A sérült vagy olvashatatlaná vált felragasztott címkét ki kell cserélni.

- A készüléket használaton kívül tárolja száraz, zárt helyen.

#### További biztonsági tudnivalók a „Szerviz”-re vonatkozóan

- ⚠ A „Karbantartás” fejezetben leírtakon kívül további javítást ne végezzen a gépen, hanem forduljon közvetlenül a gyártóhoz, vagy az illetékes vevőszolgálathoz.

- ⚠ Mindig csak eredeti tartozékokat és külön kiegészítést szabad felhasználni. Más eredetű pótalkatrész és egyéb tartozék használata a felhasználó balesetéhez vezethet. Az ilyen jellegű károkért a gyár nem vállal szavatosságot.

#### További biztonsági tudnivalók a „Sövénynyíró biztonsági tudnivalói”

- A nyírás megkezdése előtt távolítson el minden oda nem való tárgyat (pl. kődarabot, ágat, drótot stb.). Munka közben figyeljen a még esetleg ott levő idegen testekre.
- Vigyázat! Ügyeljen a szabadtéri áramvezetésekre!
- Tartsa távol kezét és lábát a nyírószerkezettől, amikor az működésben van.
- A sövénynyíróval fadarabot vagy egyéb tárgyat ne emeljen meg és ne toljon odébb.
- Ha más munkaterületre vált, függesse fel a gép használatát.
- A sövénynyíró ollót mindig két kézzel tartsa, egyik kezével az első fogantyúnál, másik kezével a hátsó fogantyúnál fogva.
- Ügyeljen arra, hogy mindig álljon rendelkezésére egy akadálymentes visszavonulási lehetőség.
- Mielőtt elkezdené a sövénynyírást, állítsa a sövénynyíró ollófejet a helyes munkahelyzetbe.
- Csak akkor kezdje el a nyírást, amikor a kések már mozognak.
- **Figyelem!** A kések utánfutással állnak le! A késeket ne fékezze le kézzel.
- A működésben levő nyírószerkezet soha ne érintkezzék drótkerítéssel vagy talajjal.
- Kapcsolja ki a készüléket és várja meg míg a vágórész leáll, majd
  - a vágószerkezet idegen testhez ér,
  - nő az üzemi zaj,
  - a gép igen intenzív rezgésben van.
- ⇒ Húzza ki a hálózati csatlakozódugót és végezze el a következőket:
  - ellenőrizze a gépet, hogy nem sérült-e meg,
  - ellenőrizze, hogy nincsenek-e kilazult alkatrészek, és ezeket rögzítse megfelelően,
  - a sérült alkatrészt cserélje ki azonos értékű alkatrészre, vagy javíttassa meg.
- Ne használjon tompa, letöredezett, vagy sérült nyírószerkezetet.
- Ismerkedjék meg környezetével és ügyeljen az olyan lehetséges veszélyekre, amelyeket a motorzaj miatt esetleg különben nem venne észre.

## 1 Gép leírása / Pótalkatrészek

Tétel	Rendelési szám	Megnevezés
1	Lökésvédő függesztő szemekkel	364337
2	Kés	
3	Takarósín	
4	Kézvédő	364335
5	Készülék egység – sövénynyíró olló	
6	Burkolat motor (kétrészes)	
7	Első tartófogantyú	
8	Kapcsoló nyomógomb	
9	Gyorsrögzítő	
10	Hollandi anya	
11	Teleszkóprúd	364334
12	Puha fogantyú	
13	Heveder rögzítés	
14	Hátsó fogantyú ki/be kapcsolója	
15	Bekapcsolás reteszelő	
16	Ki/be kapcsoló	
17	Kábel hálózati csatlakozódugóval	
18	Kábel tehermentesítő	
19	Hordozó heveder	364333
20	Kapcsoló (forgószerkezet)	
21	Kireteszelő gomb (munkapozíció beállító szerkezet)	
22	Szellőzőrés	
23	Késvédő	364332
24	Biztonsági ragasztócímke	364336



## Összeszerelés

### Összeszerelés / szétszerelés

- ➔ **2** Hajtsa fel a (9) gyorsrögzítőt és tolja be a (14) hátsó fogantyút a sövénynyíró (a) befogójába. Kattanásig nyomja le a (9) gyorsrögzítőt.

### Teleszkóprúd

#### Teleszkóprúd fel- és leszerelése

- ⚠ Használja a teleszkóprudat magas és széles sövények és talajtakarók nyírásához.
- ➔ **2** Nyomja fel a (9) gyorsrögzítőt és tolja be a (11) teleszkóprudat a sövénynyíró (a) befogójába. Kattanásig nyomja le a (9) gyorsrögzítőt.
- ➔ Szétszereléshez nyomja fel a (9) gyorsrögzítőt és húzza ki a (11) teleszkóprudat a befogójából.

#### Kezelési magasság beállítása

- ➔ **3** Lazítsa ki a (10) hollandi anyát és húzza vagy tolja a (11) teleszkóprudat a megfelelő hosszra.
- ➔ Húzza ismét szorosra a (10) hollandi anyát.



## Üzembe helyezés

### Hálózati csatlakozás

Vesse egybe a gép adattábláján olvasható feszültséget. pl. 230 V-ot a rendelkezésre álló hálózattal és a fűrészt az előírásnak megfelelően földelt aljzathoz csatlakoztassa.

Váltóáramú motor:

- ⓘ Földelt csatlakozó aljzatot használjon, 230 V hálózati feszültséggel, hibaáram kapcsolóval és 10 A biztosítókkal felszerelve.

- Legalább 1,5 mm<sup>2</sup> keresztmetszetű hálózati hosszabbító kábelt használjon a csatlakoztatáshoz.

### A hosszabbító kábel feltevése

- ➔ **4** A dugós kapcsolat véletlen szétcsúszásának megakadályozására dugja át a hosszabbító kábelt egy hurokként a hátsó fogantyún (14) és helyezze rá a kábelfüggesztőre.

### Bekapcsolás

**Ne használjon olyan készüléket, amelynek a kapcsolóját nem lehet ki/be kapcsolni. A sérült kapcsolót haladéktalanul javíttassa meg vagy cseréltesse ki arra alkalmas szakemberrel vagy a kijelölt vevőszolgálattal.**

A sövénynyíró olló kétkezes biztonsági kikapcsolóval rendelkezik, amely meggátolja az olló véletlen bekapcsolódását.

- ➔ **1** Vegye ki a (23) késvédőt.
- ➔ **5** Először nyomja meg a (15) bekapcsolás reteszelőt. Ezután nyomja meg a (16) ki/be kapcsolót, és másik kezével a (7) első tartófogantyún található (8) kapcsoló nyomógombot.
- ➔ Engedje el a (15) bekapcsolás reteszelőt.
- ➔ Ha a készüléket teleszkóprúddal használja, akkor azt csak a (14) hátsó fogantyún lehet ki/be kapcsolni.
  - ➔ Először nyomja meg a (15) bekapcsolás reteszelőt. Ezután nyomja meg a (16) ki/be kapcsolót.
  - ➔ Engedje el a (15) bekapcsolás reteszelőt.

### Kikapcsolás

- ➔ A készülék kikapcsolásához engedje el a (15) ki/be kapcsolót vagy az első fogantyún található (8) kapcsológombot.

- ⚠ A kés kikapcsolás után még egy darabig tovább jár. Ezért mielőtt a készüléket újra bekapcsolná, várja meg, míg a kés leáll.



## A sövénynyíró olló beállításai

Minden állítást kikapcsolt motor mellett kell elvégezni.

### Forgassa el a fogantyút

A fogantyút 5 helyzetbe lehet beállítani (fokozatok 45°-on)

- **6** Nyíl irányban tolja hátra a (20) kapcsolót.
- Forgassa el a (14) hátsó fogantyút a kívánt helyzetbe.
- Engedje el a (20) kapcsolót és közben ügyeljen arra, hogy a tartófogantyú bekattanjon.

### Késfej beforgatása

A késfej 0°-100° közötti munkatartományban (6 pozícióban) forgatható.

- **7** Nyomja meg a (21) kireteszelő gombot és forgassa el a késfejet a kívánt helyzetbe.
- Engedje el mindkét gombot és ügyeljen arra, hogy a késfej bekattanjon.

### Műveleti útmutatások



**A gépet addig nem szabad üzembe helyezni, míg el nem olvasta a használati útmutatóját, minden útmutatást figyelembe nem vett és a gépet előírásnak megfelelően fel nem szerelte.**

Mindig vegye figyelembe a biztonsági útmutatásokat.



**A munka megkezdése előtt nézzen utána:**

**Kezét és lábát mindenkor tartsa a vágószerszámtól biztonságos távolságban.**

- Akadálymentes a munkaterület?
- Feltétlenül távolítson el minden idegen tárgyat a sövényből (pl. drótot), mert a sövénynyíró kés attól megsérülhet.
- Ezért a nagyon vastag gallyakat a nyírás előtt ágnyeső ollóval rövidítse le megfelelő hosszúságúra.
- Az állatokat zavarja el a sövénynyíró olló közeléből, nehogy megsérüljenek.
- A sövénynyírásra alkalmas időpont:
  - ⇒ Lombozat: június és október
  - ⇒ Tülevelű cserje: április és augusztus
  - ⇒ Gyorsan növekvő cserje: májustól kb. minden 6. Héten
- Tartsa mindig tisztán a gép szellőzőnyílásait.

### Munkavégzés a teleszkóprúddal



**A készülékkel végzett munka során mindig használja a (19) hordozó hevedert. A készülék csak akkor irányítható biztonságosan, ha használja a hordozó hevedert.**

- **8** Vesse át a hevedert a vállán és állítsa be a heveder hosszát úgy, hogy az (13) heveder rögzítő a csípője magasságában helyezkedjen el.

- A (b) gyorszár hordozó heveder felfüggesztése fölött található.



A gyorszárat egy kézzel ki lehet nyitni.

**Kezét és lábát mindenkor tartsa a vágószerszámtól biztonságos távolságban.**

### Munka a sövénynyíró ollóval



**A sövénynyíró ollót tartsa mindkét kezével testétől biztonságos távolságra.**

- **10** A hosszabbító kábelnek a vágás alatt a sövénynyíró olló mögött kell lennie, hogy azt a kés el ne kaphassa.
- **9** A sövénynyíró ollót a kétoldalas késével előre- és hátra vagy ingamozgásokkal lehet másik helyre vezetni.
- **9** Először a sövény oldalait vágja, és csak utána vágja le a tetejét.
- A sövényt alulról felfelé mozgással vágja.
- Trapézformára vágja a sövényt.
- Feszítsen ki egy zsinórt a sövény mentén, ha a sövény felső élét egyenletesre kívánja beszabályozni.
- A még lenyírható legnagyobb gallyvastagság függ a fa fajtájától, korától, a fa nedvességtartalmától és keménységétől.
  - 
  - 
- Ezért a nagyon vastag gallyakat a nyírás előtt ágnyeső ollóval rövidítse le megfelelő hosszúságúra.
- Ha a növényzetet nagyon vissza kell vágnia, végezze azt egymás után több menetben.

### Teleszkóprúd használata

Magas és széles sövények és talajtakarók nyírásához használja a teleszkóprúdat („Összeszerelés” fejezet, „Teleszkóprúd” szakasz).

- **10 Magas sövényhez:**  
Forgassa el a késfejet a kívánt pozícióba és tartsa a sövénynyírót függőlegesen.
  - Ha fejmagasság fölött dolgozik, tartson többször szünetet és ezzel előzze meg a kifáradást.**
- **11 Széles sövényhez:**  
Forgassa el a késfejet 0°-10° közötti munkahelyzetbe és irányítsa a sövénynyírót vízszintes ingázó mozgással a sövény széléhez.
- **12 Talajtakaró nyírásához (talajközeli munkavégzés)**  
Forgassa el a késfejet 0° pozícióba.
  - Talajtakarót csak a teleszkóprúd használata mellett szabad nyírni!**

## Karbantartás és gondozás



**Minden karbantartás és tisztítás előtt húzza ki a csatlakozódugót.**

Azokat a további karbantartó- és tisztítási munkákat, amelyeket ez a fejezet nem ír le, csak a gyár vagy az általa megbízott szakcég végezheti el.

Karbantartáshoz és tisztításhoz feltétlenül ismét szabályosan helyezze vissza a biztonsági szerkezeteket és ellenőrizze azokat.

Csak eredeti alkatrészt használjon. Más eredetű alkatrész előre nem látható károkhoz és balesethez vezethet.

### Karbantartás

A vágószerszám kikapcsolás után nem azonnal áll le. Ezért a javítás vagy karbantartás megkezdése előtt várjon, míg minden alkatrész leállt.

Az alábbiakban felsorolt karbantartási műveleteket a készülék hosszú és megbízható üzemének biztosítása érdekében rendszeresen végezze el.

**Ellenőrizze a készüléket nyilvánvaló hiányosságait, úgymint**

- laza, kiugrott vagy sérült kés
- kopott vagy sérült alkatrészt
- fedelek és védőszerkezetek sérülésmentességét és megfelelő felszerelését.

**A szükséges javítást vagy karbantartást az elektromos szerszám használatbavétele előtt kell elvégezni.**

### Tisztítás

- ❗ A készüléket és annak tartozékait minden használat után gondosan tisztítsa meg, hogy a készülék továbbra is kifogástalanul működjön.
- ➡ Tartsa olajtól és zsírtól mentesen a fogantyút.
  - ⚠ Vízet, oldószert és polírozó anyagot ne használjon.
- ➡ A nyírószerkezetet kefével vagy kendővel rendszeresen tisztítsa ki.
  - ❗ A kést soha ne vízzel tisztítsa ➔ Korrózióveszély!
  - ❗ Minden mozgó alkatrészt rendszeresen tisztítson és olajozzon. **Kenéshez soha ne csapágyzsírt használjon!**
  - 👉 Használjon környezetkímélő olajt
- ➡ Tartsa olajtól és zsírtól mentesen a fogantyút.

## Szállítás



**Minden továbbszállítás előtt húzza ki a konnektordugót.**

- A balesetek és a sérülések elkerülése érdekében az eszközt csak felhelyezett késvédővel szállítsa.
- A készüléket egyensúlyi helyzetben, a száránál fogva, vagy a hordozóhevederre akasztva szállítsa. Közben tartsa a vágószerszámot hátrafelé.
- A gépet gépkocsiban csak a csomagtartóban, vagy egy elkülönített szállítási felületen szállítsa.
- Helytakarékoság céljából a készülék széthúzható.
- Rakodás során nem szabad a készüléket ledobni. Biztosítsa a készüléket a felborulás és a károsodás ellen. Ellenőrizze a készüléket esetleges sérülésekre, ha szállítás közben az durvább lökések hatásának volt kitéve.

## Tárolás



**Húzza ki a csatlakozódugót.**

- A használaton kívüli sövénynyíróót őrizze száraz, lezárt helyiségben, ahol gyermekek nem férhetnek hozzá.
- Hosszabb tárolás előtt legyen figyelemmel a következőkre, hogy fűrészének élettartamát meghosszabbítsa és lehetővé tegye a könnyű kezelését.
  - végezzen alapos tisztítást
  - minden mozgó alkatrészt kenjen meg környezetkímélő olajjal

❗ **Kenéshez soha ne csapágyzsírt használjon!**

👉 Tolja rá a késvédőt a késre.

## Garancia

Kérjük a mellékelt garancianyilatkozat figyelembe vételét.

## Lehetséges zavarok

Zavar	Lehetséges ok	Megszüntetés (húzza ki a csatlakozódugót)
A sövénynyíró nem működik.	<ul style="list-style-type: none"> <li>Nincs áramellátás</li> <li>Áramkimaradás</li> <li>hibás hosszabbító kábel</li> <li>Hibás a biztosíték</li> <li>Motor vagy kapcsoló hibás</li> </ul>	<ul style="list-style-type: none"> <li>Ellenőrizze az áramellátást</li> <li>Ellenőrizze az áramellátást</li> <li>Ellenőrizze a kábelt, a hibás kábelt többé ne használja.</li> <li>Cseréljen biztosítékot</li> <li>A motort vagy a kapcsolót ellenőriztesse vagy javíttassa meg szakemberrel.</li> </ul>
A sövénynyíró megszakításokkal vág	<ul style="list-style-type: none"> <li>Hibás a kábel</li> <li>Belső hiba</li> <li>Ki/be kapcsoló hibás</li> </ul>	<ul style="list-style-type: none"> <li>Ellenőrizze az áramellátást</li> <li>Gyárat, ill. arra illetékes vevőszolgálatot keresse fel.</li> <li>Gyárat, ill. arra illetékes vevőszolgálatot keresse fel.</li> </ul>
A motor forog, a kés áll	<ul style="list-style-type: none"> <li>Belső hiba</li> </ul>	<ul style="list-style-type: none"> <li>Gyárat, ill. arra illetékes vevőszolgálatot keresse fel.</li> </ul>
A kés forrósodik	<ul style="list-style-type: none"> <li>A kés életlen</li> <li>A kések hibásak</li> <li>Hiányos kenés =&gt; súrlódás</li> </ul>	<ul style="list-style-type: none"> <li>A kést éleztesse</li> <li>A kést cserélje ki</li> <li>Olajozza a kést</li> </ul>
A motor bűg, a kés áll	<ul style="list-style-type: none"> <li>A kések megszorulnak</li> </ul>	<ul style="list-style-type: none"> <li>Eltávolítás objektum</li> </ul>

**i** További hiba vagy kérdés esetén kérjük, forduljon helyi kereskedőjéhez.

## Műszaki adatok

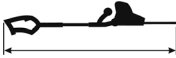
Típus / Sorozat	<b>HHS 710/56</b>	
Gyártási év	lásd az utolsó oldalon	
Motor teljesítménye $P_1$	710 W	
Hálózati feszültség / Hálózati frekvencia	230 – 240 V~ / 50 Hz	
Üresjárat fordulatszám $n_0$	1800 min <sup>-1</sup>	
Késhosszúság	560 mm	
Vágáshosszúság	510 mm	
Göcs	27 mm	
Kéz-kar vibrációja az EN 60745		
Első fogantyú:	5,237m/s <sup>2</sup>	
Hátsó fogantyú:	3,543 m/s <sup>2</sup>	
K mérési bizonytalansági tényező K	K = 1,5 m/s <sup>2</sup>	
mért zajteljesítmény szint $L_{wa}$	95 dB (A) (2000/14/EK műszaki előírások szerint)	
garantált zajteljesítmény szint $L_{wa}$	102 dB (A) (2000/14/EK műszaki előírások szerint)	
Hangnyomásszint $L_{PA}$	84 dB (A) (2000/14/EK műszaki előírások szerint)	
K mérési bizonytalansági tényező K	K = 3,0 dB (A)	
Hosszúság (teleszkóprúddal) kb.	min. 2,35 – max. 2,87 m	
	min. 1,53 – max. 2,05 m	
Súly (teleszkóprúddal) kb.	3,9 kg (4,9 kg)	
Védettség	II	

**❗ Upute sačuvajte za buduću upotrebu.**

**❗ Prosljedite ove upute za uporabu svim osobama koje će koristiti uređaj.**



**Uređaj ne smijete pustiti u pogon prije nego što pročitate upute za uporabu, obratite pažnju na sve naznačene upute i uređaj montirate kao što je opisano.**



**Ove škare za živicu mogu prouzrokovati ozbiljne ozljede! Pažljivo pročitatite upute za korektno rukovanje, pripremanje, održavanje, startanje i isključivanje škara za živicu. Upoznajte se dobro sa svim upravljačkim dijelovima i s pravilnim korištenjem škara za živicu.**



**Djeca, osobe s ograničenim tjelesnim, osjetilnim ili psihičkim sposobnostima ili nedostatkom iskustva i znanja ili osobe koje nisu upoznate s uputama za uporabu nikad ne smiju upravljati uređajem/koristiti uređaj.**



**Djeca i mladi ispod 16 godina ne smiju koristiti uređaj. Nacionalni i lokalni propisi mogu odrediti dobnu granicu korisnika.**

## Sadržaj

Sadržaj pošiljke	62
Vremena puštanja u pogon	62
Simboli stroj / upute za uporabu	62
Odgovarajuća namjenska primjena	63
Preostali rizici	63
Vibra	64
Sigurnosni naputci	64
Opis stroja / Rezervni dijelovi	66
Montaža	67
Puštanje u pogon	67
Namještanja na škarama za živicu	67
Naputci za rad	67
Održavanje i njega	68
Transport	69
Skladištenje	69
Garancija	69
Moguće smetnje	69
Tehnički podatci	70
Izjava o konformnosti	124

## Sadržaj pošiljke

- Škare za živicu
- Stražnja ručka sa sklopkom za uključivanje i isključivanje
- Zaštita ruke
- Teleskopski držak
- Remen za nošenje
- Uputa za uporabu
- Izjava o garanciji

**👉** Nakon otvaranja provjerite sadržaj kartona na

- ▶ potpunost
- ▶ eventualna oštećenja od transporta

Javite reklamacije odmah trgovcu, pošiljatelju odnosno proizvođaču. Naknadne reklamacije se ne uvažavaju.

## Vremena puštanja u pogon



Molimo vas da prije puštanja uređaja u pogon obratite pozornost na državnopravne (regionalne) propise o zaštiti od buke.

### Informacije u vezi sprječavanja buke:

Nije moguće u potpunosti izbjeći opterećenje bukom prilikom rada ovog uređaja. Radove koji uzrokuju buku velikog intenziteta izvodite u dopuštenim i za to određenim vremenima. Pridržavajte se eventualnih propisanih vremena mirovanja i ograničite trajanje radova na najmanje moguću potrebnu mjeru. Za Vašu osobnu zaštitu i zaštitu osoba koje se nalaze u blizini mora se nositi prikladna zaštita za uši.

## Simboli stroj

	Prije puštanja u pogon pročitati i pridržavati se upute za uporabu i sigurnosnih naputaka.		Prije radova popravaka, održavanja i čišćenja isključiti motor i izvući mrežni utikač.
	Odmah izvući mrežni utikač ako je priključni vod oštećen ili prerezan.		Nositi zaštitu za glavu, oči i uši.
	Nositi zaštitne cipele.		Nositi zaštitne rukavice.
	Treće osobe se moraju držati dalje od radnog područja. Sigurnosni razmak minimalno 10 m.		Ne izlagati kiši ili vodi.
	Ne koristite škare za visoku živicu u blizini kabela, vodova za struju ili telefonskih vodova. Prilikom rada škarama za visoku živicu držite sigurnosni razmak od 10 m od nadzemnih strujnih vodova.		

	Maksimalna dužina rezanja 510 mm
	Dužina sablje 560 mm
	maks. debljina grana (širina rezanja) 27 mm
	Proizvod odgovara vrijedećim europskim.
	Stroj zaštitne klase II (zaštitno izoliran).
	Električni uređaji ne spadaju u kućni otpad. Uređaji, pribor i ambalažu odložite u skladu sa zaštitom okoliša.
	U skladu s Europskom smjernicom 2012/19/EU o starim električnim i elektroničkim uređajima, električni uređaji koji više nisu sposobni za uporabu moraju se skupljati odvojeno i podvrgnuti ekološki primjerenome recikliranju.

## Simboli upute za uporabu



**Prijeteća opasnosti ili opasna situacija.** Nepridržavanje ovih naputaka može imati za posljedicu ozljede ili voditi oštećenju stvari.



**Važne upute za stručno rokovanje.** Nepoštivanje ovih uputa može prouzrokovati ozljede.



**Upute za korisnika.** Ove upute Vam pomažu da sve funkcije optimalno koristite.



**Montaža, posluživanje i održavanje.** Ovdje će Vam se točno objasniti, što morate učiniti

## Odgovarajuća namjenska primjena

- Škarama za živicu za privatno korištenje i vrtove iz hobija smatraju se onakvi uređaji, koji se ne koriste na javnim površinama, parkovima, sportskim terenima kao niti u poljodjelstvu.
- Škare za rezanje živice prikladne su samo za rezanje grana i svježih mladica na živicama, grmlju i pokrivača tla u kućnim i hobi vrtovima. Ne režite grane čiji je maksimalni promjer veći od 27 mm.
- Uređaj se ne smije koristiti za rezanje tratina, rubova tratina ili za usitnjavanje za kompostiranje. Postoji opasnost od ozljeda!
- Odgovarajuća namjenska primjena uključuje pridržavanje od proizvođača propisanih uvjeta za rad, održavanje i popravak i pridržavanje sigurnosnih naputaka koji se nalaze u uputi.
- Treba se pridržavati za pogon važećih dotičnih propisa za sprječavanje nesreće te ostalih opće priznatih radno medicinskih i sigurnosno tehničkih pravila.

- Svaka daljnja uporaba nije odgovarajući namjenska. Proizvođač ne odgovara za štete koje proizlaze iz toga : rizik snosi sam korisnik.
- Svojevoljne promjene na škarama za živicu isključuju jamstvo proizvođača za proizlazeće štete svake vrste.
- Škare za živicu smiju biti opremljena, korištena i održavana isključivo od osoba koja su s time upoznata i obaviještena o opasnostima. Popravke smijemo vršiti samo mi odnosno od nas ovlaštena servisna mjesta.
- Stroj se ne smije koristiti u okolini izloženoj opasnosti od eksplozije ili izlagati kiši.
- Metalne dijelove (žice itd.) treba svakako odstraniti iz materijala za rezanje.

## Preostali rizici

Čak i pri odgovarajućoj namjenskoj primjeni, unatoč pridržavanja svih dotičnih sigurnosnih propisa, mogu zbog određene konstrukcije u svrhu namjene još postojati **preostali rizici**.

Preostali rizici se mogu minimirati ako se poštuju „sigurnosni naputci“ i „odgovarajuća namjenska primjena“ te cjelokupna uputa za uporabu.

Pažljivost i oprez smanjuju rizik ozljeda osoba i oštećenja.

- Ovaj uređaj stvara za vrijeme rada elektromagnetsko polje. Ovo polje može pod određenim okolnostima ugrožavati aktivne ili pasivne medicinske implantate. Da bi se smanjila opasnost od zadobivanja ozbiljnih ozljeda, preporučujemo da se osobe s medicinskim implantatima prije rada s uređajem posavjetuju sa svojim liječnikom i proizvođačem medicinskog implantata.
- Oštećenja zdravlja koja rezultiraju iz vibracija šake i ruke ukoliko se uređaj koristi duže vrijeme ili ako se ne koristi i održava propisno.
- Opasnost od ozljeđivanja prstiju i ruku alatom
- Munkadarab kicsapódó darabja balesetet okozhat.
- Lom i izbacivanje komada noža.
- Opasnost od struje, kod uporabe neadekvatnih priključnih električnih vodova.
- Električni udar.
- Dodirivanje dijelova pod naponom kod otvorenih električnih elemenata.
- Oštećivanje sluha kod dugotrajnijih radova bez zaštite sluha.
- Ozljeđivanje očiju kod nekorištenja zaštitnih naočala ili zaštite za lice.

Unatoč poduzetih mjera opreza još mogu postojati ne toliko očigledni preostali rizici.

## Vibracije

prednja pridržna ručka:  $a_{hveq} = 5,237 \text{ m/s}^2$   
 stražnja pridržna ručka:  $a_{hveq} = 3,543 \text{ m/s}^2$   
 Faktor nesigurnosti mjerenja  $K = 1,5 \text{ m/s}^2$

Navedena vrijednost emisije vibracija izmjerena je prema normiranom postupku kontrole i može se koristiti u svrhu usporedbe jednog elektroalata s drugim.

Navedena vrijednost emisije vibracija može se također koristiti za početnu procjenu izloženosti.

### Upozorenje:

Vrijednost emisije vibracija može se, ovisno o načinu korištenja elektroalata, razlikovati tijekom stvarnog korištenja elektroalata od navedene vrijednosti.

Postoji nužnost utvrđivanja sigurnosnih mjera za zaštitu korisnika na osnovu procjene izloženosti tijekom stvarno postojećih uvjeta korištenja (pritom treba uzeti u obzir sve segmente ciklusa rada, primjerice vrijeme u kojem je elektroalat isključen, kao i vrijeme tijekom kojeg je uključen ali radi bez opterećenja).

## Sigurnosni naputci

### Opće sigurnosne napomene za električne alate

#### **⚠ Upozorenje!**

**Pročitajte sve sigurnosne napomene i upute.** Propusti u pridržavanju sigurnosnih napomena i uputa mogu prouzročiti električni udar, požar i/ili teške ozljede.

**Sačuvajte sve napomene o sigurnosti i upute za kasniju uporabu.**

Pojam koji se koristi u napomenama o sigurnosti „Električni alat“ odnosi se na električne alate napajane mrežom (s mrežnim kabelom) i na električne alate napajane baterijom (bez mrežnog dijela).

### 1. Sigurnost na radnom mjestu

- Održavajte svoje radno područje čistim i dobro osvijetljenim!** Nered ili neosvijetljena radna područja mogu dovesti do nezgoda.
- Nemojte raditi s električnim alatom u okolini ugroženoj od eksplozija, u kojoj se nalaze gorive tekućine, plinovi ili prašina.** Električni alati proizvode iskre, koje mogu zapaliti prašinu ili pare.
- Držite djecu i druge osobe za vrijeme korištenja električnog alata podalje.** Ako Vam netko odvraća pozornost od posla možete izgubiti kontrolu nad uređajem.

### 2. Električna sigurnost

- Priključni utikač električnog alata mora odgovarati utičnici.** Utikač se ni na koji način ne smije mijenjati. **Nemojte koristiti nikakve adaptere za utikač skupa s alatima koji imaju zaštitno uzemljenje.** Nepromijenjeni utikači i odgovarajuće utičnice smanjuju rizik električnog udara.

- Izbjegavajte tjelesni kontakt s uzemljenim površinama kao cijevima, grijačima, štednjacima i hladnjacima.** Postoji povišeni rizik od električnog udara, ako je Vaše tijelo uzemljeno.
- Držite električne alate podalje od kiše ili vlage.** Prodiranje vode u električni alat povećava rizik od električnog udara.
- Nemojte koristiti kabal u svrhe za koje nije namijenjen, npr. da biste nosili električni alat, da biste ga objesili ili da biste izvukli utikač iz utičnice.** Držite kabal podalje od vreline, ulja, oštih rubova ili pokretnih dijelova uređaja. Oštećeni ili zapetljani kabli povećavaju rizik od električnog udara.
- Ako s električnim alatom radite na otvorenom, koristite samo produžne kable koji su prikladni i za rad na otvorenom.** Korištenje kabla koji je prikladan za rad na otvorenom smanjuje rizik od električnog udara.
- Ako se rad s električnim alatom u vlažnoj okolini ne može izbjeći, koristite zaštitnu strujnu sklopku.** Korištenje zaštitne strujne sklopke smanjuje rizik od električnog udara.

### 3. Sigurnost osoba

- Budite pažljivi. Pazite što činite. Krenite s razumom na posao. Ne koristite stroj ako ste umorni ili pod utjecajem droga, alkohola ili lijekova.** Jedan trenutak nepažnje kod uporabe stroja može voditi ozbiljnim ozljedama.
- Nosite osobnu zaštitnu opremu i uvijek zaštitne naočale.** Nošenje osobne zaštitne opreme, kao maske za zaštitu od prašine, sigurnosnih cipela koje se ne klizu, zaštitne kacige ili zaštite za uši, već prema vrsti i korištenju uređaja smanjuje rizik od ozljeđivanja.
- Izbjegavajte nehotično stavljanje u pogon. Provjerite je li električni alat isključen prije nego što ga priključite na struju i/ili bateriju i prije nego što ga prihvatite ili nosite.** Ako prilikom nošenja električnog alata držite prst na prekidaču, ili uređaj uključen priključite na struju, to može dovesti do nezgode.
- Uklonite alate za namještanje ili vijčane ključeve prije nego što uključite električni alat.** Alat ili ključ koji se nalazi u dijelu uređaja koji se okreće, može dovesti do ozljeda.
- Izbjegavajte abnormalno držanje tijela. Pobrinite se da stojite sigurno i u svako doba održavajte ravnotežu.** Time možete bolje kontrolirati električni alat u neočekivanim situacijama.
- Nosite prikladnu odjeću. Nemojte nositi široku odjeću ili nakit.** Držite kosu, odjeću i rukavice podalje od dijelova koji se kreću. Labava odjeća, nakit ili duga kosa mogu biti zahvaćeni od strane pokretnih dijelova.
- Kada se mogu montirati naprave za usisavanje prašine i prihvatne naprave, provjerite da su one priključene i da se koriste na ispravan način.** Korištenje usisavanja prašine može smanjiti ugrožavanje usljed prašine.

### 4. Uporaba i rukovanje električnim alatom

- Nemojte preopterećavati uređaj! Koristite za Vaš posao za to namijenjeni električni alat.** S odgovarajućim uređajem radite bolje i sigurnije u navedenom području snage.



- b) **Nemojte koristiti električni alat čiji prekidač je neispravan.** Električni alat koji se više ne da uključiti ili isključiti, opasan je i mora se popraviti.
- c) **Izvučite utikač i utičnice i/ili odstranite bateriju, prije nego što počnete namještati uređaj, mijenjati dijelove u uređaju ili prije nego što odložite uređaj.** Ta mjera opreza sprječava nenamjerno pokretanje električnog alata.
- d) **Držite nekorišteni električni alat izvan doseg djece. Ne dopuštajte korištenje uređaja osobama koje nisu upućene u rad s njime ili nisu pročitale ove upute.** Električni alati su opasni ako ih koriste neiskusne osobe.
- e) **Njeguajte električne alate brižljivo. Kontrolirajte funkcioniraju li pokretni dijelovi besprijekorno i zapinju li, jesu li neki dijelovi polomljeni ili tako oštećeni da bi mogli negativno utjecati na funkcioniranje električnog alata. Oštećene dijelove dajte prije korištenja uređaja popraviti.** Mnoge nezgode imaju uzrok u loše održavanim električnim alatima.
- f) **Održavajte rezne alate ostrim i čistim. Brižljivo njegovani rezni alati s ostrim reznim rubovima manje zapinju i s njima je lakše raditi.**
- g) **Koristite električni alat, pribor, uložne alate itd. u skladu s ovim uputama. Pri tome uzimajte u obzir radne uvjete i djelatnost koja se želi izvoditi.** Korištenje električnih alata u druge svrhe od onih za koje su predviđeni, može dovesti do opasnih situacija.

## 5. Servis

- a) **Električni alat dajte popravljati samo kvalificiranom stručnom osoblju i samo s originalnim rezervnim dijelovima.** Time se osigurava da sigurnost električnog alata ostaje sačuvana.

### Sigurnosne napomene za škare za živicu:

- **Držite sve dijelove tijela podalje od noževa. Nemojte pokušavati uklanjati materijal za rezanje ili ga držati, dok motor radi. Materijal za rezanje koji se zaglavio uklanjajte samo kada je uređaj isključen.** Jedan momenat nepažnje prilikom korištenja škara za živicu može dovesti do teških ozljeda.
- **Osigurajte se da su sve zaštitne naprave i ručke prilikom korištenja uređaja montirane.** Ne pokušavajte nikada stavljati u pogon nepotpuno montiran uređaj ili uređaj s neodobrenim modifikacijama.
- **Škare za živicu nosite držeći ih za ručku i to s nožem u mirovanju.** Prilikom transporta ili pohranjivanja škara za živicu uvijek navucite zaštitni pokrov. Brižljivo postupanje s uređajem smanjuje opasnost od ozljeđivanja nožem.
- **Držite električni alat za izolirane površine ručke jer nož može doći u dodir sa skrivenim strujnim vodovima ili vlastitim mrežnim kabelom.** Kontakt noža s vodom koji provodi napon može staviti metalne dijelove uređaja pod napon i dovesti do električnog udara.
- **Držite kabel podalje od područja rezanja.** Za vrijeme radnog procesa kabel može biti prekriven u grmlju tako da ga se nehotice može prerezati.
- Osobe s ograničenim fizičkim, senzoričkim ili duhovnim sposobnostima, ili manjkavim iskustvom, i/ili s manjkom

znanja, ne smiju upotrebljavati uređaj izuzev ako su pod nadzorom neke osobe koja je nadležna za njihovu sigurnost ili su od nje dobili upute kako se uređaj mora koristiti. Nadgledajte djecu da biste se osigurali da se ne igraju s uređajem.

### Ostale sigurnosne napomene „Električna sigurnost“

- Izvedba priključnog kabela prema normi IEC 60245 (H 07 RN-F) s presjekom žile od najmanje
  - 1,5 mm<sup>2</sup> kod dužine kabla do 25 m
  - 2,5 mm<sup>2</sup> kod dužine kabla iznad 25 m
- Dugački i tanki priključni vodovi stvaraju pad napona. Motor više ne postiže svoju maksimalnu snagu, te se smanjuje funkcionalnost uređaja.
- Utikači i spojne utičnice na priključnim kablovima moraju biti od gume, meke plastike ili nekog drugog termoplastičnog materijala iste mehaničke čvrstoće ili presvučene takvim materijalom.
- Utičnica priključnog kabla mora biti otporna na prskajuću vodu.
- Kod premještanja priključnog voda pazite da se ne prignječi, prelomi, da tijekom rezanja ne zahvati granje ili slično i da se utični spojevi ne namoče.
- Ne koristite kabel u svrhe za koji nije namijenjen. Zaštitite kabel od vrućine, ulja ili oštih rubova.
- Ako koristite bubanj za namatanje kabla odmotajte kabel do kraja.
- Redovito kontrolirajte produžni kabl, te ga zamijenite, ako je oštećen.
- Ne upotrebljavajte nikakve oštećene priključne kablove.
- Nemojte koristiti provizorne električne priključke.
- Nemojte prskati uređaj vodom. (opasnost od izvora el. struje).
- Nikada nemojte premošćivati ili isključivati zaštitne uređaje.
- Priključite uređaj preko zaštitne (nad)-strujne sklopke (30 mA).
- Električni priključak, odn. popravke na električnim dijelovima stroja mora obavljati ovlašteni električar ili naš servis. Pridržavajte se mjesnih propisa, posebno mjera zaštite.

### Ostale sigurnosne napomene „Sigurnost osoba“

- Ne dopustite drugim osobama, pogotovo ne djeci, da dodiruju alat ili kabel.
- Obratite pozornost na nacionalne propise koji eventualno mogu sadržavati ograničenje za rukovanje uređajem u pogledu starosti korisnika.
- Prilikom rada nosite prikladnu zaštitnu opremu:
  - nosite mrežu za kosu ako imate dugu kosu
  - zaštitne rukavice
  - zaštitu za oči i uši

### Ostale sigurnosne napomene „Uporaba i rukovanje električnim alatom“

- Stroj odnosno dijelove stroja ne promijeniti.
- Nakon duže uporabe metalni dijelovi do kojih je moguć pristup, kao i dijelovi pribora, mogu biti veoma vreli.
- Isključite stroj, izvucite mrežni utikač iz utičnice i provjerite jesu li se svi pokretni dijelovi potpuno zaustavili prije:
  - Dodira noževa sa zemljom, kamenjem, čavlima ili nekim drugim stranim tijelima (⇒ kontrolirajte jesu li noževi/uređaj oštećeni).
  - radova popravaka
  - radova održavanja i čišćenja
  - uklanjanja smetnji ili blokiranja
  - transporta
  - napuštanja (i kod kratkih prekida rada)
- Provjerite ima li na stroju eventualnih oštećenja.
  - Prije daljnje uporabe uređaja pažljivo provjerite funkcioniraju li zaštitni uređaji besprijekorno i u skladu s njihovim funkcijama. Koristite uređaj samo sa potpuno i pravilno montiranim zaštitnim napravama i ne mijenjajte ništa na stroju što bi moglo ugroziti sigurnost.
  - Provjerite, funkcioniraju li pomični dijelovi besprijekorno te da ne zapinju, te jesu li dijelovi oštećeni. Svi dijelovi se moraju pravilno montirati i ispuniti svi uvjeti, kako bi se mogao garantirati besprijekoran rad uređaja.
  - Stručna i ovlaštena radionica mora popraviti ili zamijeniti oštećene zaštitne uređaje i dijelove, osim ako u uputama za uporabu nije navedeno drugačije.
  - Oštećene ili nečitke sigurnosne naljepnice se moraju zamijeniti.
- Uređaje koje ne koristite čuvajte na suhom i zaključanom mjestu.

### Ostale sigurnosne napomene - „Servis“

- ⚠ Ne poduzimajte nikakve daljnje popravke na stroju, osim onih koji su opisani u poglavlju „Održavanje“, nego se obratite direktno proizvođaču, odnosno nadležnoj servisnoj službi.
- ⚠ Upotrebljavajte isključivo originalne zamjenske. Uporabom drugih zamjenskih dijelova i drugog dodatnog pribora mogu nastati nesreće za korisnika. Proizvođač ne jamči za štete koje proizlaze iz toga.

### Ostale sigurnosne napomene „Sigurnosne napomene za škare za živicu“

- Prije rezanja uklonite sve strane predmete (npr. kamenje, grane, žicu, i sl.). Uz to pazite na strane predmete i za vrijeme rada.
- Oprez kod nadzemnih strujnih vodova.
- Kad pomičete ruke i noge pazite da budu podalje od noža.
- Nemojte koristiti škare za živicu za podizanje ili sklanjanje komada drveta ili nekih drugih predmeta.
- Prekinite korištenje stroja kada mijenjate radno područje.
- Škare za sječenje živice držite uvijek objema rukama, jednom rukom za prednju ručku a drugom rukom za stražnju ručku.
- Uvjerite se da postoji mogućnost uzmicanja bez prepreka.

- Prije nego počnete s rezanjem podesite glavu škara za živicu u pravilan radni položaj .
- Počnite s rezanjem tek onda kada noževi rade.
- **Pozor!** Noževi se okreću još neko vrijeme i nakon isključivanja! Nemojte kočiti noževe rukom.
- Nožem koji radi nikad ne dodirujte žičanu ogradu ili tlo.
- Isključite uređaj i dopustite da se rezač zaustavi ako
  - rezna naprava dodirne neko strano tijelo.
  - se pojačaju šumovi pri radu.
  - stroj neuobičajeno jako vibrira.
 ⇒ Zatim izvucite utikač i poduzmite sljedeće mjere:
  - Provjerite stroj u pogledu oštećenja;
  - provjerite ima li nekih labavih dijelova i stegnite sve labave dijelove;
  - oštećene dijelove zamijenite jednakovrijednima ili ih dajte popraviti.
- Nemojte nikada koristiti tup, napuknut ili oštećen nož.
- Upoznajte dobro svoju okolinu i pazite na moguće opasnosti, koje zbog buke motora eventualno ne možete čuti.

## 1 Opis stroja / Rezervni dijelovi

Poz.	Br. narudžbe	Opis
1	Zaštita od udarca s ovisnim ušicama	364337
2	Nož	
3	Pokrivna šina	
4	Zaštita ruke	364335
5	Jedinica uređaja – škare za živicu	
6	Poklopac motora (dvodijelni)	
7	Prednja ručka	
8	Uklopna tipka	
9	Brza aretacija	
10	Preturna matica	
11	Teleskopski držak	364334
12	Mekana ručka	
13	Pričvršćivač remena	
14	Stražnja ručka sa sklopkom za uključivanje i isključivanje	
15	Blokada uključivanja	
16	Sklopka za uključivanje i isključivanje	
17	Kabel s mrežnim utikačem	
18	Mehanizam za sprječavanje zatezanja kabela	
19	Remen za nošenje	364333
20	Sklopka (okretni mehanizam)	
21	Tipka za deblokadu (mehanizam za zakretanje)	
22	Otvor za prozračivanje	
23	Zaštita noža	364332
24	Sigurnosna naljepnica	364336



## Montaža

### Montaža / Demontaža

- ➔ **2** Otklopite brzu aretaciju (9) i utaknite stražnju ručku (14) u prihvatnik škara za živicu (a). Pritisnite brzu aretaciju (9) prema dolje tako da se čujno uglati.

### Teleskopski držak

#### Montaža / demontaža teleskopskog drška

- ⚠ Teleskopski držak koristite za rezanje visoke i široke živice kao i pokrivača tla.
- ➔ **2** Otklopite brzu aretaciju (9) i utaknite teleskopski držak (11) u prihvatnik škara za živicu (a). Pritisnite brzu aretaciju (9) prema dolje tako da se čujno uglati.
- ➔ Pri demontaži otklopite brzu aretaciju (9) i izvucite teleskopski držak (11) iz prihvatnika.

#### Podešavanje visine upravljanja

- ➔ **3** Otpustite preturmu maticu (10) i povucite ili gurnite teleskopski držak (11) u željeni položaj.
- ➔ Ponovno pritegnite preturmu maticu (10).



## Puštanje u pogon

### Priključak na mrežu

Usporedite na tipskoj pločici stroja navedeni napon, npr. 230 V sa mrežnim naponom i priključite pilu propisno na odgovarajuću uzemljenu utičnicu.

- i** Motor na izmjeničnu struju:  
Upotrijebite utičnicu sa zaštitnim kontaktom, mrežni napon 230 V sa zaštitnom strujnom sklopkom 30mA i osiguranjem od 10 A.
- Upotrijebite priključne odnosno produžne kablove sa presjekom žice od minimalno 1,5 mm<sup>2</sup>.

### Namještanje produžnog kabela

- ➔ **4** Da bi se izbjeglo nenamjerno otpuštanje utičnog spoja, utaknite produžni kabel kao petlju kroz otvor u stražnjoj pridržnoj ručki (14) i položite je preko kablenskog ovješnja.

### Uključivanje

**Ne upotrebljavajte stroj kod kojeg se prekidač ne da uključiti i isključiti. Oštećeni prekidači moraju odmah biti popravljani ili zamijenjeni od servisnog osoblja.**

Škare za živicu opremljene su dvoručnim sigurnosnim isključenjem koje sprječava nenamjerno uključivanje.

- ➔ **1** Uklonite zaštitu za noževe (23).

- ➔ **5** Prvo pritisnite blokadu uključivanja (15). Zatim aktivirajte sklopku za uključivanje/isključivanje (16) i drugom rukom tipku za uključivanje (8) na prednjoj ručki (7).
- ➔ Pustite blokadu uključivanja (15).

- i** Kada se uređaj koristi s teleskopskim drškom, on se može uključivati i isključivati samo na stražnjoj ručki (14).
  - ➔ Prvo pritisnite blokadu uključivanja (15). Zatim aktivirajte sklopku za uključivanje/isključivanje (16).
  - ➔ Pustite blokadu uključivanja (15).

### Isključivanje

- ➔ Za isključivanje uređaja pustite sklopku za uključivanje/isključivanje ili uklopnu tipku (8) na prednjoj ručki.

- ⚠ Nož se okreće još neko vrijeme nakon isključivanja. Zbog toga malo pričekajte da se nož zaustavi prije nego što opet uključite uređaj.



## Namještanja na škarama za živicu

Sva podešavanja moraju se izvršiti kad je motor isključen.

### Okrenuti pridržnu ručku

Pridržna ručka može se namjestiti na 5 radnih pozicija (45°-raster)

- ➔ **6** Gurnite sklopku (20) natrag u smjeru strelice.
- ➔ Okrenite stražnju ručku (14) u željeni položaj.
- ➔ Pustite sklopku (20) i obratite pozornost na to da se ručka uglati.

### Zakretanje glave s noževima

Glava s noževima može se zakretati u radnom području od 0°-100° (6 radnih položaja).

- ➔ **7** Pritisnite tipke za deblokadu (21) i zakrenite glavu s noževima u željeni položaj.
- ➔ Pustite obje tipke i pazite na to da se glava s noževima uglati (učvrsti).

### Naputci za rad



**Ne smijete stroj puštati u pogon prije nego što ste pročitali ovu uputu za uporabu, obratili pozornost na sve navedene naputke i montirali stroj kao što je opisano!**

U svakom slučaju obratite pozornost na sve sigurnosne upute!



**Prije početka rada obratite pozornost na slijedeće:**



**Držati škare za živicu s obje ruke u sigurnom razmaku od tijela.**

- Radno mjesto pospremljeno?

- Svakako odstranite strana tijela iz živice (npr. žicu), pošto isti mogu oštetiti noževe škara za živicu.
- Protjerajte prije rezanja životinje iz živice da ih ne biste ozlijedili.
- Pravo vrijeme za rezanje:
  - ⇒ Bjelogorična živica: lipanj i listopad
  - ⇒ Crnogorična živica: travanj i kolovoz
  - ⇒ brzorastuća živica: od svibnja otprilike svakih šest tjedana
- Otvori za zrak moraju uvijek biti čisti.

## Rad s teleskopskom drškom

**⚠ Za vrijeme rada uređaj uvijek nosite pomoću remena (19). Samo s remenom za nošenje imate uređaj pod kontrolom za vrijeme rada.**

- ⇒ **8** Stavite remen preko ramena i namjestite duljinu remena tako da se pričvršćivač remena (A) nalazi u visini Vaših bokova.
- ⇒ Brzi zatvarač (b) nalazi se iznad ovjesa remena za nošenje.
- 👉 Brzi zatvarač može se otvoriti jednom rukom.

**⚠ Ruke i noge držite uvijek na sigurnom razmaku od alata.**

## Radovi sa škarama za živicu

**⚠ Držati škare za živicu s obje ruke u sigurnom razmaku od tijela.**

- ⇒ **10** Produžni kabel mora za vrijeme rezanja ostati iza škara za živicu, da ne može biti zahvaćen od noževa.
- ⇒ **9** Škare za živicu mogu biti vođene zbog njezinih dvostranih noževa unaprijed i unatrag ili njihanjem s jedne strane prema drugoj.
- ⇒ **9** Prvo režite strane živice i tek tada gornji rub, slika.
  - 👉 Režite živicu odozdo prema gore.
  - 👉 Režite živicu u obliku trapeza.
- ⇒ Napnite orijentacijsko uže preko dužinu živice ako želite ravnomjerno odrezati gornji rub živice.
- ⇒ Maksimalni promjer rezanja je ovisan o vrsti drva, starosti, sadržaju vlage i tvrdoći drva.
  - 👉 Stoga prije rezanja živice vrlo debele grane skratite na odgovarajuću duljinu škarama za granje.
- ⇒ Ako je neophodno jače podrezivanje, režite u više navrata po malo.

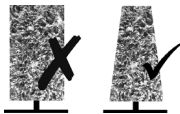

## Korištenje teleskopskog drška

Teleskopski držak koristite za rezanje visoke i široke živice, kao i pokrivača tla. (poglavlje Sastavljanje, odlomak „Teleskopski držak“)

- ⇒ **10 Visoka živica:** Zakrenite glavu s noževima u željeni položaj i držite škare okomito.

**⚠ Da biste preventivno spriječili pojavu zamora, prilikom rada iznad glave napravite stanke.**

### ⇒ **11 Široka živica:**

Zakrenite glavu s noževima u radnom području od 0°-10° i vodite ih vodoravno, uz njihanje, do ruba živice.

### ⇒ **12 Pokrivači tla (rad blizu tla)**

Zakrenite glavu s noževima u položaj od 0°.

**⚠ Pokrivače tla režite samo pomoću teleskopskog drška!**

## Održavanje i njega



**Prije svakog rada održavanja i rada čišćenja izvucite mrežni utikač**

Ostale radove održavanja i čišćenja koji nisu opisani u ovom poglavlju smije izvršiti samo servisna služba.

Za održavanje i čišćenje odstranjeni sigurnosni uređaji moraju se obavezno ponovno propisno montirati i provjeriti.

Upotrijebite isključivo originalne dijelove. Drugi dijelovi mogu dovesti do nepredvidivih šteta i ozljeda.

## Održavanje

Rezni alat se nakon isključivanja ne zaustavlja trenutačno. Pričekajte, prije nego što počnete s poslovima popravljivanja ili održavanja, dok se svi dijelovi ne zaustave.

Da bi se osiguralo dugo i pouzdano korištenje uređaja, redovito provodite sljedeće poslove održavanja.

**Da biste se uvjerali da je uređaj u sigurnom radnom stanju, redovito provjeravajte uređaj u pogledu očiglednih nedostataka kao što su**

- labavi, izvješeni ili oštećeni noževi
- istrošeni ili oštećeni sastavni dijelovi
- pravilno montirane i ispravne poklopce ili zaštitne uređaje.

**Neophodni popravci ili poslovi održavanja moraju se provesti prije korištenja električnog alata.**

## Čišćenje

**i** Očistite uređaj i pribor brižljivo nakon svake uporave da bi se očuvalo besprijekorno funkcioniranje.

- ⇒ Držite ručice suhe i slobodne od ulja i masti.

**⚠** Ne smiju se koristiti voda, otopine i sredstva za poliranje.

- ⇒ Čistite nož redovito četkom ili krpom.

**i** Nikada ne čistite noževe vodom

→ opasnost od korozije!

**i** Noževe redovito uljite. **Nikada ne upotrebljavajte mast!**

👉 Upotrebljavajte ekološki prihvatljivo ulje.

- ⇒ Držite ručice suhe i slobodne od ulja i masti.

## Transport



Izvucite prije svakog transporta mrežni utikač.

- Da biste izbjegli ozljede ili oštećenja, prevozite uređaj samo s navučenom zaštitnom navlakom noža.
- Uređaj nosite uravnoteženo držeći za tijelo ili viseći o remenu za nošenje. Držite alat za rezanje prema natrag.
- Uređaj transportujte u vozilu samo u prostoru za prtljag motornog vozila ili na posebnoj transportnoj površini.
- Uređaj možete razdvojiti kako biste uštedjeli prostor.
- Ne bacajte uređaj prilikom pretovara. Osigurajte uređaj od prevrtanja i oštećenja.  
Ako je uređaj tijekom transporta bio izložen jakim udarcima, provjerite ima li na njemu oštećenja.

## Skladištenje



Izvucite mrežni utikač.

- Držite nekorištene uređaje s navučenom zaštitom za nož na suhom, zaključanom mjestu izvan dohvata djece.
- Prije dužeg skladištenja obratite pozornost na slijedeće da biste produljili vijek trajanja pile i zajamčili lagano rukovanje:
  - Izvršite temeljito čišćenje.
  - Tretirajte sve pokretne dijelove ekološki prihvatljivim uljem

**ⓘ Nikada ne upotrebljavajte mast!**

**👉** Gurnite zaštitu noža na nož.

## Garancija

Molimo Vas da obratite pozornost na priloženu izjavu o garanciji.

## Moguće smetnje

Smetnja	Mogući uzrok	Otklanjanje (izvucite mrežni utikač)
Škare za živicu ne rade.	<ul style="list-style-type: none"> <li>• Nema struje</li> <li>• Prekid struje.</li> <li>• Produžni kabel defektan.</li> <li>• Osigurač u kvaru</li> <li>• Motor ili prekidač defektan</li> </ul>	<ul style="list-style-type: none"> <li>• Provjeriti opskrbu strujom</li> <li>• Provjeriti opskrbu strujom</li> <li>• Provjeriti kabel, kablove u kvaru ne koristiti više</li> <li>• Zamijeniti osigurač</li> <li>• Neka koncesionirani elektrostručnjak provjeri ili popravi motor ili sklopku.</li> </ul>
Škare za živicu režu sa prekidima	<ul style="list-style-type: none"> <li>• Kabel u kvaru</li> <li>• Interna greška</li> <li>• Sklopka za u-/isključenje u kvaru</li> </ul>	<ul style="list-style-type: none"> <li>• Provjeriti opskrbu strujom</li> <li>• Posjetiti proizvođača ili servisno mjesto</li> <li>• Posjetiti proizvođača ili servisno mjesto</li> </ul>
Motor radi, noževi stanu	<ul style="list-style-type: none"> <li>• Interna greška</li> </ul>	<ul style="list-style-type: none"> <li>• Posjetiti proizvođača ili servisno mjesto</li> </ul>
Noževi se griju	<ul style="list-style-type: none"> <li>• Noževi su tupi</li> <li>• Noževi su u kvaru</li> <li>• Nedostatak podmazivanja =&gt; trenje</li> </ul>	<ul style="list-style-type: none"> <li>• Dati noževe naoštiti</li> <li>• Noževe izmijeniti</li> <li>• Podmazati noževe</li> </ul>
Motor bruji, noževi ostaju stati	<ul style="list-style-type: none"> <li>• Noževi blokiraju</li> </ul>	<ul style="list-style-type: none"> <li>• Odstraniti predmet</li> </ul>

**ⓘ** Kod daljnjih pogrešnih funkcija molimo Vas kontaktirati naš servis.

## Tehnički podatci

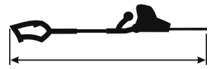
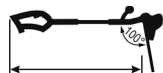
Tip / Model	<b>HHS 710/56</b>	
Godina gradnje	vidi posljednju stranicu	
Snaga motora $P_1$	710 W	
Mrežni napon / Frekvencija mreže	230 - 240 V~ / 50 Hz	
Praznohodna brzina vrtnje $n_0$	1800 min <sup>-1</sup>	
Dužina noževa	560 mm	
Dužina rezanja	510 mm	
Provod za granu	27 mm	
Vibracija na šaci-ruci EN 60745		
Prednja pridržna ručka	5,237 m/s <sup>2</sup>	
Stražnja pridržna ručka	3,543 m/s <sup>2</sup>	
Faktor nesigurnosti mjerenja K	K = 1,5 m/s <sup>2</sup>	
Izmjerena razina zvučne snage $L_{wa}$	95 dB (A) (prema smjernici 2000/14/EU)	
Garantirana razina zvučne snage $L_{wa}$	102 dB (A) (prema smjernici 2000/14/EU)	
Razina zvučnog tlaka $L_{PA}$	84 dB (A) (prema smjernici 2000/14/EU)	
Faktor nesigurnosti mjerenja K	K = 3,0 dB (A)	
Radne dužine (s teleskopskim drškom) coko	min. 2,35 – maks. 2,87 m	
	min. 1,53 – maks. 2,05 m	
Težina (s teleskopskim drškom) oko	3,9 kg (4,9 kg)	
Zaštitni razred	II	

- ❶ Conservare le istruzioni per un utilizzo futuro.
- ❷ Consegnare le norme di sicurezza a tutte le persone chiamate ad operare con l'apparecchio.

 Non mettere in funzione l'apparecchio senza avere prima letto le presenti istruzioni per l'uso, avere osservato tutte le norme specificate e avere montato l'apparecchio nel modo descritto!

 Il tagliasiepi può provocare lesioni gravi! Leggere attentamente le istruzioni per l'uso al fine di utilizzare, predisporre, riparare, avviare e spegnere in modo corretto il tagliasiepi. Prima dell'uso, acquisire familiarità con tutti i comandi del tagliasiepi e istruirsi sul corretto utilizzo.

 I bambini e le persone con ridotte capacità fisiche, sensoriali o mentali o prive di esperienza ovvero le persone che non hanno familiarità con il manuale d'uso, non possono operare né utilizzare l'apparecchio.

 L'apparecchio non deve essere utilizzato da bambini e ragazzi di età inferiore a 16 anni. Possono sussistere altri limiti di età per l'utilizzatore stabiliti dalle normative nazionali e locali.

## Indice

Standard di fornitura	71
Tempi di esercizio	71
Simboli presenti sull'apparecchio	71
Simboli presenti nelle istruzioni per l'uso	72
Utilizzo conforme alla finalità d'uso	72
Rischi residui	72
Vibrazioni	73
Utilizzo sicuro	73
Descrizione dell'apparecchio / Pezzi de ricambio	76
Montaggio	76
Messa in funzione	76
Regolazioni da apportare al tagliasiepi	77
Istruzioni di lavoro	77
Cura e manutenzione	78
Trasporto	78
Conservazione	78
Garanzia	78
Possibili guasti	79
Dati tecnici	79
Dichiarazione di conformità	124

## Standard di fornitura

- Tagliasiepi
- Maniglia posteriore con interruttore di accensione e spegnimento
- Coprilama
- Manico telescopico
- Cinta di trasporto
- Istruzioni per l'uso
- Dichiarazione di garanzia

 Una volta disimballata la tagliasiepe, verificare se il contenuto della scatola

- ▶ è completo;
- ▶ presenta eventuali danni imputabili al trasporto.

Comunicare immediatamente al rivenditore, al fornitore o al costruttore eventuali contestazioni. Non verranno presi in considerazione i reclami presentati in un momento successivo.

## Tempi di esercizio

Prima della messa in funzione dell'apparecchio, consultare e osservare le normative locali (regionali) sull'inquinamento acustico.

### Informazioni per la prevenzione dei rumori:

Oltre un certo grado non è possibile eliminare la rumorosità di questo apparecchio. Eseguire le attività particolarmente rumorose nelle ore consentite e stabilite per tale scopo. Attenersi agli intervalli di riposo e limitare la durata dei lavori allo stretto necessario. Per la protezione personale e di coloro che vi circondano è necessario indossare idonee cuffie di protezione.

## Simboli presenti sull'apparecchio

	Prima della messa in funzione, leggere e applicare quanto contenuto nelle istruzioni per l'uso e nelle norme di sicurezza.	 	Prima degli interventi di riparazione, manutenzione e pulizia, spegnere il motore e disinserire la spina di alimentazione.
	Staccare immediatamente la spina se la linea di collegamento viene danneggiata o tagliata.		
	Non toccare la lama di taglio mentre è in funzione. Rimuovere i pezzi incastrati solo ad apparecchio spento.		
	Indossare casco, occhiali e cuffie di protezione.		Indossare guanti di protezione.

	Indossare scarpe di protezione!		Non esporre alla pioggia o all'umidità.
	Con il motore in funzione: tenere lontano dalla zona di pericolo persone estranee, nonché animali domestici e da produzione (almeno 10).		
	Non utilizzare il tagliaiepi allungabile in prossimità di cavi, linee elettriche o telefoniche. Durante i lavori con il tagliaiepi allungabile tenere una distanza di sicurezza minima di 10 m da cavi aerei sotto tensione.		
	Spessore di taglio max. (ampiezza di taglio) 27 mm		
	Lunghezza taglio 510 mm		
	Lunghezza 560 mm		
	Il prodotto corrisponde alle direttive europee vigenti per prodotti analoghi.		
	Macchina di classe di protezione II (isolamento di protezione).		
	Non gettare le apparecchiature elettriche tra i rifiuti domestici. Smaltire nel modo corretto apparecchiature, accessori e imballaggio.		
	Ai sensi della Direttiva europea 2012/19/UE sui rifiuti di apparecchiature elettriche ed elettroniche le apparecchiature elettriche inutilizzabili devono essere raccolte separatamente e riciclate nel rispetto dell'ambiente.		

## Simboli presenti nelle istruzioni per l'uso



**Potenziale pericolo o situazione pericolosa.** La mancata osservanza di questo avviso potrebbe causare lesioni o danni materiali.



**Indicazioni importanti per un impiego corretto.** La mancata osservanza di queste indicazioni può causare dei disturbi.



**Indicazioni per l'utente.** Queste indicazioni sono un valido aiuto per utilizzare in maniera ottimale tutte le funzioni.



**Montaggio, impiego e manutenzione.** Qui viene spiegato in maniera esatta quello che si deve fare.

## Utilizzo conforme alla finalità d'uso

- Sono considerati tagliaiepi destinati al settore domestico e di giardinaggio quelli non impiegati in giardini pubblici, parchi, centri sportivi e nel campo agricolo e forestale.
- Il tagliaiepi è concepito esclusivamente per tagliare rami e per potare siepi, cespugli e piante tappezzanti, per l'uso domestico e il giardinaggio. Non tagliare rami che superano il diametro massimo di 27 mm.

- L'apparecchio non deve essere impiegato per falciare prati, bordi erbosi o per lo sminuzzamento per il compostaggio. Sussiste il pericolo di lesioni!
- Per utilizzo conforme alla finalità d'uso si intende anche l'osservanza delle condizioni di funzionamento, manutenzione e riparazione prescritte dal costruttore e il rispetto delle norme di sicurezza contenute nelle istruzioni per l'uso.
- Durante l'utilizzo della sega, attenersi inoltre alle norme antinfortunistiche in vigore, nonché a tutte le altre norme di sicurezza tecnica e di medicina del lavoro comunemente accettate.
- Ogni utilizzo diverso è da considerarsi come non conforme alla finalità d'uso. Il costruttore declina ogni responsabilità per i danni di qualsiasi genere da ciò risultanti. Il rischio ricade esclusivamente sull'utente.
- Il costruttore declina inoltre ogni responsabilità per i danni di qualsiasi genere che dovessero risultare da modifiche al tagliaiepi apportate in proprio dall'utente.
- Il tagliaiepi deve essere preparato, utilizzato e sottoposto a manutenzione solo da parte di persone che ne abbiano acquisito familiarità e che siano a conoscenza dei rischi connessi. Gli interventi di riparazione devono essere eseguiti solo dai nostri tecnici oppure dai centri di assistenza da noi consigliati.
- La macchina non deve essere utilizzata in ambienti a rischio di esplosione o esposta alla pioggia.
- Rimuovere scrupolosamente le parti metalliche (fili, ecc.) dal materiale da tagliare.

## Rischi residui

Anche in caso di utilizzo conforme e nonostante l'osservanza di tutte le norme di sicurezza pertinenti, potrebbero comunque sussistere dei rischi residui dovuti alla costruzione specifica per la finalità d'uso prevista.

I rischi residui possono essere ridotti al minimo attenendosi scrupolosamente a tutte le norme di sicurezza e usando il tagliaiepi in modo conforme alla finalità d'uso.

Attenzione e cautela riducono il rischio di lesioni alle persone e danni alle cose.

- **Avvertenza:** Durante il funzionamento l'apparecchio produce un campo elettromagnetico. In determinate circostanze questo campo può pregiudicare il funzionamento di impianti medicali attivi o passivi. Per ridurre il pericolo di lesioni gravi, si raccomanda alle persone con impianti medicali di consultare il proprio medico e il produttore dell'impianto medicale prima di lavorare con l'apparecchio.
- Danni alla salute derivanti dalle vibrazioni mano-braccio in caso di utilizzo prolungato dell'apparecchio o di utilizzo e manutenzione inadeguati.
- Pericolo di lesioni alle dita e alle mani dovuto all'utensile.
- Lesioni a causa della proiezione di parti dei pezzi.
- Rottura e proiezione di pezzi delle lame.
- Pericolo dovuto alla corrente, in caso di utilizzo di conduttori di collegamento elettrici non a norma.
- Scossa elettrica.



- Contatto con parti sotto tensione con componenti elettrici aperti.
- Danni all'udito in caso di lavori di lunga durata senza apposite protezioni.
- Lesioni agli occhi in caso di mancato uso degli occhiali di protezione o della maschera.

Nonostante tutte le contromisure adottate, potrebbero comunque venirsi a creare dei chiari rischi residui.

## Vibrazioni

maniglia anteriore:  $a_{hv,eq} = 5,237 \text{ m/s}^2$

maniglia posteriore:  $a_{hv,eq} = 3,543 \text{ m/s}^2$

Fattore di incertezza di misura  $K = 1,5 \text{ m/s}^2$

Il valore di emissione di vibrazioni indicato è stato misurato secondo una procedura di controllo standardizzata e può essere usato per confrontare utensili elettrici.

Tale valore indicato può inoltre essere usato per una valutazione preliminare dell'esposizione alle vibrazioni.

### Avvertenza:

Durante l'uso dell'utensile elettrico il valore di emissione di vibrazioni può differire dal valore indicato in rapporto al tipo di uso che ne viene fatto.

Sussiste pertanto la necessità di fissare misure di sicurezza a tutela dell'operatore che poggino su una stima dell'esposizione alle vibrazioni nelle reali condizioni d'uso. Si dovrà dunque tenere conto di tutte le parti del ciclo di funzionamento, come ad esempio i tempi in cui l'utensile elettrico è spento e quelli in cui è sì acceso, ma funziona senza carico.

## Utilizzo sicuro

Indicazioni di sicurezza generali per l'uso di utensili elettrici

### ⚠ Avvertenza

**Leggere le indicazioni di sicurezza e le istruzioni.** L'inosservanza delle norme di sicurezza e delle istruzioni può provocare scosse elettriche, incendio e/o lesioni gravi.

**Conservare per uso futuro tutte le indicazioni di sicurezza e le istruzioni.**

Il concetto di "utensile elettrico" usato nelle indicazioni di sicurezza si riferisce tanto agli utensili elettrici alimentati dalla rete (con cavo di rete) quanto agli utensili elettrici alimentati a batteria (senza alimentatore).

### 1. Sicurezza dell'area di lavoro

- a) **Conservare la propria zona di lavoro pulita e ben illuminata!** Zone di lavoro non ordinate o non illuminate possono portare a incidenti.
- b) **Non lavorare con utensili elettrici in ambienti a rischio di esplosione, in cui si trovano liquidi, gas o polveri infiammabili.** Gli utensili elettrici generano scintille, che possono accendere polvere o vapori.

- c) **Tenere lontani i bambini e le altre persone durante l'uso degli utensili elettrici.** In caso di distrazione è possibile perdere il controllo dell'apparecchio.

### 2. Sicurezza elettrica

- a) **Il connettore a spina dell'utensile elettrico deve essere adatto alla presa. Il connettore non deve essere modificato in alcun modo. Non usare nessun adattatore insieme a utensili elettrici collegati a terra.** Connettori non modificati e prese adatte riducono il rischio di scosse elettriche.
- b) **Evitare il contatto corporeo con superfici messe a terra come quelle di tubi, impianti di riscaldamento, fornelli, frigoriferi.** Se il corpo è messo a terra, il rischio di scariche elettriche è maggiore.
- c) **Tenere gli utensili elettrici lontani da pioggia e liquidi.** L'infiltrazione di acqua in un utensile elettrico aumenta il rischio di scosse elettriche.
- d) **Non usare il cavo per scopi diversi da quello previsto, per trasportare o appendere l'utensile elettrico o per togliere il connettore dalla presa. Tenere il cavo lontano da fonti di calore, olio, spigoli vivi o parti in movimento dell'apparecchio.** Cavi danneggiati o aggrovigliati aumentano il rischio di scosse elettriche.
- e) **Quando con l'utensile elettrico si lavora all'esterno, utilizzare soltanto cavi di prolunga adatti anche alle zone esterne.** L'uso di un cavo di prolunga adatto alle zone esterne riduce il rischio di scosse elettriche.
- f) **Se l'uso dell'utensile elettrico in ambiente umido non è evitabile, utilizzare un interruttore differenziale.** L'impiego di un interruttore differenziale riduce il rischio di scosse elettriche.

### 3. Sicurezza delle persone

- a) **Agire con la massima attenzione. Prestare attenzione a quanto si sta per fare. Lavorare con coscienza. Non utilizzare l'apparecchio se si è stanchi o sotto l'influsso di droghe, alcool o medicinali.** Un momento di disattenzione durante l'uso dell'apparecchio potrebbe infatti causare lesioni serie.
- b) **Indossare dispositivi di protezione individuale e sempre occhiali di protezione.** Indossare dispositivi di protezione individuale, come ad esempio la maschera antipolvere, le scarpe di sicurezza antidrucciolo, il casco o le cuffie di protezione, riduce, a seconda del tipo e dell'impiego dell'apparecchio, il rischio di lesioni.
- c) **Evitare una messa in funzione involontaria. Accertarsi che l'utensile elettrico sia spento prima di collegarlo all'alimentazione elettrica o alla batteria, di sollevarlo o trasportarlo.** Tenere il dito sull'interruttore mentre si trasporta l'utensile elettrico o collegare l'apparecchio acceso all'alimentazione elettrica può essere causa di incidenti.
- d) **Prima di accendere l'utensile elettrico, allontanare gli utensili di regolazione o le chiavi per dadi.** Un utensile o una chiave che si trovi in una parte rotante dell'apparecchio può provocare lesioni.
- e) **Evitare di assumere posizioni anomale. Garantire un supporto sicuro e mantenere in ogni momento l'equilibrio.** In tal modo potete controllare meglio l'utensile elettrico in situazioni impreviste.

- f) **Indossare indumenti di lavoro appropriati. Non indossare indumenti larghi o gioielli. Tenere lontani capelli, vestiti e guanti da parti in movimento dell'apparecchio. Vestiti penzolanti, gioielli o capelli lunghi possono venir presi dalle parti in movimento.**
- g) **Qualora fosse possibile montare dispositivi di aspirazione e di raccolta della polvere, assicurarsi che gli stessi siano collegati e che vengano utilizzati correttamente.** L'uso di un dispositivo di raccolta della polvere può ridurre i rischi connessi alla polvere.

#### 4. Utilizzo e trattamento dell'utensile elettrico

- a) **Non sovraccaricare l'apparecchio! Utilizzare l'utensile elettrico adatto al tipo di lavoro.** Con l'utensile adatto è possibile lavorare meglio e con maggior sicurezza nel campo di applicazione indicato.
- b) **Non usare alcun utensile elettrico, il cui interruttore è difettoso.** Un utensile elettrico che non si riesca più a spegnere o accendere è pericoloso e deve essere riparato.
- c) **Prima di regolare l'apparecchio, sostituire accessori o riporre l'apparecchio, togliere il connettore dalla presa e/o rimuovere la batteria.** Tale misura precauzionale evita l'accensione involontaria dell'utensile elettrico.
- d) **Conservare gli utensili elettrici inutilizzati fuori dalla portata dei bambini. Non lasciar utilizzare l'apparecchio a persone che non vi hanno familiarità o che non hanno letto le presenti istruzioni.** Gli utensili elettrici sono pericolosi, se utilizzati da persone non esperte.
- e) **Utilizzare con cura gli utensili elettrici. Controllare se le parti mobili funzionano in modo ottimale senza bloccarsi, o se vi sono parti rotte o talmente danneggiate da compromettere il funzionamento dell'utensile elettrico. Prima dell'impiego dell'apparecchio far riparare le parti danneggiate.** Molti incidenti sono causati da una cattiva manutenzione degli utensili elettrici.
- f) **Conservare gli utensili di taglio affilati e puliti. Utensili di taglio utilizzati con cura e con spigoli di taglio affilati si bloccano meno spesso e sono più facili da guidare.**
- g) **Utilizzare l'utensile elettrico, gli accessori, gli utensili per applicazioni specifiche, ecc. secondo le presenti istruzioni. Tenere conto anche delle condizioni di lavoro e del lavoro da eseguire.** Un uso degli utensili elettrici diverso da quelli previsti può portare a situazioni pericolose.

#### 5. Assistenza

- a) **Far riparare l'utensile elettrico solo da personale tecnico qualificato solo con pezzi di ricambio originali.** Ciò assicura la conservazione della sicurezza dell'utensile elettrico.

#### Norme di sicurezza per il tagliasiepi:

- **Tenere ogni parte del corpo lontana dalla lama di taglio. Non tentare di rimuovere pezzi né di tener fermo il materiale da tagliare quando la lama è in funzione. Rimuovere i pezzi incastrati solo ad apparecchio spento.** Un solo momento di disattenzione nell'uso del tagliasiepi può essere causa di gravi lesioni.

- **Accertarsi che al momento dell'uso tutte le protezioni e le impugnature siano montate.** Mai tentare di mettere in funzione un apparecchio non del tutto montato o con modifiche non consentite.
- **Trasportare il tagliasiepi a lama ferma afferrandolo per l'impugnatura.** Trasportare o stoccare il tagliasiepi sempre con la copertura protettiva applicata. L'uso attento dell'apparecchio riduce il rischio di lesioni dovute alla lama.
- **Impugnare l'utensile elettrico solo dalle superfici di presa isolate poiché la lama di taglio può venire a contatto con cavi elettrici nascosti o con il proprio cavo di rete.** Il contatto della lama di taglio con un cavo sotto tensione può mettere sotto tensione le parti metalliche dell'apparecchio e causare una scossa elettrica.
- **Tenere il cavo lontano dall'area di taglio.** Durante il lavoro il cavo potrebbe essere coperto dai cespugli e venire tagliato inavvertitamente.
- Le persone con capacità fisiche, sensoriali o psichiche ridotte o senza esperienza o conoscenze tecniche non devono utilizzare l'apparecchio, a meno che non vengano supervisionati da una persona addetta alla loro sicurezza oppure siano stati da essa istruiti sulle modalità di utilizzo dell'apparecchio.  
Vigilare sui bambini per accertarsi che non giochino con l'apparecchio.

#### Altre indicazioni di sicurezza "Sicurezza elettrica"

- Esecuzione dei conduttori di collegamento conformemente a IEC 60245 (H 07 RN-F) con una sezione dei fili di almeno
  - 1,5 mm<sup>2</sup> nei cavi aventi una lunghezza fino a 25 m
  - 2,5 mm<sup>2</sup> nei cavi aventi una lunghezza superiore a 25 m
- I conduttori di collegamento lunghi e sottili producono una caduta di tensione. Il motore non raggiunge più la sua potenza massima e il funzionamento dell'apparecchio viene ridotto.
- Le spine e le prese volanti sui conduttori di collegamento devono essere in gomma, PVC morbido o altro materiale termoplastico della stessa consistenza meccanica o rivestite con questo materiale.
- La presa a innesto del conduttore di collegamento deve essere protetta da spruzzi d'acqua.
- Durante la posa del cavo accertarsi che non venga schiacciato, piegato durante il taglio di rami o che non si impigli e che il connettore non sia umido.
- Non utilizzare il cavo per scopi per i quali non è adatto. Proteggere il cavo da calore, olio e bordi affilati.
- In caso di utilizzo di una bobina per cavi, svolgere completamente il cavo.
- Controllare regolarmente i cavi di prolunga e sostituirli quando sono danneggiati.
- Non utilizzare conduttori di collegamento difettosi.
- Non utilizzare collegamenti elettrici provvisori.
- Non spruzzare acqua sull'apparecchio. (Fonte di pericolo corrente elettrica).
- Non cavallottare mai i dispositivi di protezione né metterli fuori servizio.
- Collegare l'apparecchio con l'interruttore di sicurezza per correnti di guasto (30 mA).

- Il collegamento elettrico o le riparazioni sulle parti elettriche della macchina devono essere eseguiti da un elettricista autorizzato o da uno dei nostri centri di assistenza. Attenersi alle disposizioni locali, in particolare relative alle misure di sicurezza.

#### Altre indicazioni di sicurezza "Sicurezza delle persone"

- L'operatore è responsabile nei confronti di terzi nella zona di lavoro.
- Attenersi alle disposizioni nazionali e all'età minima dell'utente dell'apparecchio da esse eventualmente indicata.
- Durante i lavori indossare dispositivi di protezione idonei:
  - una retina per raccogliere i capelli lunghi
  - guanti di protezione
  - occhiali e cuffie di protezione

#### Altre indicazioni di sicurezza "Utilizzo e trattamento dell'utensile elettrico"

- Non modificare l'apparecchio o parti di esso.
- Dopo un uso prolungato le parti metalliche accessibili e gli accessori potrebbero essere roventi.
- Spegner la macchina e togliere la spina dalla presa di corrente, assicurandosi che tutte le parti mobili si arrestino completamente, prima di eseguire le seguenti operazioni:
  - contatto delle lame con terra, pietre, chiodi o altri corpi estranei (⇒ controllare se le lame o l'apparecchio sono danneggiati).
  - interventi di riparazione
  - interventi di manutenzione e pulizia
  - eliminazione di guasti o blocchi
  - trasporto
  - quando si abbandona l'apparecchio (anche per le brevi interruzioni).
- Controllare se l'apparecchio presenta danni:
  - Prima di riutilizzare l'apparecchio, è necessario verificare attentamente se le protezioni funzionano in modo corretto e secondo le disposizioni. Mettere in funzione l'apparecchio solo con i dispositivi di protezione completi e correttamente montati; sull'apparecchio non modificare nulla che possa comprometterne la sicurezza.
  - Controllare se le parti mobili funzionano in modo ottimale senza bloccarsi o se vi sono parti danneggiate. Per assicurare un funzionamento ottimale della macchina, tutte le parti devono essere montate in modo corretto e soddisfare tutte le condizioni previste.
  - Le protezioni e le parti danneggiate devono essere riparate o sostituite a regola d'arte da parte di un'officina specializzata autorizzata, salvo diversamente indicato nelle istruzioni per l'uso.
  - Sostituire le etichette di sicurezza danneggiate o illeggibili.
- Conservare gli apparecchi non utilizzati in un luogo asciutto e chiuso.

#### Altre indicazioni di sicurezza "Assistenza"

- ⚠ Non eseguire nessun'altra riparazione che non sia contemplata nel capitolo "Manutenzione", ma rivolgersi direttamente al produttore o al centro di assistenza autorizzato.
- ⚠ Utilizzare solo accessori originali. L'utilizzo di pezzi di ricambio e di accessori diversi potrebbe causare incidenti per l'utente. Il costruttore declina ogni responsabilità per i danni da ciò risultanti.

#### Altre indicazioni di sicurezza "Indicazioni di sicurezza per il tagliaiepi"

- Rimuovere tutti i corpi estranei prima di tagliare (per es., pietre, rami, fili metallici, ecc.). Durante l'utilizzo, verificare la presenza di altri corpi estranei.
- Attenzione alle linee elettriche fuori terra.
- Tenere lontani mani e piedi dal dispositivo di taglio se sono in movimento.
- Non utilizzare il tagliaiepi per sollevare o allontanare pezzi di legno o altri oggetti.
- Interrompere l'uso della macchina in caso di modifica dell'area di lavoro.
- Afferrare sempre il tagliaiepi con entrambe le mani, una sull'impugnatura anteriore e una su quella posteriore.
- Accertarsi che sia garantita la possibilità di indietreggiare senza ostacoli.
- Prima di iniziare i lavori di taglio, fissare la testa del tagliaiepi nella posizione di lavoro corretta.
- Iniziare il taglio solo quando le lame sono in moto.
- **Attenzione!** Le lame continuano a girare! Non frenare la lama manualmente.
- Non toccare mai reti metalliche di recinzione o il suolo con l'utensile in funzione.
- Spegner l'apparecchio e attendere l'arresto del dispositivo di taglio
  - il gruppo di taglio entra in contatto con un corpo estraneo;
  - i rumori di funzionamento aumentano;
  - la macchina vibra in modo strano.
 ⇒ Staccare la spina e adottare le seguenti misure:
  - verificare la presenza di danni alla macchina;
  - verificare la presenza di pezzi staccati e fissare tutti i pezzi staccati;
  - sostituire i pezzi danneggiati con pezzi equivalenti o farli riparare.
- Non utilizzare dispositivi di taglio consumati, scheggiati o danneggiati.
- Familiarizzare con l'ambiente di lavoro e fare attenzione ai possibili pericoli che potrebbero non essere avvertiti a causa del rumore del motore.

## 1 Descrizione dell'apparecchio / Pezzi de ricambio

Pos.	N. ordinazione	Denominazione
1	Protezione contro gli urti con anelli di sollevamento	364337
2	Lama	
3	Guida di copertura	
4	Protezione mano	364335
5	Unità – Tagliasiepi lungo	
6	Copertura Motor (2-parti)	
7	Maniglia anteriore	
8	Pulsante	
9	Dispositivo di bloccaggio rapido	
10	Dado a risvolto	
11	Manico telescopico	364334
12	Impugnatura morbida	
13	Fissaggio per cinto	
14	Maniglia posteriore con interruttore di accensione e spegnimento	
15	Blocco dell'accensione	
16	l'interruttore di accensione/spegnimento	
17	Cavo con spina di rete	
18	Dispositivo antitrazione	
19	Cinta di trasporto	364333
20	Interruttore (meccanismo rotante)	
21	Tasto di sblocco (meccanismo orientabile)	
22	Sfiato	
23	Coprilama	364332
24	Etichette di sicurezza	364336



## Montaggio

### Montaggio e smontaggio

- ➔ **2** Sollevare il dispositivo di bloccaggio rapido (9) e inserire la maniglia posteriore (14) nel supporto del tagliasiepi (a). Premere all'indietro il dispositivo di bloccaggio rapido (9) finché non si sente lo scatto.

### Manico telescopico

#### Montaggio/smottaggio del manico telescopico

- Utilizzare il manico telescopico per tagliare siepi e piante tappezzanti alte e larghe.
- ➔ **2** Sollevare il dispositivo di bloccaggio rapido (9) e inserire il manico telescopico (11) nel supporto del tagliasiepi (a). Premere all'indietro il dispositivo di bloccaggio rapido (9) finché non si sente lo scatto.
- ➔ Per lo smontaggio, sollevare il dispositivo di bloccaggio rapido (9) e sfilare il manico telescopico (11) dal supporto.

#### Regolazione dell'altezza di servizio

- ➔ **3** Allentare il dado a risvolto (10) e far scorrere il manico telescopico (11) fino alla lunghezza desiderata.
- ➔ Stringere nuovamente il dado a risvolto (10).



## Messa in funzione

### Allacciamento alla rete

Confrontare la tensione specificata nella targhetta, ad esempio 230 V, con la tensione di rete e collegare correttamente la tagliasiepe alla presa a massa corrispondente.



- Motore a corrente alternata:**
  - utilizzare la presa con contatto di terra, tensione di rete 230 Volt con interruttore di sicurezza per correnti di guasto 30 mA e protezione 10 A.
- Utilizzare il cavo di collegamento o di prolunga con una sezione dei fili di almeno 1,5 mm<sup>2</sup>.

### Collegamento del cavo di prolunga

- ➔ **4** Per impedire un distacco accidentale del collegamento a spina, inserire il cavo di prolunga sotto forma di cappio attraverso l'apertura nella maniglia posteriore (14) ed agganciarlo.

### Accensione

**Non utilizzare apparecchi il cui interruttore sia difficile da attivare e disattivare. Gli interruttori danneggiati devono essere immediatamente riparati o sostituiti dal servizio clienti.**

Il tagliasiepi non possiede alcun dispositivo di sicurezza di disinserzione a due mani che impedisca un'accensione accidentale.

- ➔ **1** Rimuovere il coprilama (23).
- ➔ **5** Premere per prima cosa il blocco dell'accensione (15). Premere quindi l'interruttore On/Off (16) e con l'altra mano il pulsante (8) sulla maniglia anteriore (7).
- ➔ Rilasciare il blocco dell'accensione (15).
- Se l'apparecchio viene usato con il manico telescopico, è possibile accenderlo e spegnerlo solo dalla maniglia posteriore (14).
  - ➔ Premere per prima cosa il blocco dell'accensione (15). Premere l'interruttore On/Off (16).
  - ➔ Rilasciare il blocco dell'accensione (15).

### Spegnimento

- ➔ Per spegnere l'apparecchio, rilasciare l'interruttore On/Off (15) o il pulsante (8) sulla maniglia anteriore.
- Dopo lo spegnimento la lama rimane in funzione. Pertanto, prima di riaccendere l'apparecchio, attendere fino all'arresto della lama.



## Regolazioni da apportare al taglia siepi

Tutte le regolazioni devono essere effettuate a motore spento.

### Girare la maniglia

La maniglia può essere regolata in 5 posizioni di lavoro (incrementi di 45°).

- **6** Spingere indietro l'interruttore (20) in direzione della freccia.
- Ruotare la maniglia posteriore (14) nella posizione desiderata.
- Rilasciare il pulsante (20) e assicurarsi che la maniglia si incastri.

### Regolazione della testa

La testa può essere regolata in un intervallo di lavoro compreso tra 0° e 100° (6 posizioni di lavoro).

- **7** Premere i tasti di sblocco (21) e spostare la testa nella posizione desiderata.
- Rilasciare entrambi i tasti e assicurarsi che la testa si incastri.

## Istruzioni di lavoro



**Non mettere in funzione l'apparecchio senza avere prima letto le presenti istruzioni per l'uso, avere osservato tutte le norme specificate e avere montato l'apparecchio nel modo descritto!**

In ogni caso rispettare tutte le norme di sicurezza!



**Prima di iniziare i lavori, prestare attenzione a quanto segue:**

**Tenere sempre le mani e i piedi a una distanza di sicurezza dall'utensile di taglio!**

- Posto di lavoro in ordine?
- Rimuovere assolutamente le parti estranee dalla siepe (ad es. fili), in quanto potrebbero danneggiare le lame del taglia siepi.
- Prima di tagliare, allontanare eventuali animali dalla siepe per non ferirli.
- Il periodo ideale per la potatura:
  - ⇒ latifoglie: giugno e ottobre
  - ⇒ conifere: aprile e agosto
  - ⇒ siepi a crescita rapida: da maggio, ogni 6 settimane circa
- Tenere sempre pulito lo sfiato del motore.

### Lavoro con il manico telescopico



**Durante l'utilizzo dell'apparecchio indossare sempre la cinghia di trasporto (19). Solo con la cinghia di trasporto è possibile avere l'apparecchio sotto controllo durante il lavoro.**

- **8** Posizionare la tracolla sulle spalle e regolarne la lunghezza in maniera tale che il fissaggio della stessa (13) si trovi all'altezza dei fianchi.
- L'aggancio rapido (b) si trova sul supporto della cinghia di trasporto.
  - ☞ L'aggancio rapido può essere aperto con una mano.



**Tenere sempre le mani e i piedi a una distanza di sicurezza dall'utensile di taglio.**

## Uso del taglia siepi



**Impugnare il taglia siepi con entrambe le mani ad una distanza sicura dal corpo.**

- **10** Il cavo di prolunga deve rimanere dietro il taglia siepi durante il taglio, in modo che non possa essere tagliato dalle lame.
- **9** Il taglia siepi può essere guidato in avanti e indietro o da un lato all'altro attraverso movimenti oscillatori.
- **9** Tagliare prima i lati delle siepi e solo dopo il bordo superiore.
  - Tagliare la siepe dal basso verso l'alto.
  - Tagliare la siepe a forma trapezoidale.
  - Tirare una corda sulla lunghezza della siepe se si desidera accorciare il bordo superiore della siepe in maniera uniforme.
- Il diametro massimo di taglio dipende dal tipo di legno, dall'invecchiamento, dal tenore di umidità e dalla durezza della specie legnosa.
  - ☞ Accorciare opportunamente i rami molto spessi con cesoie tagliarami prima di procedere al taglio della siepe.
- Tagliare in più passaggi se è necessario praticare una potatura vigorosa.



## Utilizzo del manico telescopico

Utilizzare il manico telescopico per tagliare siepi e piante tappezzanti alte e larghe. (Capitolo Montaggio, sezione "Manico telescopico")

- **10 Siepi alte:**
  - Ruotare la testa nella posizione desiderata e tenere il taglia siepi in posizione verticale.
  - ☞ **Fare delle pause durante i lavori sopra l'altezza della testa per evitare di affaticarsi troppo.**
- **11 Siepi larghe:**
  - Ruotare la testa in un intervallo di lavoro compreso tra 0° e 10° e guidare il taglia siepi orizzontalmente da un lato all'altro della siepe.
- **12 Piante tappezzanti (lavori in prossimità del terreno)**
  - Spostare la testa nella posizione di 0°.
  - ☞ **Tagliare le piante tappezzanti solo utilizzando il manico telescopico!**

## Cura e manutenzione



**Disinserire la spina di alimentazione prima di ogni intervento di manutenzione e pulizia.**

Gli interventi di manutenzione e pulizia più approfonditi rispetto a quelli descritti nel presente capitolo devono essere effettuati esclusivamente dal servizio di assistenza.

I dispositivi di protezione rimossi per la manutenzione e la pulizia devono essere rimontati e controllati come prescritto.

Utilizzare solo pezzi originali. Pezzi diversi potrebbero causare danni e lesioni imprevedibili.

## Manutenzione

L'utensile di taglio non si ferma subito dopo lo spegnimento. Prima di iniziare la riparazione o la manutenzione, attendere l'arresto di tutte le parti.

Per garantire un uso prolungato ed affidabile dell'apparecchio, eseguire regolarmente i seguenti interventi di manutenzione.

**Verificare che l'apparecchio non presenti danneggiamenti visibili come**

- lame allentate, sganciate o danneggiate
- componenti usurati o danneggiati
- coperture o dispositivi di protezione montati correttamente e intatti.

**Le riparazioni necessarie o gli interventi di manutenzione devono essere eseguiti prima dell'utilizzo dell'utensile elettrico.**

## Pulizia

**i** Pulire accuratamente l'apparecchio e gli accessori dopo ogni utilizzo, in modo da preservarne il funzionamento ottimale.

➔ Pulire l'alloggiamento con una spazzola morbida o uno straccio bagnato.

**⚠** Non utilizzare acqua, solventi e lucidanti.

➔ Pulire l'utensile regolarmente con una spazzola o un panno.

**i** Non pulire mai le lame con acqua ➔ pericolo di corrosione!

**i** Oliare le lame a intervalli regolari. **Non utilizzare mai grasso!**

**👉** Utilizzare olio ecologico.

➔ Sostituire le etichette di sicurezza danneggiate o illeggibili.

## Trasporto



**Disinserire la spina di alimentazione prima di ogni trasporto.**

- Per evitare lesioni o danni, trasportare l'apparecchio solo con la protezione lama inserita.
- Trasportare l'apparecchio tenendolo in equilibrio per il fusto o appeso per la cinghia di trasporto. Tenere l'utensile di taglio all'indietro.
- Trasportare l'apparecchio esclusivamente nel bagagliaio di un autoveicolo o in un vano separato.
- Per risparmiare spazio, è possibile smontare l'apparecchio.
- Nel caricarlo, non lanciare bruscamente l'apparecchio. Assicurare l'apparecchio contro il ribaltamento e i danni. Controllare la presenza di eventuali danni sull'apparecchio, qualora sia stato esposto durante il trasporto a forti colpi.

## Conservazione



**Disinserire la spina di alimentazione.**

- Conservare i dispositivi inutilizzati con il coprilama infilato in un luogo asciutto e chiuso lontano dalla portata dei bambini.
- Prima di un periodo di conservazione di lunga durata prestare attenzione a quanto segue per prolungare il ciclo di vita della tagliasiepe e garantire un facile azionamento della stessa:
  - Effettuare una pulizia di fondo.
  - Trattare tutte le parti mobili con un olio ecologico.

**i** **Non utilizzare mai grasso!**

**👉** Spostare il coprilama sulla lama.

## Garanzia

Si prega di fare riferimento alla dichiarazione di garanzia allegata.

## Possibili guasti

Guasto	Possibile causa	Eliminazione (disinserire la spina di alimentazione)
Il tagliaiepi non funziona	<ul style="list-style-type: none"> <li>Assenza di corrente</li> <li>Assenza di corrente</li> <li>Cavo di prolunga difettoso</li> <li>Fusibile difettoso</li> <li>Motore oppure interruttore difettoso</li> </ul>	<ul style="list-style-type: none"> <li>Controllare l'alimentazione elettrica</li> <li>Controllare l'alimentazione elettrica</li> <li>Controllare il cavo, non riutilizzare i cavi difettosi</li> <li>Sostituire il fusibile</li> <li>Far controllare o riparare il motore o l'interruttore da un'officina autorizzata</li> </ul>
Il tagliaiepi non funziona	<ul style="list-style-type: none"> <li>Cavo difettoso</li> <li>Guasto interno</li> <li>Interruttore d'accensione/spegnimento difettoso</li> </ul>	<ul style="list-style-type: none"> <li>Controllare l'alimentazione elettrica</li> <li>Rivolgersi al produttore o al servizio d'assistenza competente</li> <li>Rivolgersi al produttore o al servizio d'assistenza competente</li> </ul>
Il motore funziona, ma le lame rimangono ferme	<ul style="list-style-type: none"> <li>Guasto interno</li> </ul>	<ul style="list-style-type: none"> <li>Rivolgersi al produttore o al servizio d'assistenza competente</li> </ul>
Le lame si riscaldano	<ul style="list-style-type: none"> <li>Le lame sono consumate</li> <li>Le lame sono difettose</li> <li>Assenza di lubrificazione =&gt; sfregamento</li> </ul>	<ul style="list-style-type: none"> <li>Far affilare le lame</li> <li>Sostituire le lame</li> <li>Lubrificare le lame</li> </ul>
Il motore ronza, le lame rimangono ferme	<ul style="list-style-type: none"> <li>Le lame si bloccano</li> </ul>	<ul style="list-style-type: none"> <li>Rimuovere l'oggetto che blocca le lame</li> </ul>

❗ In caso di ulteriori anomalie o domande rivolgersi al proprio rivenditore locale.

## Dati tecnici

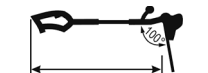
Tipo / Modello	HHS 710/56	
Anno di costruzione	vedere ultima pagina	
Potenza motore $P_1$	710 W	
Tensione di rete / Frequenza di rete	230 - 240 V~ / 50 Hz	
Numero di giri a vuoto $n_0$	1800 min <sup>-1</sup>	
Lunghezza delle lame	560 mm	
Lunghezza di taglio	510 mm	
Luce del ramo	27 mm	
Vibrazione mano-braccio a EN 60745		
Maniglia anteriore	5,237 m/s <sup>2</sup>	
Maniglia posteriore	3,543 m/s <sup>2</sup>	
Mess-Unsicherheitsfaktor K	K = 1,5 m/s <sup>2</sup>	
Livello di pressione acustica misurato $L_{wa}$	95 dB (A) (secondo la direttiva 2000/14/CE)	
Livello di pressione acustica garanzia $L_{wa}$	102 dB (A) (secondo la direttiva 2000/14/CE)	
Livello di pressione acustica al posto di lavoro $L_{PA}$	84 dB (A) (secondo la direttiva 2000/14/CE)	
Tolleranza	K = 3,0 dB (A)	
Lunghezza (con manico telescopico) ca.	min. 2,35 – max. 2,87 m	
	min. 1,53 – max. 2,05 m	
Peso (con manico telescopico) ca.	3,9 kg (4,9 kg)	
Classe di protezione	II	

Con riserva di apportare modifiche tecniche!

**i** Bewaar deze bedieningsaanwijzing voor alle toekomstige toepassingen.

**i** Geef de gebruiksaanwijzing aan alle personen door, die met deze machine werken, door.

 U mag dit toestel niet in bedrijf nemen, alvorens u deze gebruiksaanwijzing heeft gelezen en alle vermelde aanwijzingen in acht heeft genomen.

 De heggeschaar kan ernstig letsel veroorzaken! Lees de instructies met betrekking tot de correcte omgang, ter voorbereiding, ter reparatie, voor het starten en stoppen van de heggeschaar zorgvuldig. Maakt u zich met alle stelelementen en het vakkundig gebruik van de heggeschaar vertrouwd.

 Kinderen, personen met beperkte lichamelijke, sensorische of mentale vermogens of onvoldoende ervaring en weten of personen die met de instructies niet vertrouwd zijn, is het nooit toegestaan, het toestel te bedienen/ gebruiken.

 Kinderen en jongeren van minder dan 16 jaar mogen het toestel niet bedienen. Nationale en plaatselijke voorschriften kunnen een andere leeftijdsbeperking bepalen.

### Inhoud

Lever hoeveelheid	80
Bedrijfstijden	80
Symbolen apparaat / gebruiksaanwijzing	80
Reglementaire toepassing	81
Restrisico's	81
Trillingen	82
Veiligheidsinstructies	82
Toestelbeschrijving / Reserveonderdelen	85
Montage	85
Ingebruikname	85
Instellingen aan de heggeschaar	86
Werkvoorschriften	86
Onderhoud en verzorging	87
Transport	87
Opslag	87
Garantie	87
Storingen	88
Technische gegevens	88
EG-verklaring	124

### Lever hoeveelheid

- Heggeschaar
- Handgreep achteren met in- en uitschakelaar
- Mesbescherming
- Telescoopsteel
- Draaggordel
- Gebruiksaanwijzing
- Garantieverklaring

 Controleer na het uitpakken de inhoud van de verpakking op:

- Aanwezigheid van alle onderdelen
- Eventuele transportschade

In het geval van onvolkomenheden dit direct aan uw leverancier melden. Latere reclamaties worden niet in behandeling genomen.

### Bedrijfstijden







Houdt alstublieft vóór ingebruikname van het toestel rekening met de landelijke (regionale) voorschriften omtrent de lawaai-bescherming.

**Informaties met betrekking tot het vermijden van lawaai:**  
Een bepaalde geluidsoverlast door dit toestel is niet vermijdbaar. Verleg lawaai-intensieve werkzaamheden op toegelaten en hiervoor bestemde tijden. Houdt u zich evt. aan rusttijden en beperk de werkduur op het volstrekt noodzakelijke. Voor uw persoonlijke bescherming en de bescherming van personen in de nabijheid dient een geschikte lawaai-bescherming te worden gedragen.

### Symbolen apparaat

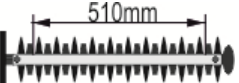
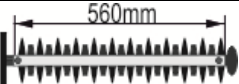
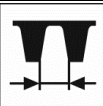
	Lees voor de inbedrijfstelling de bedieningshandleiding en veiligheidsvoorschriften en neem deze in acht.		Schakel de motor uit voor reparatie-, onderhouds- en reinigingswerkzaamheden en haal de netstekker uit de ontactdoos.
	Meteen netstekker uit het stopcontact nemen, wanneer de aansluitleiding werd beschadigd of doorgesneden.		Raak niet het draaiend snijmes. Verwijder vastgeklemd snijgoed slechts bij uitgeschakeld toestel.
	Veiligheidshelm, oog- en geluidsbescherming dragen.		Veiligheidshandschoenen dragen.
	Veiligheidsschoenen dragen.		Niet aan regen of vochtigheid blootzetten.



	Houd derde personen van het werkbereik vandaan. Veiligheidsafstand ten minste 10 m.
	Gebruik de hoogsnoeier niet in de buurt van kabels, stroom- of telefoonleidingen. Houdt bij het werken met de hoogsnoeier een veiligheidsafstand van 10 m t.o.v. bovengrondse stroomvoerende leidingen.
	Maximale snijlengte 510 mm
	Zwaardlengte 560 mm
	max. takdiameter (snijbreedte) 27 mm
	Het product stemt overeen met de productspecifiek geldige Europese richtlijnen.
	Machine veiligheidsklasse II (dubbel geïsoleerd).
	Elektrische toestellen behoren niet in de huisafval. Toestellen, toebehoren en verpakking naar een milieuvriendelijk recycling brengen.
	Volgens de Europese Richtlijn 2012/19/EU over oude elektronische apparaten en electronica moeten niet meer bruikbare elektrische toestellen apart worden verzameld en een milieuvriendelijk recycling worden toegevoerd.

## Symbolen in de gebruiksaanwijzing



**Dreigend gevaar of gevaarlijke situatie.** Het niet opvolgen van deze aanwijzingen kan schade of verwondingen tot gevolg hebben.



**Belangrijke aanwijzing voor het vakkundig gebruik van de machine.** Het niet opvolgen van deze aanwijzingen kan storing aan de machine veroorzaken.



**Gebruikersaanwijzingen.** Deze aanwijzingen helpen u de machine optimaal te benutten.



Montage, gebruik en onderhoud van de machine. Hier wordt precies uitgelegd wat u moet doen.

## Reglementaire toepassing

- Als heggeschaar voor de privé huis- of hobbytuin worden zulke toestellen aangezien die niet in openbare plantsoenen, parks, recreatieplaatsen alsook in het landbouwbedrijf en de bosbouw worden ingezet.
- De heggeschaar is alleen voor het snijden van verse scheuten en takken aan heggen, struiken en bodemdekkers in de huis- en hobbytuin bestemd. Zij geen takken die de maximale doorsnede van 27 mm overschrijden.

- Het toestel mag niet voor het snijden van grasvelden, graskanten of voor het fijnmaken vóór het composteren worden gebruikt. Er bestaat gevaar van verwondingen!
- Tot het toepassen volgens de voorschriften behoren ook het opvolgen van de gebruiks-, onderhouds- en reparatievoorschriften en na leven van de veiligheidsvoorschriften van de fabrikant.
- Men moet zich tevens houden aan de algemeen geldende veiligheid- en gezondheidsvoorschriften en die aanvullende voorschriften van het bedrijf.
- Alle verdere toepassingen gelden als niet volgens de voorschriften. Voor de hieruit voortvloeiende schade is de fabrikant niet aansprakelijk – de aansprakelijkheid is alleen voor de gebruiker.
- Eigenmachtige verbouwingen aan de heggeschaar sluiten een aansprakelijkheid van de fabrikant voor hieruit voortvloeiende schade van een ieder soort uit.
- De heggeschaar mag slechts door personen worden voorbereid, gebruikt en onderhouden die met het werktuig bekend zijn en over de gevaren ingelicht zijn. Reparaties mogen alleen door de fabrikant of geautoriseerde werkplaatsen uitgevoerd worden.
- Gebruik de heggeschaar niet in de nabijheid van brandbare vloeistoffen of gassen of in vochtige of natte omgeving.
- Metalen delen (draden enz.) dienen uit het te snijden materiaal in ieder geval te worden verwijderd.

## Restrisico's

Ook bij het gebruik volgens de voorschriften zijn er op grond van de constructie voor de toepassing van deze machine nog een aantal restricties.

De restricties kunnen geminimaliseerd worden wanneer de veiligheids-, gebruiks-, gezondheids- en onderhoudsvoorschriften nauwkeurig in acht genomen worden.

Consideratie en voorzichtigheid verminderen het risico van personenletsels en beschadigingen.

- Waarschuwing:** Dit toestel produceert gedurende het bedrijf een elektromagnetisch veld. Dit veld kan al naar omstandigheden actieve of passieve medische implantanten belemmeren. Om het gevaar van ernstige verwondingen te reduceren, adviseren wij personen met medische implantaten hun arts en de fabrikant van het medische implantaat te consulteren, alvorens het toestel wordt bediend.
- Gezondheidsschade die uit hand-arm-trillingen resulteert, wanneer het toestel over een langere periode wordt benut of niet reglementair wordt gevoerd of onderhouden.
- Gevaar van verwondingen van vingers en handen door het werktuig.
- Verwonding door weggeslingerde werkstukdelen.
- Breuk en eruitslingeren van messtukken.
- Gevaar door stroom door het niet juist aansluiten van de aansluitdraden.
- Elektrische slag.
- Het aanraken van onder spanning staande delen bij een geopende elektrische delen.

- Vermindering van het gehoor bij langdurig werken zonder gehoorbescherming.
- Verwonding van de ogen, wanneer geen veiligheidsbril of gezichtsbescherming wordt gedragen.

Verder kunnen er ondanks alle genomen maatregelen niet zichtbare restricties bestaan.

## Trillingen

voorste handgreep  $a_{hveq} = 5,237 \text{ m/s}^2$   
 achterste handgreep  $a_{hveq} = 3,543 \text{ m/s}^2$   
 Meet-onzekerheidsfactor  $K = 1,5 \text{ m/s}^2$

De vermelde trillings-emissiewaarde werd volgens een genormeerde testmethode gemeten en kan ter vergelijking van een elektrisch werktuig met een ander worden toegepast. De vermelde trillings-emissiewaarde kan ook voor een ingaande inschatting van de uitzetting worden toegepast.

### Waarschuwing:

De trillings-emissiewaarde kan gedurende het feitelijk gebruik van het elektrisch werktuig van de vermelde waarde afwijken, afhankelijk van soort en manier, waarop het elektrisch werktuig wordt toegepast.

Er bestaat de noodzakelijkheid, veiligheidsmaatregelen ter bescherming van de operator vast te leggen die op een beoordeling van de uitzetting gedurende de feitelijke exploitatiecondities berusten (hierbij dienen alle aandelen van het bedrijfsproces in acht te worden genomen, bijvoorbeeld tijden, waarin het elektrisch werktuig is uitgeschakeld en zulke, waarin het ingeschakeld is, maar zonder belasting draait).

## Veiligheidsinstructies

### Algemene veiligheidsinstructies voor elektrische werktuigen

#### **⚠ Waarschuwing!**

Lees alle veiligheidsvoorschriften en instructies. Nalatigheid bij het opvolgen van de veiligheidsvoorschriften en instructies kan elektrische slag, vuur en/of zware verwondingen veroorzaken.

**Bewaar alle veiligheidsinstructies en opmerkingen voor de toekomst op.**

Het in de veiligheidsinstructies toegepast begrip "Elektrisch werktuig" relateert naar netbedreven elektrische werktuigen (met netkabel) en naar accubedreven elektrische werktuigen (zonder netdeel).

### 1. Werkplaatsveiligheid

- Houdt uw werkbereik schoon en goed verlicht!** Wanneer of onverlichte werkbereiken kunnen tot ongelukken leiden.
- Werk met het elektrisch werktuig niet in een door explosie bedreigde omgeving, waarin zich brandbare vloeistoffen, gassen of stoffen bevinden.** Elektrische werktuigen vervaardigen vonken die het stof of de dampen kunnen ontsteken.

- Houdt kinderen en andere personen gedurende het gebruik van het elektrisch werktuig weg.** Bij afleiding kunt u de controle over het toestel verliezen.

### 2. Elektrische veiligheid

- De aansluitingsstekker van het elektrisch werktuig moet in het stopcontact passen. De stekker mag in generlei manier worden veranderd. Gebruik geen adapterstekker samen met veiligheidsgeaarde elektrische werktuigen.** Ongewijzigde stekkers en passende stopcontacten reduceren het risico van een elektrische slag.
- Voorkom lichamelijk contact met geaarde oppervlakken zoals pijpen, verwarmingen, ovens en koelkasten.** Er bestaat een verhoogd risico door elektrische slag, wanneer uw lichaam is geaard.
- Houdt elektrische werktuigen van regen en vochtigheid vandaan.** Het binnendringen van water in een elektrisch werktuig verhoogt het risico van een elektrische slag.
- Ontrekt u de kabel niet aan zijn eigenlijke bestemming om het elektrisch werktuig te dragen, op te hangen of om de stekker uit het stopcontact te trekken. Houdt de kabel weg van hitte, olie, scherpe kanten of zich bewegende toestelonderdelen.** Beschadigde of verwikkelde kabels verhogen het risico van een elektrische slag.
- Wanneer u buiten met elektrisch werktuig werkt, gebruik een verlengkabel dat speciaal voor het buitenbereik is geschikt.** Het gebruik van een voor het buitenbereik geschikt verlengkabel reduceert het risico van een elektrische slag.
- Kan het bedrijf van het elektrisch werktuig in vochtige omgeving niet worden vermeden, maak gebruik van een storingstroomveiligheidsschakelaar.** Het gebruik van een zulke schakelaar reduceert het risico van een elektrische slag.

### 3. Veiligheid van personen

- Wees oplettend. Let op dat, wat u doet. Ga met vgerstand te werk. Gebruik het toestel niet, wanneer u moe bent of onder de invloed van drugs, alcohol of medicamenten staat.** Een moment van onoplettendheid bij het gebruik van het toestel kan tot ernstige verwondingen leiden.
- Draag persoonlijke veiligheidsuitrusting en een veiligheidsbril:** Het dragen van persoonlijke beschermingsmiddelen zoals stofmasker, glijvaste veiligheidsschoenen, veiligheidshelm of gehoorbeveiliging, al naar soort en inzet van het toestel, voorkomt het risico van verwondingen.
- Voorkom een onopzettelijke ingebruikname. Vergewist u zich dat het elektrisch werktuig uitgeschakeld is, alvorens u het aan de stroomvoeding en/of de accu aansluit, het opneemt of draagt.** Wanneer u bij het dragen van elektrisch werktuig de vinger aan de schakelaar heeft of het toestel ingeschakeld aan de stroomvoeding aansluit, kan dit tot ongelukken leiden.
- Verwijder instelwerktuigen of schroefslutels, alvorens u het elektrisch werktuig inschakelt.** Een werktuig of sleutel die zich in een draaiend toestelonderdeel bevindt, kan tot verwondingen leiden.

- e) **Vermijdt een abnormale lichaamshouding. Zorg voor een stabiele en uitgebalanceerde houding.** Daardoor kunt u het elektrisch werktuig in onverwachte situaties beter controleren.
- f) **Draag de juiste werkkleding. Draag geen wijde kleding of sieraden. Houdt u haren, kleding en handschoenen weg van zich bewegende onderdelen.** Losse kleding, sieraden of lange haren kunnen van zich bewegende onderdelen worden gegrepen.
- g) **Kunnen stofopvang- en afzuigvoorzieningen worden gemonteerd, vergewist u zich dat deze aangesloten zijn en correct kunnen worden toegepast.** Gebruik van een stofafzuiging kan bedreigingen door stof reduceren.

#### 4. Gebruik en behandeling van het elektrisch werktuig

- a) **Overbelast het toestel niet! Gebruik voor uw werk het hiervoor geschikte elektrische werktuig.** Met het passend elektrisch werktuig werkt u beter en veiliger in het vermeld prestatiebereik.
- b) **Gebruik geen elektrisch werktuig, waarvan de schakelaar defect is.** Een elektrisch werktuig dat zich niet meer in- of uitschakelen laat, is gevaarlijk en moet worden gerepareerd.
- c) **Neem de stekker uit het stopcontact en/of verwijder de accu, alvorens u toestelinstellingen uitvoert, toebehoren vervangt of het toestel weglegt.** voorzichtigheidsmaatregel voorkomt het onopzettelijk starten van het elektrisch werktuig.
- d) **Bewaar ongebruikte elektrische werktuigen buiten de reikwijdte van kinderen op. Laat personen het toestel niet benutten die met het toestel niet bekend zijn of deze instructies niet hebben gelezen.** Elektrische werktuigen kunnen gevaarlijk zijn, wanneer ze door onervaren personen worden benut.
- e) **Onderhoudt elektrische werktuigen met zorgvuldigheid. Controleer of beweeglijke onderdelen foutvrij werken en niet klemmen, of onderdelen gebroken of zodanig beschadigd zijn, dat de werking van het elektrisch werktuig is belemmerd. Laat beschadigde onderdelen voor gebruik van het toestel repareren.** Vele ongelukken hebben hun oorzaak in slecht onderhouden elektrische werktuigen.
- f) **Houdt snijwerktuigen scherp en schoon.** Zorgvuldig onderhouden snijwerktuigen met scherpe snijkanten verklemmen zich minder en kunnen gemakkelijker worden gevoerd.
- g) **Gebruik elektrische werktuigen, toebehoren, inzetwerktuigen enz. in overeenstemming met deze instructies. Houdt u hierbij steeds rekening met de werkcondities en de uit te voeren activiteiten.** Het gebruik van elektrische werktuigen voor andere dan de reglementaire toepassingen kan tot gevaarlijke situaties leiden.

#### 5. Service

- a) **Laat uw elektrisch werktuig slechts door gekwalificeerd vakpersoneel en alleen met originele**

**reservedelen repareren.** Daarmee wordt gewaarborgd, dat de veiligheid van het elektrisch werktuig blijft bewaard.

#### Veiligheidsinstructies voor heggenscharen:

- **Houdt alle lichaamsdelen van het snijmes vandaan. Probeer niet, bij draaiend mes snijgoed te verwijderen of te snijden materiaal vast te houden. Verwijder vastgeklemd snijgoed slechts bij uitgeschakeld toestel.** Een moment van onoplettendheid bij het gebruik van de heggenschaar kan tot de meest ernstige verwondingen leiden.
- **Waarborg, dat alle veiligheidsvoorzieningen en grepen bij gebruik van het toestel zijn gemonteerd.** Probeer nooit, een onvolledig gemonteerd toestel of een toestel met niet toegestane modificaties in werking te nemen.
- **Draag de heggenschaar aan de greep bij stilstaand mes.** Bij transport of bewaring van de heggenschaar steeds de veiligheidsafdekking omdoen. Zorgvuldige omgang met het toestel voorkomt het gevaar van verwondingen door het mes.
- **Houdt het elektrisch werktuig slechts aan de geïsoleerde grijpvlakken vast, omdat het snijmes in contact met verborgen stroomleidingen de eigen netsnoer kan komen.** Het contact van het snijmes met een spanningvoerende leiding kan metalen toestelonderdelen onder spanning zetten en tot een elektrische slag leiden.
- **Houdt de kabel van het snijbereik vandaan.** Gedurende het werkproces kan de kabel in de struiken verdekt zijn en abusievelijk worden doorgesneden.
- Dit apparaat is niet ervoor bestemd, door personen (inclusieve kinderen) met beperkt lichamelijk, sensorisch of geestelijk vermogen of met beperkte ervaring en/of met beperkte kennis te worden bediend, tenzij ze worden door een voor hun veiligheid bevoegde persoon gesurveilleerd of verkregen door deze instructies hoe het toestel moet worden benut.  
Kinderen moeten in de gaten worden gehouden, om te waarborgen dat ze niet met het apparaat spelen.

#### verdere veiligheidsinstructies "Elektrische veiligheid"

- De aansluitkabel moet volgens IEC 60245 (H 07 RN-F) zijn, met een draad doorsnede van minstens:
  - 1,5 mm<sup>2</sup> bij een lengte tot 25 m
  - 2,5 mm<sup>2</sup> bij een lengte vanaf 25 m.
- Lange en dunne aansluitkabels zorgen voor een spanningsverlies. De motor bereikt zijn maximale vermogen niet meer, de werking van het toestel wordt minder.
- Stekker en aansluitdozen aan aansluitleidingen moeten uit rubber, zacht PVC of een ander thermoplastisch materiaal van dezelfde mechanische vastheid zijn of met dit materiaal zijn gecoat.
- De steekvoorziening van de aansluitleiding moet tegen spatwater beveiligd zijn.
- Bij het verleggen van de aansluitleiding erop letten, dat deze niet gekneust, geknikt, gedurende het knippen niet door takken of dergelijke wordt gegrepen en de steekverbinding niet nat wordt.

- Gebruik de kabel niet voor doeleinden, waarvoor hij niet bestemd is. Bescherm de kabel tegen hitte, olie of scherpe randen.
- Wikkel bij gebruik van een kabeltrommel de kabel geheel af.
- Controleer de verlengkabel regelmatig op beschadigingen en vervang hem als hij beschadigd is.
- Gebruik geen defecte aansluitkabels.
- Maak geen gebruik van provisorische elektrische aansluitingen.
- Het toestel niet met water afspatten. (Gevarenbron elektrische stroom).
- Veiligheidsvoorzieningen nooit overbruggen of buiten werking stellen.
- Het toestel via een veiligheidsschakelaar (30 mA) aansluiten.
- Elektrische aansluitingen of reparaties aan elektrische onderdelen van de machine mogen alleen door een erkend bedrijf of een van onze reparatiewerkplaatsen worden uitgevoerd. De plaatselijke voorschriften moeten opgevolgd worden.

#### verdere veiligheidsinstructies "Veiligheid van personen"

- De operator is in het werkbereik tegenover derden verantwoordelijk.
- Houdt rekening met de nationale voorschriften die eventueel een leeftijdsbeperking voor de gebruiker van het toestel voorschrijven.
- Draag bij het werken geschikte beschermuitrusting:
  - een haarnetje bij lang haar
  - veiligheidshandschoenen
  - veiligheidsbril en geluidsbescherming

#### verdere veiligheidsinstructies "Gebruik en behandeling van het elektrisch werktuig"

- Het toestel resp. delen van het toestel niet veranderen.
- Na langer gebruik kunnen toegankelijke metalen onderdelen en toebehoren zeer heet zijn.
- Schakel de machine uit en neem de stekker uit het stopcontact en waarborg, dat alle beweeglijke componenten volledig stil staan, vóór:
  - contact van het mes met het aardrijk, stenen, nagels of andere vreemde voorwerpen (⇒ controleer of de messen/het toestel beschadigd zijn)
  - reparatiewerkzaamheden
  - onderhouds- en reinigingswerkzaamheden
  - verhelpen van storingen (hiertoe behoort ook het blokkeren van de snijvoorziening)
  - transport
  - verlaten van de machine (ook bij korte onderbrekingen)
- Onderzoek de machine op eventuele beschadigingen.
  - Voordat de machine verder wordt gebruikt, moet zorgvuldig worden onderzocht of de beschermingsvoorzieningen en licht beschadigde onderdelen foutloos en volgens de voorschriften functioneren. Werk alleen met alle en op de juiste wijze aangebrachte veiligheidsvoorzieningen en verander aan het toestel niets, dat de veiligheid zou kunnen belemmeren.

- Controleer of alle bewegende delen van de machine goed functioneren en niet klemmen of beschadigd zijn. Alle delen moeten juist gemonteerd zijn en goed functioneren om de machine correct te laten werken.
  - Beschadigde beschermingsinrichtingen en -delen moeten, indien noodzakelijk, door een erkende reparatiewerkplaats gerepareerd of verwisseld worden.
  - Beschadigde of onleesbare veiligheidsstickers dienen te worden vervangen.
- Bewaar onbenutte toestellen aan een droge, afgesloten plaats op.

#### verdere veiligheidsinstructies „Service“

- ⚠ Reparaties aan andere delen van de machine mogen alleen door de fabrikant of een door hem erkende werkplaats uitgevoerd worden.
- ⚠ Alleen de originele onderdelen gebruiken. Bij het gebruik van niet originele onderdelen kunnen risico's voor de gebruiker ontstaan. De fabrikant kan niet aansprakelijk gesteld worden voor ongevallen hierdoor ontstaan.

#### verdere veiligheidsinstructies "Veiligheidsinstructies heggenscharen"

- Verwijder vóór het snijden alle vreemde lichamen (bv stenen, takken, draad, enz.). Let gedurende het werken op verdere vreemde lichamen.
  - Voorzichtig bij bovengrondse stroomleidingen.
  - Houdt handen en voeten van de snijvoorziening vandaan, wanneer deze zich bewegen.
  - Gebruik de heggenschaar niet voor het optillen of wegscheppen van houtstukken of andere voorwerpen.
  - Onderbreek het gebruik van de machine, wanneer u het werkbereik wisselt.
  - Houdt de heggenschaar steeds met beide handen, een hand aan de voorste houdergreep en een hand aan de achterste houdergreep.
  - Waarborg, dat een terugwijken zonder obstakels is gegarandeerd.
  - Alvorens u met het snijden begint, stel de heggenschaarkop in de juiste werkpositie.
  - Begin met het snijden pas, wanneer de messen draaien.
  - **Attentie!** De messen draaien na! Rem het mes niet met de hand.
  - Berühren Sie niemals mit laufender Schneideinrichtung Drahtzäune oder den Boden.
  - Schakel het apparaat uit en laat de schaar tot stilstand komen als
    - de snijvoorziening een vreemd lichaam raakt
    - zich de bedrijfsgeluiden versterken,
    - de machine ongewoon sterk trilt.
- ⇒ Trek vervolgens de stekker uit het stopcontact en neem de volgende maatregelen:
- machine op beschadigingen controleren;
  - op losse onderdelen controleren en alle losse onderdelen bevestigen;

- beschadigde onderdelen tegen gelijkwaardige onderdelen vervangen of laten repareren.
- Gebruik geen stompe, gesprongen of beschadigde snijvoorziening.
- Maak uzelf met uw omgeving bekend en let op mogelijke gevaren die u op grond van het motorgeluid eventueel niet kunt horen.

## 1 Toestelbeschrijving / Reserveonderdelen

Pos	Benaming	Bestell-nr.
1	Stootbescherming	364337
2	Mes	
3	Afdekrail	
4	Handbescherming	364335
5	Toesteleenheid - heggeschaar	
6	Afdekking Motor (2-delig)	
7	Handgreep voren	
8	Schakeltoets	
9	Snelvergrendeling	
10	Wartelmoer	
11	Telescoopsteel	364334
12	Softgrendel	
13	Gordelbevestiging	
14	Handgreep achteren met in- en uitschakelaar	
15	Inschakelblokkering	
16	In- en uitschakelaar	
17	Kabel met netstekker	
18	Kabeltrekontlasting	
19	Draaggordel	364333
20	Schakelaar (draaimechanisme)	
21	Ontgrendelingsstoets (zwenkmechanisme)	
22	Ventilatiegleuven	
23	Mesbescherming	364332
24	Veiligheidssticker	364336



## Montage

### Montage / Demontage

- **2** Klap de snelvergrendeling (9) omhoog en steek de achterste houdergreep (14) in de opname van de heggeschaar (a). Druk de snelvergrendeling (9) omlaag tot ze hoorbaar vastklikt.

### Telescoopsteel

#### Telescoopsteel monteren / demonteren

- ⚠ Maak gebruik van de telescoopsteel voor het snijden van hoge en brede heggen alsook bodemdekkers.
- **2** Klap de snelvergrendeling (9) omhoog en steek de telescoopsteel (11) in de opname van de heggeschaar (a). Druk de snelvergrendeling (9) omlaag tot ze hoorbaar vastklikt.

- Klap voor de demontage de snelvergrendeling (9) omhoog en trek de telescoopsteel (11) uit de opname.

#### Bedienhoogte instellen

- **3** Maak de wartelmoer (10) los en trek of schuif de telescoopsteel (11) op de gewenste lengte.
- Draai de wartelmoer (10) weer vast.



## Ingebruikname

### Aansluiting op het net

Vergelijk de netspanning met de spanning (bijv. 230 V) die op het type plaatje is aangegeven. Sluit de machine volgens de voorschriften en op een geaard stopcontact aan.

- ⓘ Wisselstroommotor:  
Schuko contactdoos gebruiken met een netspanning van 230V, een aardlekschakelaar 30 mA en 10 A afgezekerd.
- Gebruik aansluit- resp. verlengkabels met een aderdoorsnede van ten minste 1,5 mm<sup>2</sup>

### Aanbrengen van de verlengingskabel

- **4** Om een onopzettelijk losmaken van de stekerverbinding te voorkomen, steek de verlengingskabel als lus door de opening in de achterste handgreep (14) en leg ze over de kabelophanging.

### Inschakelen

**Gebruik geen toestel, waarbij zich de schakelaar niet laat in- en uitschakelen. Beschadigde schakelaar moeten onmiddellijk door de klantenservice worden gerepareerd of**

De heggeschaar bezit een tweehand-veiligheidsuitschakeling die een onopzettelijk inschakelen voorkomt.

- **1** Mesbescherming (23) verwijderen.
- **5** Druk eerst de inschakelblokkering (15). Bedien dan de in-/uitschakelaar (16) en met de andere hand de schakeltoets (8) aan de voorste houdergreep (7).
- Inschakelblokkering (15) losmaken.

👉 Wordt het toestel met telescoopsteel gebruikt, kan het slechts aan de achterste handgreep (14) in- en uitgeschakeld worden.

- Druk eerst de inschakelblokkering (15). Bedien de in-/uitschakelaar (16) in.
- Inschakelblokkering (15) losmaken.

### Uitschakelen

- Om het toestel uit te schakelen, de in-/uitschakelaar (15) of de schakeltoets (8) loslaten.

⚠ Het mes draait na het uitschakelen na. Wacht vandaar af, tot het mes stilstaat, alvorens u het toestel weer inschakelt.



## Instellingen aan de heggeschar

Voer alle instellingen altijd uit bij een uitgeschakelde motor.

### Handgreep draaien

De handgreep kann in 5 werkposities worden ingesteld (45°-raster)

- ➔ **6** Schuif de schakelaar (20) in pijlrichting naar achteren.
- ➔ Draai de achterste handgrendel (14) in de gewenste positie
- ➔ Laat de schakelaar (20) los en let erop, dat de houdergreep vastklikt.

### Meskop zwenken

De meskop is in een werkbereik van 0°-100° zwenkbaar (6 werkposities).

- ➔ **7** Druk de ontgrendelingstoetsen (21) en zwenk de meskop in de gewenste positie.
- ➔ Laat de beide toetsen los en let erop, dat de meskop vastklikt.

## Werkvoorschriften



**U mag de machine niet gebruiken voordat u deze gebruiksaanwijzing heeft gelezen, alle voorschriften heeft opgevolgd en de machine als voorgeschreven heeft gemonteerd.**

Let in ieder geval op alle veiligheidsinstructies!



**Controleer het volgende voordat u gaat werken:**



**Houdt handen en voeten steeds in een veilige afstand ten opzichte van het snijwerktuig.**

- Werkplek opgeruimd?
- Verwijder in ieder geval vreemde voorwerpen uit de heg (bv draad) omdat deze de messen van de heggeschaar kunnen beschadigen.
- Verjaag voor het snijden dieren uit de heg om deze niet te verwonden.
- Het juiste tijdpunt voor het snijden:
  - ➔ Loofheg: juni en oktober
  - ➔ Naaldheg: april en augustus
  - ➔ snel groeiende heggen: vanaf mei ca. alle 6 weken
- Houdt de ventilatiegleuven steeds (22) schoon.

### Werken met de telescoopsteel



**Leg gedurende het werken met het toestel steeds de draaggordel (19) aan. Slechts met de draaggordel heeft u het toestel bij het werken onder veilige controle.**

- ➔ **8** Leg de gordel over de schouder en stel de gordellengte zo in, dat zich de bevestiging van de gordel (13) op hoogte van uw heup bevindt.

- ➔ De snelsluiting (b) bevindt zich op de boven de ophanging van de draaggordel.



De snelsluiting kan met een hand worden geopend.



**Houdt handen en voeten steeds in een veilige afstand ten opzichte van de snijdraad.**

## Werken met de heggeschaar



**De heggeschaar met beide handen op veilige afstand van het lichaam houden.**

- ➔ **10** De verlengingskabel moet gedurende het snijden achter de heggeschaar blijven, omdat het niet door de messen kan worden gegrepen.
  - ➔ **9** De heggeschaar kan door de messen aan beide zijden voorwaarts en achterwaarts of door pendelbewegingen van één kant naar de andere kant worden gevoerd, afb. D.
  - ➔ **9** Snijd eerst de zijkanten van de heg en pas dan de bovenkant.
  - ➔ De heg van beneden naar boven snijden.
  - ➔ **5** Snijd de heg trapezevormig.
  - ➔ Span een richtsnoer over de lengte van de heg wanneer u de bovenkant van de heg gelijkmatig wilt snijden.
- 
- ➔ Verwijder in ieder geval vreemde voorwerpen uit de heg (bv draad) omdat deze de messen van de heggeschaar kunnen beschadigen.
  - ➔ De maximale snijdoorsnede is afhankelijk van het soort hout, de leeftijd, het vochtigheidsgehalte en de hardheid van het hout.
    - ➔ Kort vandaar zeer dikke takken voor het snijden van de heg met een takschaar op de desbetreffende lengte.
  - ➔ Snijd in meerdere rondes, wanneer een sterker terugsnijden vereist is.

## Gebruik van de telescoopsteel

Voor het snijden van hoge, brede heggen alsook bodemdekkingen maak gebruik van de telescoopsteel. (hoofdstuk Samenbouw, gedeelte "Telescoopsteel")

- ➔ **10 Hoge heggen:**

Zwenk de meskop in de gewenste positie en houd de heggeschaar verticaal.



**Leg bij werkzaamheden boven hoofdhoogte werkpauses in, om vermoeidheidsverschijnselen voor te buigen.**

- ➔ **11 Brede heggen:**

Zwenk de meskop in een werkbereik van 0°-10° en voer de heggeschaar horizontaal door pendelbeweging naar de rand van de heg.

- ➔ **12 Bodemdekker (werken in nabijheid van de vloer)**

Zwenk de meskop in de 0°-positie.



**Bodemdekkingen alleen onder gebruik van een telescoopsteel snijden!**

## Onderhoud en verzorging



**Voor onderhouds- en reinigingswerkzaamheden de netstekker uit de contactdoos halen.**

Onderhouds- en reinigingswerkzaamheden die niet in dit hoofdstuk worden genoemd, mogen uitsluitend worden uitgevoerd door de fabrikant of door hem aangewezen bedrijven.

Veiligheidsvoorzieningen die voor onderhouds- of reinigingswerkzaamheden werden gedemonteerd, moeten in ieder geval weer reglementair worden aangebracht en gecontroleerd.

Slechts originele delen gebruiken. Andere delen kunnen tot niet te voorziene beschadigingen en verwondingen voeren.

## Onderhoud

Het snijwerktuig staat na het uitschakelen niet meteen stil. Wacht alvorens u met de reparatie of het onderhoud begint tot alle delen tot stilstand zijn gekomen.

Opdat een lang en betrouwbaar gebruik van de heggenschaar is gewaarborgd, voer de volgende onderhoudswerkzaamheden regelmatig uit.

**Controleer de heggenschaar op blijkbare gebreken zoals**

- losse, losgehakte of beschadigde messen
- versleten of beschadigde onderdelen
- correct gemonteerde en onbeschadigde afdekkingen of veiligheidsvoorzieningen.

**Noodzakelijke reparaties of onderhoudswerkzaamheden dienen vóór gebruik van de heggenschaar te worden uitgevoerd.**

## Reiniging

- ① Reinig het toestel en de toebehoren zorgvuldig na ieder gebruik, opdat de foutloze werking blijft bewaard.
- ➔ Reinig de behuizing met een zachte borstel of een droge doek.
  - ⚠ Water, oplosmiddelen en polijstmiddelen mogen niet worden toegepast.
- ➔ Reinig de snijvoorziening regelmatig met een borstel of een doek.
  - ① Reinig de messen nooit met water → gevaar van corrosie!
  - ① Olie de messen regelmatig. **Nooit vet gebruiken!**
  - ☞ Maak gebruik van milieuvriendelijke olie.
- ➔ Houdt de handgrepen door en vrij van hars, olie en vet.

## Transport



**Voor het transport de stekker uit het stopcontact nemen.**

- Om letsel of schade te voorkomen, mag de schaar alleen getransporteerd worden met aangebrachte beschermkap.
- Draag het toestel uitgebalanceerd aan de steel of hangend aan de draaggordel. Houd daarbij het snijgereedschap naar achteren.
- Transporteer het toestel in de auto alleen in de kofferbak of in een aparte transportruimte.
- Om plaats te besparen kunt u het toestel demonteren.
- Bij het laden het toestel niet gooien. Beveilig het toestel tegen omvallen en beschadigingen. Beveilig het toestel hierbij tegen omkantelen, beschadigingen en het uitstromen van brandstof.

## Opslag



**Neem de stekker uit het stopcontact.**

- Bewaar ongebruikte apparaten met opgeschoven messenbeveiliging op een droge, afgesloten plaats buiten de reikwijdte van kinderen op.
- Om de levensduur van de machine te verlengen en de machine optimaal te laten functioneren is het gewenst voor opslag de volgende punten in uit te voeren:
  - De machine grondig reinigen.
  - Alle bewegende delen met milieuvriendelijke olie behandelen.

① **De delen van de heggenschaar mogen niet worden ingevet**

☞ Schuif de mesbescherming op het mes.

## Garantie

Houdt u alstublieft rekening met de ingesloten garantieverklaring.

## Storingen

Storing	Mogelijke oorzaak	Oplossing (netstekker uit het stopcontact halen)
Heggeschaar draait niet.	<ul style="list-style-type: none"> <li>• Geen stroom</li> <li>• Stroomuitval.</li> <li>• Verlengkabel defect.</li> <li>• Zekering defect t</li> <li>• Motor of schakelaar defect.</li> </ul>	<ul style="list-style-type: none"> <li>• Stroomvoorzorging controleren</li> <li>• Kabel controleren, defecte kabel niet meer gebruiken</li> <li>• Zekering vervangen</li> <li>• Motor of schakelaar door een erkende elektrovakman laten controleren of repareren.</li> </ul>
Heggeschaar snijdt met onderbrekingen	<ul style="list-style-type: none"> <li>• Kabel defect</li> <li>• Interne storing</li> <li>• In-/uitschakelaar defect</li> </ul>	<ul style="list-style-type: none"> <li>• Stroomvoorzorging controleren</li> <li>• Fabrikant, resp. bevoegde klantenservice opzoeken</li> <li>• Fabrikant, resp. bevoegde klantenservice opzoeken</li> </ul>
Motor draait, messen blijven staan	<ul style="list-style-type: none"> <li>• Interne storing</li> </ul>	<ul style="list-style-type: none"> <li>• Fabrikant, resp. bevoegde klantenservice opzoeken</li> </ul>
Messen worden heet	<ul style="list-style-type: none"> <li>• Messen zijn stomp</li> <li>• Messen zijn defect</li> <li>• Ontbrekende smering =&gt; wrijving</li> </ul>	<ul style="list-style-type: none"> <li>• Messen laten slijpen</li> <li>• Messen vervangen</li> <li>• Oliën van de messen</li> </ul>
Motor bromt, messen blijven staan	<ul style="list-style-type: none"> <li>• Messen blokkeren</li> </ul>	<ul style="list-style-type: none"> <li>• Voorwerp verwijderen</li> </ul>

**i** Bij verdere storingen of vragen richt u zich alstublieft aan uw lokale leverancier.

## Technische gegevens

Type / Model	<b>HHS 710/56</b>	
Bouwjaar	zie laatste pagina	
Vermogen P <sub>1</sub>	710 W	
Spanning / Frequentie	230 - 240 V~ / 50 Hz	
Stationair-toerental n <sub>0</sub>	1800 min <sup>-1</sup>	
Meslengte	560 mm	
Snijlengte	510 mm	
Takkendoorlaat	27 mm	
Hand-arm-trilling EN 60745		
Voorste handgreep	5,237m/s <sup>2</sup>	
Achterste handgreep	3,543 m/s <sup>2</sup>	
Meet-onveiligheidsfactor K	K = 1,5 m/s <sup>2</sup>	
Gemeten geluidsniveau L <sub>wa</sub>	95 dB (A) (volgens richtlijn 2000/14/EG)	
Gegarandeerd geluidsniveau L <sub>wa</sub>	102 dB (A) (volgens richtlijn 2000/14/EG)	
Geluidsdrukpegel L <sub>PA</sub>	84 dB (A) (volgens richtlijn 2000/14/EG)	
Meet-onveiligheidsfactor K	K= 3,0	
Werklengte (met telescoopsteel) ca.	min. 2,35 – max. 2,87 m	
	min. 1,53 – max. 2,05 m	
Gewicht (met telescoopsteel) ca.	3,9 kg (4,9 kg)	
Veiligheidsklasse	II	

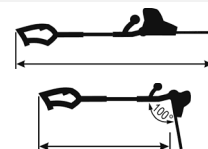



**Technische wijzigingen voorbehouden!**



- ① Niniejszą instrukcję należy przechować dla późniejszego wykorzystania.
- ① Należy przekazać niniejsze wskazówki dotyczące bezpieczeństwa wszystkim osobom, które używają maszyny.

 Przed uruchomieniem urządzenia należy zapoznać się z niniejszą instrukcją obsługi, zastosować się do wszystkich podanych wskazówek i zamontować urządzenie zgodnie z opisem.

 Urządzenie może spowodować poważne obrażenia! Należy dokładnie zapoznać się z zaleceniami dotyczącymi obsługi, przygotowania i utrzymania, uruchamiania i wyłączenia urządzenia. Należy zapoznać się z elementami regulacyjnymi i zasadami prawidłowego użycia urządzenia.

 Urządzenie nie może być obsługiwane/ używane przez osoby o ograniczonych predyspozycjach fizycznych, sensorycznych lub psychicznych lub nieposiadające odpowiedniego doświadczenia, a także przez osoby, które nie zapoznały się z podanymi zaleceniami.

 Dzieci i młodzież poniżej 16 roku życia nie mogą obsługiwać urządzenia. Przepisy krajowe i lokalne mogą określać inne ograniczenia wiekowe dla użytkownika.

## Zawartość

Zakres dostawy	89
Czasy pracy	89
Symbole na urządzeniu	89
Symbole zastosowane w instrukcji obsługi	90
Użytkowanie zgodne z przeznaczeniem	90
Pozostałe ryzyko	90
Wibracje	91
Wskazówki bezpieczeństwa	91
Opis urządzenia / Części zamienne	94
Montaż	94
Rozruch	94
Ustawienia na sekatorze	95
Wskazówki robocze	95
Konserwacja i pielęgnacja	96
Transport	96
Składowanie	96
Gwarancja	96
Możliwe zakłócenia	97
Dane techniczne	97
Możliwe zakłócenia	124

## Zakres dostawy

- Sekator
- Instrukcja obsługi
- Zabezpieczenie noży
- Deklaracja gwarancyjna
- Ochrona ręki

 Po rozpakowaniu zawartości kartonów sprawdź

- ▶ ich kompletność
- ▶ ewentualne uszkodzenia transportowe

Swoje zastrzeżenia zgłoś natychmiast sprzedawcy, dostawcy lub producentowi. Późniejsze reklamacje nie będą uznawane.

## Czasy pracy





Przed uruchomieniem urządzenia należy zapoznać się z krajowymi (lokalnymi) przepisami ochrony przed hałasem.

### Informacje odnośnie unikania hałasu:

Urządzenie musi emitować pewien hałas i nie można tego uniknąć. Głośne prace należy przekładać na wyznaczone pory, w których są one dozwolone. Należy przestrzegać pór odpoczynku i ograniczać czas trwania tych prac do niezbędnego minimum. Dla ochrony samego siebie oraz osób przebywających w pobliżu należy używać naszynek ochronnych.

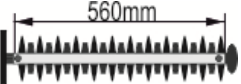
## Symbole na urządzeniu

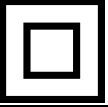
	Przed uruchomieniem urządzenia należy dokładnie przeczytać instrukcję stosować się do zamieszczonych w niej wskazówek.	 	Przed rozpoczęciem wykonywania napraw, czynności obsługowo-konserwacyjnych oraz czyszczenia urządzenia należy wyłączyć silnik i wyjąć wtyczkę z gniazda zasilania sieciowego.
	Jeśli przewód zasilający jest uszkodzony lub przerwany należy natychmiast wyciągnąć wtyczkę zasilającą.		
	Nie dotykać pracującego noża tnącego. Zablokowany cięty materiał usuwać tylko przy wyłączonym urządzeniu.		
	Należy nosić kask ochronny, okulary ochronne oraz ochronę słuchu.		Nosić rękawice ochronne.
	Nosić buty ochronne!		Nie pozostawiać na deszczu i wilgoci.
	Przy pracującym silniku: nie dopuszczać do strefy zagrożenia (min. 10 m) osób postronnych, zwierząt domowych i użytkowych.		

	Nie używać urządzenia w pobliżu kabli, przewodów elektrycznych i linii telefonicznych. Podczas pracy należy zachować odległość bezpieczeństwa min. 10 m od napowietrznych przewodów elektrycznych.
	Maksymalna długość cięcia 510 mm
	Długość miecza 560 mm
	Maks. przepustowość gałęzi (szerokość cięcia) 27 mm
	Produkt spełnia wymagania stosownych dyrektyw europejskich.
	Klasa ochrony maszyny II (izolacja ochronna).
	Urządzenie elektryczne nie nadają się do wyrzucania z odpadami domowymi. Urządzenia, osprzęt i opakowania należy poddawać ekologicznemu recyklingowi.
Zgodnie z dyrektywą europejską 2012/19/UE w sprawie urządzeń elektrycznych i niesprawne urządzenia należy gromadzić oddzielnie i poddawać utylizacji zgodnie z zasadami ochrony środowiska.	

## Symbole zastosowane w instrukcji obsługi



**Istniejące zagrożenie lub niebezpieczna sytuacja.** Nieprzestrzeganie tej wskazówki może spowodować zranienia osób lub szkody rzeczowe.



**Ważne wskazówki dotyczące prawidłowej obsługi.** Nieprzestrzeganie niniejszych wskazówek może prowadzić w następstwie do zakłóceń w pracy urządzenia.



**Wskazówki dla użytkownika.** Wskazówki te pomagają w optymalnym wykorzystaniu wszystkich funkcji urządzenia.



**Montaż, obsługa i konserwacja.** Tutaj następuje dokładne objaśnienie czynności, które należy wykonać.

## Użytkowanie zgodne z przeznaczeniem

- Jako sekator dla prywatnego użytku w domu i ogrodzie uznane są takie urządzenia, które nie są stosowane w miejscowych skwerach, parkach, miejscach sportowych oraz w gospodarce rolnej i leśnej.
- Nożyce do żywopłotu są przeznaczone wyłącznie do obcinania gałęzi i świeżych pędów żywopłotów, krzewów o krzewów płozących w ogrodach przydomowych i hobbistycznych. Nie wolno przecinać gałęzi, których średnica przekracza 27 mm urządzenia.

- Urządzenie nie może być przeznaczone do cięcia trawników, krawędzi trawników oraz do rozdrabniania dla kompostu. Istnieje ryzyko zranień!
- Do pojęcia eksploatacji zgodnej z przeznaczeniem zalicza się także dotrzymanie podanych przez producenta warunków eksploatacji, konserwacji i napraw, jak również stosowanie się do umieszczonych w instrukcji obsługi wskazówek bezpieczeństwa.
- Do pojęcia eksploatacji zgodnej z przeznaczeniem zalicza się także dotrzymanie podanych przez producenta warunków eksploatacji, konserwacji i napraw, jak również stosowanie się do umieszczonych w instrukcji obsługi wskazówek bezpieczeństwa.
- Każdy inny przypadek użytkowania maszyny, niż podany w instrukcji obsługi, uważa się za niezgodny z przeznaczeniem. Za szkody powstałe w wyniku niezgodnego z przeznaczeniem użytkowania producent nie odpowiada: związane z tym ryzyko ponosi wyłącznie użytkownik.
- Wprowadzanie własnych zmian w sektorze wyłącza odpowiedzialność producenta z wynikających z tego faktu każdego rodzaju szkód.
- Sekator może być **zbrojony, używany i konserwowany** wyłącznie przez osoby, które posiadają odpowiednie umiejętności oraz posiadają wiedzę o niebezpieczeństwach. Wykonywanie prac naprawczych wolno powierzać tylko nam lub podanym przez nas punktom serwisowym.
- Maszyny nie wolno eksploatować w pomieszczeniach, w których panuje zagrożenie wybuchowe, oraz w miejscach, w których jest ona narażona na opady deszczu.
- Części metalowe (druły itd.) należy koniecznie wyjąć z materiału przeznaczonego do cięcia.

## Pozostałe ryzyko

Także w przypadku eksploatacji maszyny zgodnej z przeznaczeniem i przestrzegania relewantnych przepisów bezpieczeństwa praca z pilarką może być związana z **pewnym resztkowym ryzykiem** spowodowanym względami konstrukcyjnymi.

Ryzyko to można zminimalizować przestrzegając wskazówek bezpieczeństwa oraz zasad dotyczących eksploatacji zgodnej z przeznaczeniem.

Praca wykonywana w przemyślny sposób i z zachowaniem należytej ostrożności zmniejsza ryzyko odniesienia obrażeń przez inne osoby oraz ryzyko spowodowania szkód.

- **Ostrzeżenie:** Podczas pracy urządzenie wytwarza pole elektromagnetyczne. W określonych warunkach pole to może zakłócać działanie czynnych i biernych implantów medycznych. W celu zmniejszenia zagrożenia poważnych urazów, zaleca się osobom posiadającym takie implanty, aby skonsultowały się z lekarzem i producentem implantów przed użyciem urządzenia.
- Szkody na zdrowiu, które wynikają z drgań przenoszonych na dłonie i ręce, jeśli urządzenie jest używane przez dłuższy czas lub nie jest prawidłowo prowadzone i serwisowane.
- Niebezpieczeństwo zranienia palców oraz dłoni poprzez urządzenie

- Niebezpieczeństwo zranienia w wyniku odrzucanych części elementu obrabianego.
- Złamanie i wyrzucenie elementów noża.
- Zagrożenie porażenia prądem w przypadku niefachowego wykonania przyłącza elektrycznego.
- Niebezpieczeństwo porażenia prądem.
- Dotknięcie części znajdujących się pod napięciem w przypadku otwarcia podzespołów elektrycznych.
- Uszkodzenie słuchu w przypadku dłuższej pracy bez stosowania ochrony słuchu.

Ponadto, pomimo podjęcia wszystkich działań zabezpieczających, mogą istnieć inne, nieprzewidywalne ryzyka.

## Wibracje

przedni uchwyt:  $a_{hveq} = 5,237 \text{ m/s}^2$

tylny uchwyt:  $a_{hveq} = 3,543 \text{ m/s}^2$

Współczynnik niepewności pomiarowej  $K = 1,5 \text{ m/s}^2$

Podany poziom wibracji został zmierzony według znormalizowanej metody i może być wykorzystywany do porównywania dwóch narzędzi elektrycznych.

Podany poziom wibracji może być również wykorzystywany do wstępnego szacowania narażenia.

### Ostrzeżenie:

Poziom wibracji podczas rzeczywistego używania urządzenia może być inny, niż podana wartość – w zależności od sposobu jego użycia.

Istnieje konieczność określenia środków ochrony użytkownika na podstawie oceny narażenia w warunkach rzeczywistego używania urządzenia (w tym celu należy uwzględnić składniki cyklu pracy, na przykład czas, w którym urządzenie jest wyłączone oraz czas, w którym jest ono włączone, ale pracuje bez obciążenia).

## Wskazówki bezpieczeństwa

Ogólne wskazówki bezpieczeństwa dla narzędzi elektrycznych

### ⚠ Ostrzeżenie!

Proszę przeczytać wszystkie wskazówki bezpieczeństwa i instrukcje. Nieprzestrzeganie wskazówek bezpieczeństwa i instrukcji mogą spowodować porażenie prądem elektrycznym, pożar oraz/lub poważne obrażenia.

Proszę zachować wszystkie wskazówki bezpieczeństwa i instrukcje do wykorzystania w przyszłości.

Pojęcie „narzędzie elektryczne” stosowane w instrukcjach bezpieczeństwa odnosi się do zasilanych sieciowo elektronarzędzi (z kablem sieciowym) oraz do zasilanych z akumulatora narzędzi elektrycznych (bez zasilacza).

## 1. Bezpieczeństwo na stanowisku pracy

- a) **Obszar wykonywania pracy musi być czysty i dobrze oświetlony!** Nieporządek lub nieoświetlone obszary robocze mogą prowadzić do wypadków.

- b) **Nie wolno pracować z wykorzystaniem elektronarzędzi w otoczeniu zagrożonym eksplozją, w której znajdują się palne ciecze, gazy lub pyły.** Elektronarzędzia powodują powstawanie iskier, które mogą spowodować zapalenie się pyłów lub oparów.
- c) **Podczas pracy z wykorzystaniem elektronarzędzi w pobliżu nie mogą przebywać dzieci ani inne osoby.** W przypadku odwrócenia uwagi można stracić kontrolę nad urządzeniem.

## 2. Bezpieczeństwo elektryczne

- a) **Wtyczka połączeniowa elektronarzędzia musi pasować do gniazda. Nie wolno w żaden sposób przerabiać wtyczki. Nie wolno stosować wtyczek adaptera wraz z uziemionymi ochronnie elektronarzędziami.** Nie przerabiane wtyczki i pasujące gniazda zmniejszają ryzyko porażenia prądem elektrycznym.
- b) **Należy unikać kontaktu ciała z uziemionymi powierzchniami, takimi jak rury, ogrzewanie, piece i lodówki.** Istnieje zwiększone ryzyko porażenia prądem elektrycznym, gdy ciało jest uziemione.
- c) **Elektronarzędzia należy trzymać z dala od deszczu i wilgoci.** Wnikanie wody do elektronarzędzi zwiększa ryzyko porażenia prądem elektrycznym.
- d) **Nie wolno ciągnąć za kabel w celu przenoszenia, zawieszania lub wyjmowania z gniazda elektronarzędzia. Kabel należy trzymać z dala od wysokich temperatur, oleju, ostrych krawędzi lub poruszających się elementów urządzenia.** Uszkodzone lub zawinięte kable zwiększają ryzyko porażenia prądem elektrycznym.
- e) **Podczas pracy z elektronarzędziem na wolnym powietrzu proszę stosować wyłącznie kable przedłużacza przystosowane do stosowania na zewnątrz.** Stosowanie kabla przedłużacza przeznaczonego do stosowania na zewnątrz zmniejsza ryzyko porażenia prądem elektrycznym.
- f) **Gdy użytkowanie elektronarzędzia w wilgotnym otoczeniu jest nieuniknione, proszę stosować wyłącznik ochronny.** Stosowanie wyłączników ochronnych zmniejsza ryzyko porażenia prądem elektrycznym.

## 3. Bezpieczeństwo osób

- a) **Pracować uważnie i zwracać uwagę na wykonywane czynności. Zachować rozsądek podczas pracy. Nie używać urządzenia w stanie zmęczenia, pod wpływem narkotyków, alkoholu lub leków.** Moment nieuwagi podczas używania urządzenia może doprowadzić do poważnych obrażeń.
- b) **Należy zakładać środki ochrony osobistej i zawsze okulary ochronne:** Zakładanie środków ochrony osobistej, takich jak maska pyłowa, antypoślizgowe buty ochronne, kask ochronny lub środki ochrony słuchu, w zależności od rodzaju i zastosowania urządzenia, zmniejsza ryzyko obrażeń.
- c) **Proszę zabezpieczyć przed możliwością niezamierzonego uruchomienia. Proszę się upewnić, że elektronarzędzie jest wyłączone przed jego podłączeniem do zasilania oraz/lub podłączeniem do akumulatora lub przenoszeniem.** W przypadku, gdy podczas przenoszenia elektronarzędzia naciśnie się

włącznik lub gdy załączone urządzenie zostanie podłączone do zasilania, może dojść do wypadku.

- d) **Proszę usunąć narzędzia nastawcze lub klucze przed załączeniem elektronarzędzia.** Narzędzie lub klucz, które znajdują się w obracającym się elemencie urządzenia, mogą doprowadzić do obrażeń.
- e) **Należy unikać nienormalnych postaw ciała. Przyjąć bezpieczną postawę i stale utrzymywać równowagę.** Dzięki temu można lepiej kontrolować elektronarzędzie w nieoczekiwanych sytuacjach.
- f) **Należy stosować odpowiednią odzież. Nie wolno zakładać luźnej odzieży ani biżuterii. Należy uważać, aby włosy, odzież i rękawice znajdowały się z dala od obracających się części.** Luźna odzież, biżuteria lub długie włosy mogą zostać uchwycone przez obracające się części.
- g) **Jeżeli istnieje możliwość zamontowania urządzeń odciągających lub wychwytyjących pył należy się upewnić, że są one podłączone i prawidłowo użytkowane.** Stosowanie odciągu pyłu może zmniejszyć zagrożenia ze strony pyłów.

#### 4. Stosowanie i obchodzenie się z narzędziem elektrycznym

- a) **Nie należy przeciążać urządzenia! Należy stosować elektronarzędzie dostosowane do określonej pracy.** Praca z odpowiednim urządzeniem w podanym zakresie wydajności jest łatwiejsza i bezpieczniejsza.
- b) **Nie wolno użytkować elektronarzędzia z uszkodzonym wyłącznikiem.** Elektronarzędzie, którego nie da się załączyć lub wyłączyć jest niebezpieczne i należy go naprawić.
- c) **Proszę wyłączyć wtyczkę z gniazda oraz/lub wyjąć akumulator przed wyłączeniem urządzenia z eksploatacji, wymienić akcesoria lub odłożyć urządzenie.** Te działania zabezpieczające zapobiegają przed niezamierzonym uruchomieniem elektronarzędzia.
- d) **Nieużywane elektronarzędzia należy trzymać poza zasięgiem dzieci. Osoby, które nie znają sposobu obsługi urządzenia lub nie zapoznały się z odpowiednimi instrukcjami, nie mogą go użytkować.** Elektronarzędzia są być niebezpieczne, gdy są użytkowane przez niedoświadczonych osoby.
- e) **Elektronarzędzia należy starannie pielęgnować. Sprawdzić, czy części ruchome prawidłowo funkcjonują, czy nie są blokowane oraz czy jakieś części nie uległy uszkodzeniu w sposób naruszający prawidłowe funkcjonowanie elektronarzędzia. Przed uruchomieniem urządzenia należy zlecić naprawę uszkodzonych części.** Przyczynę wielu wypadków stanowią nieprawidłowo konserwowane elektronarzędzia.
- f) **Narzędzia tnące muszą być zawsze ostre i czyste. Prawidłowo pielęgnowane narzędzia tnące posiadające ostre krawędzie tnące są mniej narażone na blokowanie i łatwiejsze w prowadzeniu.**
- g) **Należy stosować elektronarzędzia, akcesoria, itp. zgodnie z niniejszymi zaleceniami. Proszę uwzględnić równocześnie panujące warunki pracy i wykonywane czynności.** Użytkowanie elektronarzędzi do zastosowań innych, niż przewidziane, może prowadzić do niebezpiecznych sytuacji.

#### 5. Serwis

- a) Elektronarzędzia mogą być naprawiane tylko przez wykwalifikowanych fachowców i tylko z wykorzystaniem oryginalnych części zamiennych. Dzięki temu można zagwarantować bezpieczeństwo elektronarzędzi.

#### Wskazówki do bezpiecznej obsługi sekatora:

- **Wszystkie części ciała należy trzymać z dala od noża tnącego. Nie próbować usuwać ani przytrzymywać uciętego materiału przy włączonym nożu. Zakleszczony materiał usuwać po wyłączeniu urządzenia.** Chwila nieuwagi podczas używania nożyc może doprowadzić do poważnych urazów.
- **Podczas pracy wszystkie zabezpieczenia i uchwyty urządzenia muszą być zamontowane.** Nigdy nie próbować włączać niekompletnego urządzenia lub urządzenia zmienionego w niedozwolony sposób.
- **Urządzenie należy nosić za uchwyt przy nieruchomym nożu.** Podczas transportu i składowania na urządzeniu powinien być założony pokrowiec. Staranne obchodzenie się z urządzeniem zmniejsza niebezpieczeństwo urazów.
- **Narzędzie chwytać tylko za izolowane powierzchnie uchwytu, ponieważ nóż tnący może dotknąć ukrytych przewodów elektrycznych lub własnego kabla zasilającego.** Kontakt noża tnącego z przewodem przewodzącym napięcie może spowodować, że metalowe części urządzenia znajdą się pod napięciem, co doprowadzi do porażenia elektrycznego.
- **Kabel powinien być trzymany z dala od miejsca pracy noża.** Podczas pracy kabel może być schowany w krzewach i zostać przypadkowo przecięty.
- Urządzenia nie mają prawa obsługiwać osoby o ograniczonych władzach fizycznych, czuciowych lub umysłowych lub nieposiadające doświadczenia i/lub wiedzy, chyba że są pod nadzorem osoby odpowiedzialnej za ich bezpieczeństwo lub otrzymały od niej wskazówki, jak należy posługiwać się urządzeniem. Nadzorować dzieci, aby zapewnić, że nie będą bawić się urządzeniem.

#### Dalsze wskazówki dotyczące bezpieczeństwa „Bezpieczeństwo elektryczne”

- Wykonanie przewodu zasilania sieciowego zgodnie z IEC 60245 (H 07 RN-F) o minimalnych przekrojach:
  - 1,5 mm<sup>2</sup> przy długości kabla do 25 m
  - 2,5 mm<sup>2</sup> przy długości kabla powyżej 25 m
- Długie i cienkie przewody zasilające powodują spadek napięcia. Silnik nie uzyskuje wówczas swojej maksymalnej mocy, spadają także wydajność i moc urządzenia.
- Wtyczki i gniazda wtykowe przy kablach przyłączeniowych muszą być wykonane z gumy, miękkiego PCW lub innego materiału termoplastycznego tej samej mechanicznej trwałości lub powinny być powleczone tym materiałem.
- Gniazdo wtykowe dla kabla przyłączeniowego musi być chronione przed wodą rozpryskową.
- Podczas układania kabla zasilającego nie wolno go zginać ani załamywać. Podczas cięcia gałęzi nie mogą one

chwycić kabla. Połączenie wtyczka-gniazdko nie może być mokre.

- Należy chronić przewód zasilania przed wysokimi temperaturami, olejem i ostrymi krawędziami. Nie wyciągać wtyku z gniazda zasilania sieciowego ciągnąc za przewód.
- Podczas używania bębna do nawijania kabla, kabel należy w pełni rozwinąć.
- Regularnie sprawdzać stan techniczny przewodu przedłużacza i wymienić go, jeżeli jest uszkodzony.
- Nie należy posługiwać się uszkodzonymi przewodami zasilającymi.
- Nie należy posługiwać się prowizorycznymi przyłączami elektrycznymi.
- Urządzenia nie wolno spryskiwać wodą. (źródło niebezpieczeństwa – prąd elektryczny).
- Nie należy nigdy stosować obejm urządzeń zabezpieczających, ani ich wyłączać.
- Przyłączyć urządzenie poprzez wyłącznik ochronny prądowy (30 mA).
- Przyłącze elektryczne lub naprawy podzespołów elektrycznych maszyny mogą być wykonywane wyłącznie przez koncesjonowanego elektrotechnika lub jedną z naszych stacji obsługi klienta. Należy przy tym stosować się do lokalnych przepisów dotyczących bezpieczeństwa.

#### Dalsze wskazówki dotyczące bezpieczeństwa „Bezpieczeństwo osób”

- W obszarze pracy obsługujący piłę jest odpowiedzialny wobec osób trzecich.
- Należy przestrzegać krajowych przepisów, które mogą przewidywać minimalny wiek do obsługi urządzenia.
- Podczas pracy używać odpowiedniego sprzętu ochrony indywidualnej:
  - Długie włosy zakryć siatką
  - rękawice ochronne
  - okulary i nauszники ochronne

#### Dalsze wskazówki dotyczące bezpieczeństwa „Stosowanie i użytkowanie elektronarzędzi”

- Nie wolno zmieniać urządzenia lub jego części.
- Po dłuższym używaniu dostępne elementy z metalu i elementy osprzętu mogą być bardzo gorące.
- Wyłączyć maszynę i wyjąć wtyczkę zasilania z gniazda i upewnić się, że wszystkie ruchome części zostały całkowicie zatrzymane:
  - dotknięcia noży ziemią, kamieniami, gwoździami lub innymi ciałami obcymi (⇒ sprawdzić, czy nóż/urządzenie są uszkodzone).
  - prace naprawcze
  - prace związane z czyszczeniem i konserwacją
  - przy usuwaniu zakłóceń i przyczyn zablokowania
  - Transport
  - opuszczeniu maszyny (także przy krótkotrwałych przerwach)
- Sprawdzić maszynę, czy nie wykazuje ona ewentualnych uszkodzeń:
  - Przed dalszym użytkowaniem urządzenia należy starannie sprawdzić, czy urządzenia ochronne zostały w prawidłowy sposób zamontowane i czy spełniają swoją

funkcję. Użytkować urządzenie tylko z kompletnymi i prawidłowo zamontowanymi urządzeniami ochronnymi i nie dokonywać przy maszynie żadnych zmian, które mogą mieć wpływ na zmniejszenie bezpieczeństwa.

- Sprawdzić, czy części ruchome należycie funkcjonują, czy nie są blokowane oraz, czy jakieś części nie uległy uszkodzeniu. Dla zapewnienia prawidłowej eksploatacji urządzenia wszystkie jego części muszą zostać należycie zamontowane i muszą spełniać wszystkie stawiane wymogi.
- Jeżeli niniejsza instrukcja nie stanowi inaczej, wszystkie uszkodzone urządzenia ochronne muszą zostać fachowo naprawione lub wymienione przez autoryzowany warsztat.
- Uszkodzone lub nieczytelne etykiety bezpieczeństwa należy wymienić na nowe.
- Nieużywane urządzenie przechowywać w suchym, zamkniętym miejscu.

#### Dalsze wskazówki dotyczące bezpieczeństwa „Serwis”

- ⚠ Nie dokonuj na żadnych dalszych napraw maszyny oprócz napraw opisanych w rozdziale „Konserwacja”, lecz zwróć się bezpośrednio do producenta wzgl. właściwego serwisu klienta.
- ⚠ Stosować wyłącznie oryginalne części zamienne. Stosowanie innych części zamiennych i innego wyposażenia może sprzyjać zwiększeniu zagrożenia wypadkowego. Producent maszyny nie odpowiada za wynikające stąd szkody.

#### Dalsze wskazówki dotyczące bezpieczeństwa „Wskazówki bezpieczeństwa – obsługi sekatora”

- Usunąć przed koszeniem wszystkie ciała obce (np. kamienie, gałęzie, drut itp.). Uważać podczas pracy na dalsze ciała obce.
- Uwaga na napowietrzne linie elektroenergetyczne.
- Trzymać ręce i nogi z dala od urządzenia tnącego, podczas gdy jest ono w ruchu.
- Nie używać sekatora do podnoszenia lub odgarniania kawałków drewna lub innych przedmiotów.
- W przypadku zmiany miejsca pracy należy wyłączyć maszynę.
- Urządzenie należy zawsze trzymać oburącz: jedną ręką za przedni uchwyt, a drugą za tylny.
- Podczas pracy musi być zapewniona możliwość łatwej ucieczki w tył.
- Przed rozpoczęciem cięcia należy ustawić właściwą pozycję roboczą urządzenia.
- Należy rozpocząć cięcie dopiero wówczas, gdy nóż pracuje.
- **Uwaga!** Noże posiadają bezwładność! Nie zatrzymywać noży ręką.
- Nigdy nie dotykać pracującym urządzeniem tnącym ogrodzeń z drutu lub podłoża.
- W następujących przypadkach należy wyłączyć urządzenie i poczekać, aż urządzenie tnące się zatrzyma:
  - element tnący trafi na obcy przedmiot
  - wzmożony hałas.

- nienormalne wibracje urządzenia.
- ⇒ Następnie wyjąć wtyczkę z gniazdka i podjąć następujące działania:
  - Sprawdzić, czy urządzenie nie jest uszkodzone;
  - Sprawdzić, czy od maszyny nie odłączyły się elementy; w razie potrzeby należy je przymocować;
  - Uszkodzone elementy wymienić na elementy o takiej samej jakości lub oddać do naprawy.
- Nie używaj tępego, pękniętego lub uszkodzonego urządzenia tnącego.
- Zapoznać się z otoczeniem i zwrócić uwagę na możliwe zagrożenia, których nie można usłyszeć ze względu na hałas silnika.

## 1 Opis urządzenia / Części zamienne

Poz.	Nazwa	Nr zamówienia
1	Ochrona przeciwuderzeniowa	364337
2	Nóż	
3	Szyna osłonowa	
4	Ochrona ręki	364335
5	Urządzenie - Sekatora	
6	Oslona Motor (2-częściowe)	
7	Przedni uchwyt	
8	Przełącznik	
9	Szybka blokada	
10	Nakrętka nasadowa	
11	Trzpień teleskopowy	364334
12	Miękki uchwyt	
13	Mocowanie pasa	
14	Tyłny uchwyt z włącznikiem i wyłącznikiem	
15	Blokada włączenia	
16	Wyłącznik	
17	Kabel z wtyczką sieciową	
18	Zabezpieczenie przed wyrwaniem kabla	
19	Pasek	364333
20	Wyłącznik (mechanizm obrotowy)	
21	Przycisk odblokowania (mechanizm wychylny)	
22	Szpara wentylacyjna	
23	Zabezpieczenie noży	364332
24	Naklejka zabezpieczająca	364336



## Montaż

### Montaż/demontaż

- ⇒ **2** Podnieść szybką blokadę (9) i włożyć tylny uchwyt (14) w mocowanie nożyc do żywoplotu (a). Wcisnąć szybką blokadę (9) w dół aż do słyszalnego zatrzaśnięcia.

## Trzpień teleskopowy

### Montaż/ Demontaż trzpienia teleskopowego

- ⚠ Użyć trzpienia teleskopowego do cięcia wysokich i szerokich żywopłotów oraz krzewów płozących.
- ⇒ **2** Podnieść szybką blokadę (9) i włożyć trzpień teleskopowy (11) w mocowanie nożyc do żywoplotu (a). Wcisnąć szybką blokadę (9) w dół aż do słyszalnego zatrzaśnięcia.
- ⇒ Celem demontażu podnieść szybką blokadę (9) i wyjąć trzpień teleskopowy (11) z mocowania.

### Ustawianie wysokości obsługi

- ⇒ **3** Odkręcić nakrętkę złączkową (10) i pociągnąć lub przesunąć trzpień teleskopowy (11) na żadaną długość.
- ⇒ Ponownie dokręcić nakrętkę złączkową (10).



## Rozruch

### Przyłącze sieciowe

Należy porównać wartość napięcia znamionowego podaną na tabliczce urządzenia z wartością napięcia sieciowego i podłączyć urządzenie do przepisowej wtyczki.

- ⓘ Silnik prądu przemiennego:  
Zastosuj gniazdo wtykowe ze stykiem ochronnym, napięcie sieciowe 230 V z wyłącznikiem ochronnym różnicowym 30mA i bezpiecznikiem 10 A.

Używane przewody zasilające i przedłużacze muszą mieć żyły o przekroju min. 1,5 mm<sup>2</sup>

### Nanoszenie kabla przedłużającego

- ⇒ **4** By uniknąć niezamierzonego poluzowania się gniazdka należy włożyć kabel przedłużający jako pętelkę poprzez otwarcie w tylnym uchwycie (14) o przełożyć go przez podwieszenie dla kabla.

## Włączenie

**Nie używać urządzeń, których wyłączniki nie dają się włączyć lub wyłączyć. Uszkodzone wyłączniki muszą być niezwłocznie naprawione lub wymienione przez serwis.**

Sektor posiada dwuręczny wyłącznik bezpieczeństwa, który zapobiega niezamierzonemu włączeniu.

- ⇒ **1** Zdjąć osłonę noża (23).
- ⇒ **5** Najpierw nacisnąć blokadę włączenia (15). Następnie nacisnąć włącznik/wyłącznik (16) oraz drugą ręką przycisk przełącznika (8) na przednim uchwycie (7).
- ⇒ Zwolnić blokadę włączenia (15).
- ☞ W przypadku użytkowania urządzenia z trzpieniem teleskopowym można go włączać lub wyłączać tylko na tylnym uchwycie (14).
  - ⇒ Najpierw nacisnąć blokadę włączenia (15). Następnie uruchomić włącznik/wyłącznik (16).
  - ⇒ Zwolnić blokadę włączenia (15).

## Wyłączenie

- W celu wyłączenia urządzenia należy zwolnić włącznik/wyłącznik (15) lub przełącznik (8) na przednim uchwycie.
- ⚠ Nóż obraca się jeszcze po wyłączeniu. Dlatego przed ponownym włączeniem urządzenia należy odczekać, aż nóż zatrzyma się.



## Ustawienia na sekatorze

Wszelkich ustawień należy dokonywać przy wyłączonym silniku.

## Przekręcić uchwyt

Uchwyt może być ustawiany w 5 pozycjach roboczych (45°-Raster)

- **6** Przesunąć przełącznik (20) w kierunku strzałki do tyłu.
- Obrócić tylny uchwyt (14) do pożądanej pozycji.
- Zwolnić przełącznik (20) i zwracać uwagę, aby uchwyt zaczepił się.

## Wychylenie głowicy pomiarowej

Głowica pomiarowa obraca się w zakresie roboczym 0°-100° (6 pozycji roboczych).

- **7** Nacisnąć przycisk odblokowania (21) i wychylić głowicę pomiarową w żądane położenie.
- Zwolnić oba przyciski i zwrócić uwagę, aby głowica pomiarowa zaczepiła się.

## Wskazówki robocze



Urządzenia nie wolno uruchamiać, dopóki nie zapoznano się z niniejszą instrukcją obsługi, nie przestrzega się wszystkich podanych wskazówek, a pilarka nie została zmontowana w opisany tu sposób!  
**Należy zawsze stosować się do zaleceń dotyczących bezpiecznej pracy!**



**Przed przystąpieniem do pracy przestrzegaj następujących zasad i sprawdź, czy:**



**Zawsze trzymać ręce i nogi w bezpiecznej odległości od obracającego się narzędzia tnącego.**

- Na stanowisku pracy panuje ład?
- Należy koniecznie usunąć ciała obce z żywopłotu (np. drut), ponieważ może on uszkodzić nóż.
- Przed rozpoczęciem cięcia należy spłoszyć zwierzęta z żywopłotu, by ich później nie zranić.
- Odpowiednia pora cięcia:
  - ⇒ żywopłot liściasty: czerwiec i październik
  - ⇒ żywopłot iglasty: kwiecień i sierpień
  - ⇒ szybko rosnący żywopłot: od maja mniej więcej co 6 tygodni
- Zawsze utrzymywać w czystości szczeliny wentylacyjne.

## Praca z trzpieniem teleskopowym



**Podczas pracy nosić zawsze urządzenie na pasie (19). Podczas pracy kontrole nad urządzeniem można zachować tylko wtedy, gdy nosi się je na pasku.**

- **8** Proszę przełożyć pasek przez ramię i wyregulować jego długość w taki sposób, aby mocowanie paska (13) znajdowało się na wysokości bioder.
- Zapięcie (b) znajduje się nad zawieszeniem pasa.
  - ☞ Zapięcie można otworzyć ręką.
- ⚠ **Zawsze trzymać ręce i nogi w bezpiecznej odległości od się żyłki tnącej.**

## Praca z sekatorem



**Sekator należy trzymać oburącz w odpowiednim odstępie od ciała.**

- **10** Kabel przedłużający musi pozostać podczas cięcia z tyłu sekatora, tak by nie mógł zostać uchwycony przez noże.
- **9** Sekator może być prowadzony poprzez obustronny nóż na przód i wstecz lub poprzez ruchy wahadłowe z jednej strony na drugą.
- **9** Należy ciąć najpierw boki żywopłotu, a dopiero potem jego górne krawędzie.
- Żywopłot ciąć z dołu do góry.
- Żywopłot należy ciąć w formie trapezu.
- Należy napiąć sznur ciesielski przez długość żywopłotu, jeśli górna krawędź żywopłotu ma być równomiernie przycięta.

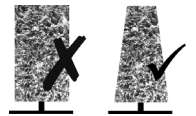

## Stosowanie trzpienia teleskopowego

Do obcinania wysokich, szerokich żywopłotów oraz krzewów płożących należy stosować trzpień teleskopowy. (Rozdział Montaż, część „Trzpień teleskopowy”)

- **10 Wysokie żywopłoty:**  
Wychylić głowicę noża w żądane położenie i przytrzymać nożyce żywopłotu pionowo.
  - ⚠ **Podczas prac powyżej wysokości głowy należy wykonywać przerwy w pracy, aby zapobiec objawom zmęczenia.**
- **11 Szerokie żywopłoty:**  
Wychylić głowicę pomiarową w obszarze roboczym 0°-10° i poprowadzić nożyce do żywopłotu poziomo ruchem wahadłowym do krawędzi żywopłotu.
- **12 Krzewy płożące (praca w pobliżu ziemi)**  
Wychylić głowicę pomiarową w położenie 0°.
  - ⚠ **Krzewy płożące obcinać tylko z zastosowaniem trzpienia teleskopowego!**

## Konserwacja i pielęgnacja

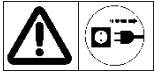

**Przed każdą konserwacją wyciągnij wtyczkę sieciową.**

Inne prace konserwacyjne i czyszczenie opisane w niniejszym rozdziale, mogą być przeprowadzane wyłącznie przez dział obsługi klienta.

Urządzenia zabezpieczające, które zostały usunięte w celu umożliwienia przeprowadzenia prac konserwacyjnych i czyszczenia muszą zostać prawidłowo założone na swoje miejsce i sprawdzone.

Używać wyłącznie części oryginalnych. Inne części mogą być przyczyną nieprzewidywalnych szkód i obrażeń.

### Konserwacja

Ostrze po wyłączeniu nie zatrzymuje się natychmiast. Przed rozpoczęciem prac związanych z naprawą lub konserwacją proszę poczekać, aż wszystkie ruchome części się zatrzymają. Aby zapewnić długą i niezawodną eksploatację urządzenia, należy regularnie przeprowadzać prace konserwacyjne.

**Należy sprawdzić urządzenie pod względem widocznych wad, takich jak**

- luźny, zwisający lub uszkodzony noż
- Zużyte lub uszkodzone elementy maszyny
- Prawidłowo zamontowanych i nienaruszonych pokryw lun elementów zabezpieczających.

**Konieczne naprawy lub prace konserwacyjne powinny być przeprowadzone przed użyciem narzędzia elektrycznego.**

### Pielęgnacja

**i** Należy starannie czyścić urządzenie po każdym użyciu, by zagwarantować jej prawidłowe działanie.

⇒ Należy czyścić obudowę miękką szczotką lub suchą szmatką.

**!** Nie można używać wody, rozpuszczalników i środków polerujących.

⇒ Regularnie czyścić urządzenie tnące szczotką lub szmatką.

**i** Nie wolno nigdy czyścić noży wodą

→ niebezpieczeństwo korozji!

**i** Nóż należy regularnie oliwić! **Nigdy nie stosować smarów!**

**!** Należy używać wyłącznie oleju przyjaznego środowisku.

⇒ Utrzymywać uchwyty w stanie czystym i wolnym od oleju i smaru.

## Transport



**Przed każdym transportem wyciągnij wtyczkę sieciową.**

- Aby uniknąć obrażeń i uszkodzeń, urządzenie transportować tylko z nałożoną osłoną noża.
- Urządzenie nosić w stanie równowagi za chwyt lub zawieszono na pasku transportowym. Narzędzie tnące odchylić przy tym do tyłu.
- Transportować urządzenie w samochodzie tylko w bagażniku lub na oddzielnej powierzchni transportowej.
- W celu zaoszczędzenia miejsca można rozłożyć urządzenie.
- Podczas załadunku nie rzucać urządzenia. Zabezpieczyć urządzenie przed przewróceniem i uszkodzeniami. Jeśli urządzenie podczas transportu było narażone na silne uderzenia, należy je sprawdzić pod kątem uszkodzeń.

## Składowanie



**Wyciągnąć wtyczkę sieciową.**

- Nieużywane urządzenia przechowywać z nasuniętą osłoną noży w suchym, zamkniętym pomieszczeniu poza zasięgiem dzieci.
- Przed dłuższym składowaniem pilarki przestrzegaj następujących zasad, aby przedłużyć jej żywotność i zapewnić prostą obsługę:
  - dokładnie wyczyść pilarkę.
  - elementy ruchome przesmaruj przyjaznym dla środowiska olejem

**i** **Nigdy nie stosuj smarów!**

**!** Należy nasadzić osłonę noża na nóż.

## Gwarancja

Proszę przestrzegać załączonego oświadczenia gwarancyjnego.



## Możliwe zakłócenia

Zakłócenie	Możliwa przyczyna	Usunięcie (wyciągnąć wtyczkę)
Sekator nie funkcjonuje	<ul style="list-style-type: none"> <li>• brak prądu</li> <li>• brak zasilania prądem elektrycznym</li> <li>• uszkodzony kabel przedłużacza</li> <li>• bezpiecznik uszkodzony</li> <li>• uszkodzony silnik lub łącznik</li> </ul>	<ul style="list-style-type: none"> <li>• sprawdzić zasilanie prądem</li> <li>• sprawdzić zasilanie prądem</li> <li>• sprawdzić kabel, nie używać uszkodzonych kabli,</li> <li>• wymienić bezpiecznik</li> <li>• silnik lub wyłącznik powinien sprawdzić lub nareperować wykwalifikowany elektryk.</li> </ul>
Sekator tnie z przerwami	<ul style="list-style-type: none"> <li>• Kabel uszkodzony</li> <li>• wewnętrzny błąd</li> <li>• włącznik/ wyłącznik jest uszkodzony</li> </ul>	<ul style="list-style-type: none"> <li>• sprawdzić zasilanie prądem</li> <li>• znaleźć producenta wzgl. serwis odpowiedzialny za opiekę nad klientem</li> <li>• znaleźć producenta wzgl. serwis odpowiedzialny za opiekę nad klientem</li> </ul>
Silnik pracuje, noże pozostają w miejscu	<ul style="list-style-type: none"> <li>• wewnętrzny błąd</li> </ul>	<ul style="list-style-type: none"> <li>• znaleźć producenta wzgl. serwis odpowiedzialny za opiekę nad klientem</li> </ul>
Noże stają się ciepłe	<ul style="list-style-type: none"> <li>• Noże są tępe</li> <li>• Noże są uszkodzone</li> <li>• Brak smarowania =&gt; tarcie</li> </ul>	<ul style="list-style-type: none"> <li>• naostrzyć noże</li> <li>• wymienić noże</li> <li>• naoliwić noże</li> </ul>
Silnik mruczy, noże pozostają w miejscu	<ul style="list-style-type: none"> <li>• Noże zablokowane</li> </ul>	<ul style="list-style-type: none"> <li>• usunąć przedmiot</li> </ul>

**i** W razie innych problemów lub dodatkowych pytań prosimy zwrócić się do najbliższego sprzedawcy naszych produktów.

## Dane techniczne

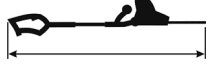
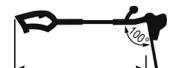
Type / Model	<b>HHS 710/56</b>	
Rok produkcji	patrz ostatnia strona	
Moc silnika P <sub>1</sub>	710 W	
Napięcie zasilania / Częstotliwość zasilania	230 - 240 V~ / 50 Hz	
Jałowa prędkość obrotowa n <sub>0</sub>	1800 min <sup>-1</sup>	
Długość noża	560 mm	
Długość cięcia	510 mm	
Grubość cięcia	27 mm	
Wibracja ręki i ramienia EN 60745		
Przedni uchwyt	5,237 m/s <sup>2</sup>	
Tyłny uchwyt	3,543 m/s <sup>2</sup>	
Współczynnik niepewność pomiarowej K	K = 1,5 m/s <sup>2</sup>	
Mierzony poziom ciśnienia akustycznego L <sub>wa</sub>	95 dB (A) (wg dyrektywy 2000/ 14/EG)	
Gwarantowany poziom ciśnienia akustycznego L <sub>wa</sub>	102 dB (A) (wg dyrektywy 2000/ 14/EG)	
Akustyczny L <sub>PA</sub>	84 dB (A) (wg dyrektywy 2000/ 14/EG)	
Współczynnik niepewność pomiarowej K	K = 3,0	
Długość (z trzpieniem teleskopowym) ok.	min. 2,35 – maks. 2,87 m	
	min. 1,53 – maks. 2,05 m	
Ciężar (z trzpieniem teleskopowym) ok.	3,9 kg (4,9 kg))	
Klasa bezpieczeństwa	II	

**Zastrzega się wprowadzanie zmian technicznych!**

❶ Păstrați instrucțiunile pentru utilizări viitoare.

❶ Transmiteți măsurile de siguranță tuturor persoanelor, care lucrează cu această mașină.



Este interzisă punerea în funcțiune a aparatului înaintea citirii acestor instrucțiuni de folosire, a respectării tuturor indicațiilor și a montării aparatului conform descrierii!



Acest foarfece de tuns garduri vii poate cauza accidentări grave! Citiți cu atenție instrucțiunile de manipulare corectă, de pregătire, întreținere, pornire și depozitare a foarfecelui de tuns garduri vii. Cu ajutorul instrucțiunilor de utilizare, familiarizați-vă cu toate piesele și cu utilizarea corespunzătoare a foarfecelui de tuns garduri vii.



Nu este permisă operarea/utilizarea aparatului de către copii, persoane cu capacități fizice, senzoriale sau mentale reduse sau care nu au suficientă experiență sau cunoștințe, sau de către persoane care nu sunt familiarizate cu instrucțiunile.



Este interzis copiilor și tinerilor sub 16 ani să folosească utilajul.

Prevederile naționale și locale pot stabili o altă limită de vârstă pentru utilizator.

## Cuprins

Volumul de livrare	98
Timpi de utilizare	98
Simboluri aparat / Instrucțiuni de folosire	98
Utilizarea conform domeniului de aplicație specificat	99
Alte riscuri	99
Vibrații (oscilații mână-brăț)	100
Indicații de siguranță	100
Descrierea utilajului / piese de schimb	103
Montarea	103
Punerea în funcțiune	103
Reglaje ale foarfecelui de tuns garduri vii	104
Instrucțiuni de lucru	104
Întreținerea și îngrijirea	104
Transport	105
Depozitarea	105
Garanția	105
Defecțiuni posibile	106
Date tehnice	106
Declarație de conformitate UE	124

## Volumul de livrare

- Foarfece de tuns garduri vii
- Tijă telescopică
- Mânerul din spate cu comutator pornit/oprit.
- Curea de umăr
- Protecția cuțitului
- Instrucțiuni de funcționare
- Declarație de garanție

Verificați după despachetare dacă conținutul cartonului

- este complet
- și dacă nu a fost deteriorat în timpul transportului

Transmiteți reclamațiile imediat comerciantului, furnizorului respectiv producătorului. Reclamațiile ulterioare nu se iau în considerare.

## Timpi de utilizare

Vă rugăm să respectați și prevederile locale privind protecția contra zgomotului.

### Informații pentru evitarea zgomotului:

O anumită poluare sonoră datorată acestui aparat nu poate fi evitată. Repartizați lucrările care produc zgomot intens în perioadele de timp autorizate pentru executarea acestor lucrări. Respectați eventualele ore de liniște și reduceți durata de lucru la minim. Pentru protecția dvs. personală și a persoanelor aflate în apropierea dvs., trebuie purtată o protecție adecvată a auzului.

## Simbolurile aparatului

	Înaintea punerii în funcțiune, citiți și respectați instrucțiunile de folosire și cele de siguranță.		Înaintea începerii lucrărilor de reparație, întreținere și curățire, trebuie oprit motorul și scos ștecărul din priză.
	Scoateți imediat ștecherul din priză dacă conducta de legătură este defectă sau tăiată.		Nu atingeți cuțitele în funcțiune. Îndepărtați materialul înțepenit numai când aparatul este deconectat.
	Purtați cască de protecție, protecție a ochilor și a auzului.		Purtați mănuși de protecție.
	Purtați mănuși de protecție.		A nu se expune ploii. A se feri de umezeală.
	Țineți celelalte persoane la distanță de zona dvs. de lucru. Distanța de siguranță minimă 10 m.		

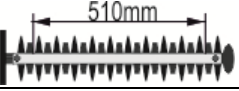
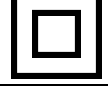
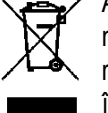
	Nu utilizați foarfecele telescopic pentru gardul viu în apropierea cablurilor, liniilor de curent sau de telefon. În timpul lucrului cu foarfecele telescopic pentru gardul viu, păstrați o distanță de siguranță de 10 m de cablurile de curent supraterane.
	Lungimea maximă de tăiere 510 mm
	Lungimea lamei 560 mm
	diametru max. ramură (lățime de tăiere) 27 mm
	Produsul corespunde directivelor europene aplicabile specifice produsului.
	Izolație de protecție II
	Aparatele electrice nu se aruncă cu resturile menajere. Aparatele, accesoriile și ambalajul se revalorifică într-un mod care protejează mediul înconjurător.
Conform Directivei Europene 2012/19/UE referitoare la aparatele electronice și electrotehnice vechi, aparatele electrice care nu mai pot fi utilizate trebuie colectate separat și reciclate în mod ecologic.	

### Simbolurile instrucțiunilor de folosire



**Pericol iminent sau situație periculoasă.** Nerespectarea acestor indicații poate cauza accidentări sau daune materiale..



**Indicații importante privind utilizarea competentă a mașinii.** Nerespectarea acestor indicații poate duce la perturbații.



**Instrucțiuni de folosire.** Aceste indicații vă ajută să folosiți în mod optim toate funcțiile.



**Montarea, folosirea și întreținerea.** Aici vi se explică exact ce aveți de făcut.

### Utilizarea conform domeniului de aplicație specificat

- Foarfecele de tuns garduri vii pentru grădini de curte sau de hobby nu este adecvat pentru a fi folosit pentru îngrijirea spațiilor publice, parcurilor, bazelor sportive, în agricultură și silvicultură.
- Foarfecele de tuns garduri vii este destinată numai tăierii de crengi și lăstari proaspeți de la gardurile vii, tufe și stratul arbustiv din grădinile din jurul casei și din cele ale cultivatorilor amatori. Nu tăiați crengi al căror diametru maxim depășește 27 mm.
- Este interzisă utilizarea aparatului pentru tunderea ierbii, a marginilor gazonului sau pentru mărunțirea materialului de compostat. Pericol de accidentare!

- Prin folosirea conformă destinației se înțelege și respectarea condițiilor de folosire, întreținere și reparație, impuse de producător, și respectarea măsurilor de siguranță prevăzute în instrucțiuni.
- Trebuie respectate măsurile de prevenire a accidentelor valabile pentru utilizare, cât și alte reguli general valabile ale medicinei muncii și ale tehnicii de siguranță.
- Orice alt mod de utilizare este considerat a nu fi în conformitate cu domeniul de aplicație specificat. Producătorul nu răspunde de daunele de orice natură provocate, astfel: riscul îi revine în întregime utilizatorului.
- Modificări arbitrare ale foarfecelui de tuns garduri vii exclud răspunderea producătorului pentru pagube de orice fel rezultate din acestea.
- Montarea, utilizarea și întreținerea foarfecelui de tuns garduri vii este permisă doar persoanelor care cunosc aparatul și sunt informate în legătură cu pericolele. Lucrările de reparații pot fi efectuate numai de noi, respectiv de firme de prestare a serviciilor numite de noi.
- Este interzisă utilizarea mașinii în zone cu pericol de explozie sau expuse intemperiilor (ploii).
- Piese metalice (sârme etc) trebuie neaparat înlăturate din materialul de tăiat.

### Alte riscuri

În ciuda utilizării corecte și a respectării măsurilor de protecție mai apar alte riscuri, datorită unor anume construcții, conform scopului de folosire.

Aceste riscuri pot fi diminuate dacă se respectă „Măsurile de siguranță”, „Utilizarea conformă domeniului de aplicație specificat destinației” și instrucțiunile de folosire în totalitate.

Atenția și precauția diminuează riscul accidentării persoanelor și riscul pagubelor materiale.

- Avertizare!** Acest aparat produce un câmp magnetic în timpul utilizării. În anumite cazuri, acest câmp poate influența negativ implanturile medicinale active sau pasive. Pentru a reduce pericolul accidentărilor grave, recomandăm persoanelor cu implanturi medicale să consulte medicul și producătorul implantului medical, înainte de utilizarea aparatului.
- Afecțiuni ale sănătății ce rezultă din vibrațiile mână-braț, în cazul în care aparatul este utilizat o perioadă prea mare de timp sau nu este utilizat și nu este întreținut corect.
- Pericolul accidentării degetelor și a mâinilor cu utilajul.
- Accidentarea datorată bucăților de piese aruncate.
- Ruperea și aruncarea de bucăți din cuțit.
- Pericolul de electrocutare prin folosirea unor conducte electrice neregulate.
- Electrocutarea.
- Atingerea unor părți sub tensiune la piese electrice deschise.
- Deteriorarea auzului datorită unor lucrări îndelungate fără protejarea auzului.
- Rănirea ochilor în cazul când se utilizează ochelari de protecție sau un dispozitiv de protecție a feței.

Totuși, indiferent de toate măsurile de precauție luate, pot exista riscuri reziduale inobservabile.

## Vibrații (oscilații mână-braț)

Mânerul din față:  $ahveq = 5,237 \text{ m/s}^2$

Mânerul din spate:  $ahveq = 3,543 \text{ m/s}^2$

Incertitudine de măsurare  $K = 1,5 \text{ m/s}^2$

Valoarea emisiilor oscilațiilor indicată a fost măsurată conform unei proceduri de testare normate și poate fi utilizată la compararea unei uneltelor electrice între ele.

Valoarea emisiilor oscilațiilor indicată poate fi utilizată și pentru o estimare introductivă a expunerii.

### Avertizare:

Valoarea emisiilor oscilațiilor poate diferi de valoarea indicată în timpul utilizării propriuzise a unelei electrice, în funcție de modul în care se utilizează unealta electrică.

Este necesară stabilirea de măsuri de siguranță pentru protecția operatorului, care să se bazeze pe o estimare a expunerii în timpul condițiilor reale de utilizare (aici se vor lua în considerare toate componentele ciclului de operare, de exemplu perioadele în care unealta electrică este oprită, precum și perioadele, în care este pornită, dar funcționează fără sarcină).

## Indicații de siguranță

### Instrucțiuni generale de siguranță pentru uneltele electrice

#### **⚠️ AVERTIZARE**

**Citiți toate instrucțiunile și indicațiile de siguranță.** Omisiunile în respectarea instrucțiunilor și indicațiilor de siguranță pot provoca electrocutarea, incendii și/sau accidente grave.

**Păstrați toate instrucțiunile și indicațiile de siguranță, pentru a le putea consulta în viitor.**

Noțiunea de „unealtă electrică” utilizată în instrucțiunile de siguranță se referă la uneltele electrice alimentate de la rețea (cu cablu de rețea) și la uneltele electrice alimentate cu acumulatori (fără componenta de rețea).

### 1. Siguranța la locul de muncă

- Păstrați zona dumneavoastră de muncă curată și bine iluminată!** Dezordinea sau zonele de lucru prost iluminate pot favoriza producerea de accidente.
- Nu lucrați cu unealta electrică într-un mediu exploziv în care se află lichide, gaze sau pulberi inflamabile.** Uneltele electrice produc scântei care pot aprinde praful sau vaporii.
- În timpul utilizării unelei electrice, țineți la distanță copiii și alte persoane.** În caz că vi se distrage atenția, puteți pierde controlul asupra mașinii.

### 2. Siguranța electrică

- Ștecherul de racordare al unelei electrice trebuie să se potrivească cu priza. Nu este permisă sub nicio formă modificarea ștecherului. Nu utilizați fișe de adaptor**

**împreună cu unelte electrice având împământare de protecție.**

Ștecherle nemodificate și prizele potrivite reduc riscul unei electrocutări.

- Evitați contactul corporal cu suprafețele împământate, cum ar fi țevile, corpurile de încălzire, mașinile de gătit și frigiderele.** Riscul de electrocutare este mai mare în cazul în care corpul dumneavoastră este în contact cu o împământare.
- Feriți unealta electrică de ploaie sau umezeală.** Intrarea apei într-o unealtă electrică sporește riscul electrocutării.
- Nu utilizați cablul în alte scopuri, ca de exemplu pentru a transporta unealta electrică, pentru a o agăța sau pentru a scoate ștecherul din priză. Feriți cablul de căldură, ulei, margini tăioase sau părți mobile ale mașinii.** Cablurile avariate sau încurcate sporesc pericolul de electrocutare.
- Când lucrați cu o unealtă electrică în aer liber, utilizați doar cabluri de prelungire adecvate pentru utilizarea în exterior. Utilizarea unui cablu adecvat pentru zona exterioară diminuează riscul de electrocutare.**
- Când operarea unei unelte electrice în mediu umed este inevitabilă, utilizați un întrerupător de protecție contra curenților vagabonzi.** Utilizarea unui întrerupător de protecție contra curenților vagabonzi protecție împotriva curentului excedentar reduce riscul de electrocutare.

### 3. Siguranța persoanelor

- Lucrați cu precauție. Fiți atent la ce faceți. Lucrați rațional. Nu folosiți aparatul când sunteți obosit sau sub influența drogurilor, a alcoolului sau a medicamentelor.** Un moment de neatenție în timpul folosirii aparatului poate conduce la accidente serioase.
- Purtați echipament personal de protecție și întotdeauna ochelari de protecție.** Purtarea echipamentului personal de protecție, cum ar fi masca de protecție contra prafului, încălțăminte de securitate antiderapantă, casca de protecție sau dispozitivele de protecție a auzului, în funcție de tipul de utilizare a aparatului, diminuează riscul de rănire.
- Evitați punerea accidentală în funcțiune a aparatului. Asigurați-vă că unealta electrică este oprită, înainte de a o racorda la energie electrică și/sau înainte de a racorda acumulatorul, înainte de a o ridica sau de a o transporta.** Dacă țineți degetul pe întrerupător când transportați unealta electrică sau dacă racordați aparatul pornit la curent, se pot produce accidente.
- Îndepărtați uneltele de reglaj sau cheia de șuruburi, înainte de a porni unealta electrică.** O unealtă sau o cheie, care se află într-o parte rotativă a mașinii, poate duce la accidente.
- Evitați poziții anormale ale corpului. Asigurați-vă stabilitatea și mențineți-vă tot timpul echilibrul.** Astfel puteți controla unealta electrică mai bine în situații neașteptate.
- Purtați îmbrăcăminte adecvată. Nu purtați îmbrăcăminte largă sau bijuterii. Păstrați părul, îmbrăcăminte largă, bijuteriile sau părul lung pot fi prinse de părțile mobile.**
- Când pot fi montate dispozitive de aspirare și colectare a prafului, vă rugăm să vă asigurați că acestea sunt**

**racordate și utilizate corect.** Utilizarea unui sistem de aspirare a prafului poate reduce pericolele legate de praf.

#### 4. Utilizarea și tratarea uneltei electrice

- a) **Nu suprasolicitați aparatul!** Utilizați doar **unealta electrică destinată efectuării lucrării dumneavoastră.** Cu uneltele electrice potrivite lucrați mai bine și mai sigur în domeniul de putere indicat.
- b) **Nu utilizați unelte electrice cu întrerupătorul defect.** O unelă electrică care nu mai poate fi conectată și deconectată este periculoasă și trebuie reparată.
- c) **Scoateți ștecherul din priză și/sau îndepărtați acumulatorul înainte de a efectua reglaje la aparat, de a înlocui accesorii sau de a depozita aparatul.** Această măsură de precauție împiedică un start neintenționat al uneltei electrice.
- d) **Păstrați uneltele electrice neutilizate în afara razei de acțiune a copiilor.** Nu permiteți utilizarea mașinii de către persoane care nu sunt familiarizate cu aceasta sau care nu au citit aceste instrucțiuni. Uneltele electrice sunt periculoase când sunt utilizate de persoane fără experiență.
- e) **Întrețineți cu grijă uneltele electrice. Controlați dacă părțile mobile ale mașinii funcționează ireproșabil și nu se blochează, dacă există piese sparte sau atât de avariate încât funcționarea aparatului să fie afectată. Asigurați repararea pieselor avariate înaintea utilizării mașinii.** Multe accidente sunt cauzate de o întreținere necorespunzătoare a uneltelor electrice.
- f) **Mențineți uneltele de tăiere ascuțite și curate. Uneltele de tăiere întreținute cu grijă și cu tăișuri ascuțite se blochează mai rar și sunt mai ușor de manipulat.**
- g) **Utilizați uneltele electrice, accesoriile, sculele de intervenție etc. conform acestor instrucțiuni. De asemenea, țineți seama de condițiile de lucru și de munca de efectuat.** Utilizarea uneltelor electrice în alte scopuri decât cele prevăzute poate duce la situații periculoase.

#### 5. Service

- a) **Vă rugăm să dispuneți repararea uneltei dumneavoastră electrice numai de către personal de specialitate calificat și numai utilizând piese de schimb originale.** Se asigură astfel păstrarea siguranței uneltei dumneavoastră electrice.

#### Indicații de siguranță pentru foarfeca de tuns tufe

- **Feriți toate părțile corpului de cuțitul de tăiere. Atunci când cuțitul este în funcțiune, nu încercați să îndepărtați materialul tăiat sau să țineți de materialul de tăiat. Îndepărtați materialul înțepenit numai când aparatul este deconectat.**  
Un moment de neatenție la utilizarea foarfecii de tuns tufe se poate solda cu răni grave.
- **Când utilizați aparatul, asigurați-vă că toate dispozitivele de protecție și mânerul sunt montate.** Nu încercați niciodată să puneți în funcțiune un aparat incomplet montat sau un aparat cu modificări neautorizate.
- **Țineți foarfeca de tuns tufe de mâner în cursul opririi cuțitului.** În timpul transportului sau la depozitarea foarfecii de tuns tufe, puneți întotdeauna învelișul de protecție.

Manevrarea cu atenție a aparatului diminuează pericolul de rănire cu cuțitul.

- **Țineți această unelă electrică doar de suprafețele izolate ale mânerului, deoarece cuțitul de tăiere poate ajunge în contact cu cablurile electrice ascunse sau cu cablul de rețea propriu.** Contactul cuțitului de tăiere cu un cablu de alimentare cu curent poate pune sub tensiune părțile metalice ale aparatului și poate conduce la electrocutare.
- **Țineți cablul departe de zona de tăiere.** În procesul muncii, cablul poate fi acoperit de tufe și poate fi astfel secționat din greșeală.
- Acest aparat nu este conceput pentru utilizarea de către persoane (inclusiv copii) cu capacități fizice, senzoriale sau psihice limitate sau de către persoane fără experiență și/sau cunoștințe, cu excepția situației în care acestea sunt supravegheate de o persoană care răspunde de siguranța acestora sau dacă au primit instrucțiuni despre modul de utilizare a aparatului.  
Copii trebuie supravegheați pentru a garanta că nu se joacă cu aparatul.

#### Instrucțiuni suplimentare de siguranță „Securitatea electrică”

- Conductele de legătură se realizează conform IEC 60245 (H 07 RN-F) cu un diametru al conductorului de minim
  - 1,5 mm<sup>2</sup> la lungimea cablului de până la 25 m
  - 2,5 mm<sup>2</sup> la lungimea cablului peste 25 m
- Cablurile electrice lungi și subțiri produc o cădere de tensiune. Motorul nu-și mai atinge randamentul maxim, capacitatea de funcționare a aparatului este redusă.
- Fișele și dozele de conectare la cablurile electrice trebuie să fie din cauciuc, PVC moale sau alt material termoplastice de aceeași rezistență mecanică, sau acoperite cu acest material.
- Prizele cablurilor electrice trebuie să fie protejate împotriva stropirii cu apă.
- La pozarea cablului de racordare, asigurați-vă că acesta nu este turtit, îndoit, că în timpul tăierii nu intră în raza de lucru și că ștecherul nu se udă.
- Nu folosiți cablul de racordare în scopuri care nu corespund domeniului de aplicație specificat. Protejați cablul împotriva căldurii, a uleiului și a muchilor ascuțite.
- Desfășurați cablul de tot, atunci când folosiți un tambur pentru cabluri.
- Verificați cu regularitate cablurile de racordare și înlocuiți-le dacă sunt deteriorate.
- Nu folosiți conductori de legătură defecti.
- Nu folosiți racorduri electrice provizorii.
- Să nu se stropească aparatul cu apă. (sursa de pericol curentul electric).
- Nu șuntați și nu scoateți niciodată din funcțiune instalațiile de protecție.
- Conectați aparatul folosind un releu de protecție contra curenților vagabonzi (30 mA).
- Racordul electric, respectiv reparații ale părților electrice ale mașinii, trebuie efectuate de către un specialist electrician concesionat sau de către unul din atelierelor noastre de

servicii pentru clienți. Regulamentele locale privind mai ales măsurile de protecție trebuie respectate.

### instrucțiuni suplimentare de siguranță „Siguranța persoanelor”

- În perimetrul de lucru al aparatului, persoana care o deservește poartă răspunderea față de alte persoane.
- Respectați normele naționale care stabilesc, eventual, o limită de vârstă pentru utilizatorul aparatului.
- În timpul lucrului purtați echipament de protecție corespunzător:
  - o plasă pentru părul lung
  - mănuși de protecție
  - protecție pentru ochi și urechi

### instrucțiuni suplimentare de siguranță „Utilizarea și tratarea uneltei electrice”

- Este interzisă modificarea aparatului sau unor părți ale acestuia.
- După o utilizare mai îndelungată, părțile metalice și accesoriile la care aveți acces pot fi foarte fierbinți.
- Decuplați mașina și scoateți ștecherul din priză și asigurați-vă că toate părțile mobile sunt complet oprite înaintea:
  - Atingeți cuțitele de pământ, pietre, cuie sau alte corpuri străine ( controlați dacă respectivele cuțite/aparatul nu s-au deteriorat)
  - efectuării lucrărilor de reparație
  - la efectuarea lucrărilor de întreținere și curățare
  - remediarea defecțiunilor (inclusiv blocarea cuțitelor)
  - transport
  - în timpul părăsirii utilajului (și la întreruperi de scurtă durată)
- Verificați dacă mașina nu cumva prezintă eventuale deteriorări:
  - Înaintea utilizării în continuare a aparatului, trebuie verificată cu grijă funcționarea ireproșabilă și conformă domeniului de aplicație specificat a dispozitivelor de protecție. Folosiți utilajul doar cu dispozitivele de protecție complet și corect fixate și nu efectuați modificări la mașină care ar putea diminua siguranța.
  - Verificați dacă părțile mobile funcționează ireproșabil și nu sunt blocate și dacă nu există piese deteriorate. Toate piesele trebuie să fie montate corect și trebuie să îndeplinească toate condițiile pentru ca mașina să funcționeze ireproșabil.
  - Dispozitivele de protecție defecte și alte piese deteriorate trebuie reparate sau înlocuite în mod competent de către un atelier specializat autorizat, dacă nu este prevăzut altceva în instrucțiunile de folosire.
  - Autocolantele de siguranță deteriorate sau ilizibile trebuie înlocuite.
- Depozitați aparatele nefolosite într-un loc uscat, încuiat.

### Instrucțiuni suplimentare de siguranță „Service”

- ⚠ Nu întreprindeți alte reparații la mașină, decât cele descrise în capitolul „Întreținerea“, ci adresați-vă direct producătorului, respectiv serviciului pentru clienți.
- ⚠ Folosiți doar piese de schimb, accesorii sau piese accesorii speciale originale. Folosirea altor piese de schimb și altor accesorii poate duce la accidentarea utilizatorului. Producătorul nu răspunde de daunele astfel provocate.

### Instrucțiuni suplimentare de siguranță „Instrucțiuni de siguranță pentru foarfeca de tuns tufe”

- Înainte de tăiere, îndepărtați toate corpurile străine (de exemplu, pietre, crengi, sârmă etc.). În cursul muncii, aveți grijă să nu existe alte corpuri străine.
- Atenție la liniile electrice aeriene.
- Țineți întotdeauna mâinile și picioarele la o distanță sigură de dispozitivul de tăiere când acesta este în mișcare.
- Nu utilizați foarfecile de tuns garduri vii pentru ridicarea sau aruncarea unor bucăți de lemn sau a altor obiecte.
- Întrerupeți funcționarea mașinii, când schimbați domeniul de lucru.
- Țineți întotdeauna foarfeca de tuns garduri vii cu ambele mâini, cu o mână pe mânerul din față și cu cealaltă pe mânerul din spate.
- Asigurați-vă că este asigurată o zonă de acțiune fără piedici.
- Înainte de a începe lucrul, aduceți capul foarfecelui de tuns garduri vii în poziția de lucru corectă.
- Începeți tăierea numai când cuțitele rulează.
- **Atenție!** Cuțitele nu se opresc imediat! Nu frânați cuțitele cu mâna.
- Nu atingeți niciodată garduri din sârmă sau pământul cu dispozitivul de tăiere în funcțiune.
- Opriti aparatul și așteptați până când dispozitivul de tăiere se oprește complet, dacă
  - dispozitivul de tăiere atinge un corp străin.
  - zgomotele datorate operării devin mai puternice.
  - mașina vibrează neobișnuit de tare.
 ⇒ Scoateți apoi ștecherul din priză și luați următoarele măsuri:
  - verificați mașina pentru a constata eventualele deteriorări;
  - verificați pentru a constata dacă există piese desfăcute și strângeți toate piesele respective;
  - înlocuiți piesele deteriorate cu piese echivalente sau dispuneți repararea acestora.
- Nu utilizați dispozitive de tăiere tocite, crăpate sau deteriorate.
- Familiarizați-vă cu mediul înconjurător și fiți atenți la eventualele pericole, pe care s-ar putea să nu le auziți datorită zgomotului motorului.

## 1 Descrierea utilajului/piese de schimb

Poz.	Denumire	Nr. comandă
1	Bară de protecție contra șoc	364337
2	Cuțit	
3	Șină de acoperire	
4	Protecție mână	364335
5	Corpul aparatului - Foarfece de tuns garduri vii	
6	Acoperire motorul (2-piese)	
7	Mânerul din față	
8	Buton de comandă	
9	Blocare rapidă	
10	Piuliță olandeză	
11	Tijă telescopică	364334
12	Mâner moale	
13	Sistem de fixare prin curele	
14	Mânerul din spate cu comutator pornit/oprit.	
15	Butonul de blocare	
16	Comutator pornit/oprit	
17	Cablu cu ștecăr pentru rețeaua de alimentare	
18	Dispozitiv de descărcare a cablului de forță de tragere	
19	Curea de umăr	364333
20	Întreprător (mecanism de rotire)	
21	Tastă de deblocare (mecanism de rotire)	
22	Șlițuri pentru aerisire	
23	Protecție cuțit	364332
24	Autocolant cu indicații de siguranță	364336



## Montarea

### Montare/demontare

- **2** Ridicați, în sus, dispozitivul de blocare rapidă (9) și introduceți mânerul din spate (14) în suportul foarfecelui de tuns garduri (a). Apăsați, în jos, dispozitivul de blocare rapidă (9) până se aude blocarea acestuia.

### Tijă telescopică

#### Montarea/Demontarea tijei telescopice

- ⚠ Utilizați tijă telescopică pentru tăierea gardurilor vii înalte, precum și a straturilor arbutive.
- **2** Ridicați în sus dispozitivul de blocare rapidă (9) și introduceți tijă telescopului (11) în suportul foarfecelui de tuns garduri (a). Apăsați în jos dispozitivul de blocare rapidă (9) până se aude blocarea acestuia.
- Pentru demontare, ridicați în sus dispozitivul de blocare rapidă (9) și scoateți tijă telescopului (11) din suport.

## Reglarea înălțimii de utilizare

- **3** Desfaceți piulița olandeză (10) și trageți sau împingeți tija telescopului (11) până atinge lungimea dorită.
- Strângeți bine, din nou, piulița olandeză (10).



## Punerea în funcțiune

### Racordarea la rețea

Comparați tensiunea indicată pe placa de construcție, de ex. 230 V, cu tensiunea rețelei și conectați ferăstrăul la priza potrivită și pământată regulamentar.



Motor cu curent alternativ:

Utilizați priza Schuko, tensiune 230 V cu comutator pentru protecție la curentul vagabond 30 mA și siguranță rezistentă la 10 A.

- Utilizați cabluri de legătură resp. prelungire cu diametrul conductorilor de min 1,5 mm<sup>2</sup>

### Racordarea cablului prelungitor

- **4** Pentru a preveni o deconectare neintenționată a racordului cu ștecăr, introduceți cablul prelungitor ca buclă prin orificiul din mânerul din spate și așezați-l deasupra dispozitivului pentru agățarea cablului.

### Conectarea

**Nu folosiți aparate, la care comutatorul nu poate fi deschis și închis. Comutatoarele defecte trebuie imediat reparate sau înlocuite de către Serviciul pentru clienți.**

Foarfecele de tuns garduri vii dispune de un sistem de deconectare de siguranță pentru două mâini, care împiedică o pornire neintenționată.

- **1** Scoateți protecția cuțitului (23).
- **5** Apăsați prima dată dispozitivul de blocare a pornirii (15). Pe urmă apăsați comutatorul pornit/oprit (16) și cu cealaltă mână butonul de comandă (8) de pe mânerul din față (7).
- Eliberați dispozitivul de blocare (15).
- 👉 Când aparatul se utilizează cu tija telescopică, el poate fi conectat și deconectat numai de la mânerul din spate (14).
  - Apăsați prima dată dispozitivul de blocare a pornirii (15). Pe urmă apăsați comutatorul pornit/oprit (16).
  - Eliberați dispozitivul de blocare (15).

### Oprirea

- Pentru oprirea aparatului, eliberați comutatorul pornit/oprit (15) sau butonul de comandă (8) de pe mânerul din față.
- ⚠ Cuțitul mai merge după deconectarea alimentării. De aceea, așteptați până cuțitul se oprește complet, înainte de a reconecta aparatul.



## Reglaje ale foarfecelui de tuns garduri vii

Toate setările se fac cu motorul oprit.

### Rotirea mânerului

Mânerul poate fi fixat în 5 poziții de lucru (raster de 45°)

- **6** Împingeți comutatorul (20) în spate în direcția indicată de săgeată.
- Rotiți mânerul din spate (14) în poziția dorită.
- Eliberați comutatorul (20) și aveți grijă ca mânerul să se blocheze.

### Rotiți capul de cuțit

Capul de cuțit poate fi rotit într-un domeniu de lucru de 0°-100° (6 poziții de lucru).

- **7** Apăsăți tastele de deblocare (21) și rotiți capul de cuțit în direcția dorită.
- Eliberați cele două taste și aveți grijă să se blocheze capul de cuțit.

## Instrucțiuni de lucru

**⚠ Este interzisă punerea în funcțiune a aparatului înaintea citirii acestor instrucțiuni de folosire, a respectării tuturor indicațiilor și a montării aparatului conform descrierii!**

Respectați neapărat toate indicațiile de protecție (vezi „Lucrul în siguranță”).



**Înainte de începerea lucrului, aveți grijă la următoarele:**

**⚠ Țineți în permanență mâinile și picioarele la o distanță sigură de unealta de tăiere.**

- Locul de muncă în ordine?
- Îndepărtați neapărat corpurile străine din gardul viu (de ex. sârma), deoarece acestea ar putea deteriora cuțitele foarfecelui de tuns garduri vii.
- Atenție la păsări care clocesc în gardul viu. Amânați tăierea gardului sau evitați această zonă.
- Momentul optim pentru tăieri:
  - ➔ Tufe de foioase: iunie și octombrie
  - ➔ Tufe de conifere: aprilie și august
  - ➔ Tufe cu creștere rapidă: începând din mai, la aprox. 6 săptămâni
- Păstrați întotdeauna curate șlițurile de aerisire (22).

## Lucrul cu tija telescopică



**Purtați întotdeauna cureaua de umăr (14) în timpul lucrului cu aparatul. Numai cu cureaua de umăr mențineți aparatul sub control în timpul lucrului.**

- **8** Așezați cureaua peste umăr și reglați lungimea ei astfel, încât dispozitivul de fixare a curelei (13) să se afle la înălțimea șoldului dumneavoastră.
- Închiderea rapidă (b) se află deasupra agățătorii pentru cureaua de umăr.
  - Închiderea rapidă se poate deschide cu o singură mână.



**Țineți în permanență mâinile și picioarele la o distanță sigură de unealta de tăiere.**

## Lucrul cu foarfecele de tuns garduri vii



**Țineți foarfecele de tuns garduri vii cu ambele mâini la distanță sigură de corp.**

- **10** În decursul tăierii, cablu prelungitor trebuie să rămână în spatele foarfecelui de tuns garduri vii, pentru a nu fi prind de cuțite.
- **9** Datorită cuțitului bilateral, foarfecele de tuns garduri vii poate fi manevrat înainte și înapoi sau în mișcări pendulatoare dintr-o parte în alte.
- **9** Tăiați mai întâi părțile laterale ale gardului viu și doar apoi partea de sus.
  - Tăiați gardul viu de jos în sus.
  - Tăiați gardul viu în formă de trapez.
  - Întindeți o sfoară de trasat de-a lungul gardului viu, dacă doriți să tundeți uniform marginea de sus a gardului viu.
- Diametrul maxim depinde de tipul lemnului, de vârsta acestuia, de umiditatea și de duritatea lemnului.
  - Din acest motiv, scurtați crengile groase, înaintea tăierii gardului viu, cu un foarfece pentru crengi la lungimea dorită.

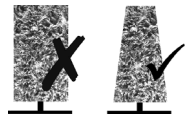

## Întreținerea și îngrijirea



**Înainte oricărei lucrări de întreținere și curățare scoateți ștecărul din priza de rețea**

Executarea lucrărilor suplimentare de întreținere și reparație, comparativ cu cele descrise în acest capitol, este permisă doar serviciului pentru clienți.

Dispozitivele de siguranță demontate pentru executarea lucrărilor de întreținere și curățare, trebuie montate la loc în mod regulamentar și trebuie verificate în mod obligatoriu.

Utilizați numai piese originale. Alte piese pot produce pagube și accidentări imprevizibile.



## Utilizarea tijei telescopice

Utilizați tija telescopică pentru tăierea gardurilor vii înalte, late, precum și a straturilor arbustive. (Capitolul Asamblare, secțiunea „Tijă telescopică“)

### 10 Garduri vii înalte:

Rotiți capul de cuțit în direcția dorită și țineți foarfecele de tuns garduri în poziție verticală.

**⚠️ Faceți pauze atunci când lucrați peste înălțimea capului pentru a preveni fenomenul de oboseală.**

### 11 Garduri vii late:

Rotiți capul de cuțit într-un domeniu de lucru de 0°-10° și duceți foarfecele de tuns garduri vii în poziție orizontală prin intermediul unei mișcări pendulare la marginea gardului viu.

### 12 Strat arbustiv (lucrări la înălțimea solului)

Rotiți capul de cuțit în poziția 0°.

**⚠️ Tăiați stratul arbustiv utilizând doar tija telescopică!**

## Întreținerea

Unealta de tăiere nu se oprește imediat după deconectarea alimentării. Înainte de a începe repararea sau întreținerea, așteptați până ce toate componentele s-au oprit complet.

Pentru a asigura o utilizare de lungă durată și fiabilă a aparatului dumneavoastră, executați la intervale regulate următoarele lucrări de întreținere.

**Verificați, dacă ferăstrăul nu are defecte evidente cum ar fi:**

- un cuțit slăbit, decuplat sau deteriorat
- dacă există componente uzate sau deteriorate
- montarea corectă și intactă a capacelor și a dispozitivelor de protecție

**Lucrările de reparație și întreținere necesare se vor executa înaintea folosirii uneltei electrice.**

## Curățarea

**i** Curățați cu grijă aparatul și accesoriile după fiecare întrebuințare, pentru a menține funcționarea ireproșabilă.

➔ Curățați carcasa cu o perie moale sau cu o cârpă uscată.

**⚠️** Este interzisă folosirea apei, a diluanților și a substanțelor de lustruit.

➔ Curățați regulat cuțitele cu o perie sau o cârpă.

**i** Nu curățați niciodată cuțitele cu apă

→ Pericol de coroziune!

**i** **Ungeți regulat cuțitele. Nu folosiți niciodată unsoare!**

**👉** Utilizați un ulei compatibil cu mediul înconjurător.

➔ Păstrați mânerul uscat și fără ulei sau grăsime.

## Transport



**Înainte fiecărui transport, se scoate ștecărul din priză.**

- Pentru a evita accidentări sau deteriorări, transportați aparatul numai cu protecția de cuțit aplicată.
  - Transportați aparatul echilibrat de mâner sau de cureaua de transport. Unealta de tăiere trebuie îndreptată în spate.
  - În autovehicule, transportați aparatul doar în portbagaj sau pe o suprafață de transport separată.
  - Pentru a economisi spațiu, puteți rabata aparatul.
  - La încărcare nu aruncați aparatul. Asigurați aparatul împotriva căderii și avarierii.
- Verificați aparatul cu privire la deteriorări, dacă acesta a fost expus impactului puternic pe durata transportului.

## Depozitarea



**Scoateți ștecărul din priză.**

- Depozitați aparatele nefolosite cu protecția cuțitelor pusă într-un loc uscat, închis, departe de raza de acțiune a copiilor.
- Înaintea unei depozitări mai îndelungate, respectați următoarele indicații pentru a asigura o durată de viață îndelungată și o utilizare ușoară a aparatului de tăiere a crengilor la înălțime:
  - Realizați o curățare temeinică.
  - Tratați toate piesele mobile cu un ulei care nu afectează mediul înconjurător.

**i** **Nu folosiți niciodată unsoare!**

**👉** Împingeți protecția cuțitului pe cuțit.

## Garanția

Atenție la declarația de garanție anexată.

## Defecțiuni posibile

Defecțiunea	Cauza posibilă	Remedierea (Scoateți ștecărul)
Foarfecele de tuns garduri vii nu merge.	<ul style="list-style-type: none"> <li>Nu este alimentat cu curent electric</li> <li>Pană de curent</li> <li>Cablu prelungitor defect</li> <li>siguranță defectă</li> <li>Motor sau comutator defect</li> </ul>	<ul style="list-style-type: none"> <li>Verificați alimentarea cu curent electric</li> <li>Verificați alimentarea cu curent electric</li> <li>Verificați cablul, nu utilizați cabluri defecte</li> <li>Înlocuiți siguranța</li> <li>Dispuneți verificarea sau repararea motorului sau a comutatorului de către un specialist concesionar.</li> </ul>
Foarfecele de tuns garduri vii taie cu întreruperi	<ul style="list-style-type: none"> <li>Cablul defect</li> <li>Avarie internă</li> <li>Comutatorul pornit/oprit defect</li> </ul>	<ul style="list-style-type: none"> <li>Verificați alimentarea cu curent electric</li> <li>luați legătura cu producătorul, respectiv cu serviciul pentru clienți.</li> <li>luați legătura cu producătorul, respectiv cu serviciul pentru clienți.</li> </ul>
Motorul merge, cuțitele se opresc	<ul style="list-style-type: none"> <li>Avarie internă</li> </ul>	<ul style="list-style-type: none"> <li>luați legătura cu producătorul, respectiv cu serviciul pentru clienți.</li> </ul>
Cuțitele devin fierbinți	<ul style="list-style-type: none"> <li>Cuțitele sunt tocite</li> <li>Cuțitele sunt defecte</li> <li>Lipsște ungerea =&gt; frecare</li> </ul>	<ul style="list-style-type: none"> <li>Dispuneți ascuțirea cuțitelor</li> <li>Înlocuirea cuțitelor</li> <li>Ungerea cu ulei a cuțitelor</li> </ul>
Motorul zbârnâie, cuțitele se opresc	<ul style="list-style-type: none"> <li>Cuțitele se blochează</li> </ul>	<ul style="list-style-type: none"> <li>Îndepărtați obiectul</li> </ul>

❗ Dacă intervin alte avarii sau dacă aveți întrebări suplimentare, vă rugăm să vă adresați distribuitorului local.

## Date tehnice

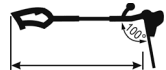
Typ / Model	<b>HHS 710/56</b>	
An de construcție	vezi ultima pagina	
Puterea motorului P1	710 W	
Tensiune de rețea / frecvență	230 – 240 V~ / 50 Hz	
Turația la mers în gol $n_0$	1.800 min <sup>-1</sup>	
Lungimea lamei	560 mm	
Lungime a tăieturii	510 mm	
Diametru ramură	27 mm	
Vibrații mână-braț spate conform EN 60745 mânerul din față	5,237 m/s <sup>2</sup>	
Mânerul din spate	3,543 m/s <sup>2</sup>	
Incertitudine de măsurare K	K = 1,5 m/s <sup>2</sup>	
Nivelul măsurat al puterii zgomotului $L_{WA}$	95 dB (A) (conform Directivei 2000/14/UE)	
Nivelul garantat al puterii zgomotului $L_{WA}$	102 dB (A) (conform Directivei 2000/14/UE)	
Nivel de presiune acustică $L_{PA}$	84 dB (A) (conform Directivei 2000/14/UE)	
Incertitudine de măsurare K	K = 3,0	
Lungimea de lucru (cu tijă telescopică) cca.	min. 2,35 – max. 2,87 m	
	min. 1,53 – max. 2,05 m	
Greutatea (cu tijă telescopică) cca.	3,9 kg (4,9 kg)	
Clasa de protecție	II	

**Se rezervă dreptul la modificări tehnice!**

❗ **Návod si dobre odložte pre použitie v budúcnosti.**

❗ **Návod na obsluhu odovzdajte všetkým osobám, ktoré pracujú so zariadením.**



**Prístroj nesmiete skôr zapnúť, kým si neprečítate tento návod na obsluhu, nedodržíte všetky menované upozornenia a prístroj nezmontujete ako je popísané!**



**Plotové nožnice môžu spôsobiť vážne poranenie! Prečítajte si dobre návod na použitie a dodržiavajte všetky pokyny a predpisy na správne zaobchádzanie so strojom, prípravu do prevádzky, údržbu, štartovanie a zastavenie plotových nožnic.**



**Deti, osoby s obmedzenými telesnými, senzorickými alebo mentálnymi schopnosťami alebo s nedostatočnými skúsenosťami a vedomosťami alebo osoby, ktoré sa neriadia návodom, nesmú zariadenie obsluhovať/používať.**



**Deti a mládež do 16 rokov nesmú obsluhovať stroj.**

**Národné a miestne predpisy môžu stanoviť iné vekov ohraničenie pre obsluhujúcu osobu.**

## Obsah

Obsah dodávky	107
Čas prevádzky	107
Symbyly prístroja / návodu na použitie	107
Použitie podľa predpisov	108
Zvyškové riziká	108
Vibrácie	109
Bezpečnostné pokyny	109
Popis prístroja/náhradné diely	112
Montáž	112
Uvedenie do prevádzky	112
Nastavenia na záhradníckych nožniciach	106
Upozornenia pre prácu	113
Údržba a starostlivosť	113
Doprava	114
Uskladnenie	114
Záruka	114
Možné poruchy	115
Technické údaje	115
Vyhlásenie o zhode	124

## Obsah dodávky

- Záhradnícke nožnice
- Teleskopická rúčka
- Zadná rukoväť so zapínačom a vypínačom
- Nosný popruh
- Ochrana noža
- Návod na obsluhu
- Záručné vyhlásenie



Po vybalení skontrolujte obsah kartónu na

- ▶ kompletnosť
- ▶ príp. poškodenia dopravou

Výhrady oznámte okamžite obchodníkovi, dodávateľovi príp. výrobcovi. Neskoré reklamácie nebudú uznané.

## Čas prevádzky





Pred uvedením náradia do prevádzky dbajte, prosím, na štátno-právne (regionálne) predpisy pre ochranu proti hluku.

### Informácie o zabránení hluku:

Určitej hlukovej záťaži, ktorú spôsobuje toto zariadenie, sa nedá zabrániť. Práce sprevádzané intenzívnym hlukom vykonávajte v prípustných časoch určených na takéto práce. Prípadne sa riadte časmi odpočinku a pracovnú dobu obmedzte na vykonanie najnutnejších prác. Pre vašu osobnú ochranu a ochranu osôb nachádzajúcich sa v blízkosti sa musí nosiť vhodná ochrana sluchu.

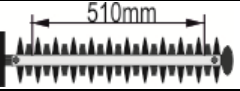
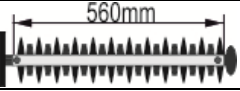
## Symbyly prístroja

	Pred uvedením prístroja do prevádzky prečítať a dbať na návod na použitie a bezpečnostné pokyny.		Pred opravami, údržbou a čistením vypnúť motor a vytiahnuť zástrčku.
	Ak je prírodné vedenie poškodené alebo prerušené, ihneď vytiahnite zástrčku		Nedotýkajte sa pohybujúcich sa rezných nožov. Zaseknutý rezaný materiál odstraňujte až po vypnutí náradia.
	Používajte pri práci ochrannú helmu, ochranné okuliare a ochranné slúchadlá.		Noste ochranné rukavice.
	Použite ochrannú pracovnú obuv.		Nevystavujte dažďu alebo mokrému prostrediu.
	Dbajte, aby sa ďalšia osoba nezdržovala v pracovnom okruhu. Minimálny bezpečný odstup je 10 m.		

	Záhradnícke nožnice nepoužívajte v blízkosti káblov, elektrických a telefónnych vedení. Pri práci s nožnicami na živý plot udržiajte bezpečnostný odstup 10 m od nadzemných elektrických vedení.
	Maximálna dĺžka rezu 510 mm
	Dĺžka strižnej lišty 560 mm
	max. prepust' konárov (šírka rezu) 27 mm
	Výrobok zodpovedá daným špecifickým požiadavkám EU smerníc pre tyto produkty.
	Stroj ochrannej triedy II (ochranná izolácia).
	Elektrické prístroje nepatria do domového odpadu. Pre prístroje, príslušenstvo a balenie zaistite recykláciu, ktorá nezaťažuje životné prostredie. Podľa smernice ES 2012/19/EU o odpade z elektrických a elektronických zariadení nie je potrebné tieto prístroje jednotlivo zhromažďovať a odovzdať na ekologickú recykláciu.

### Symbole návodu na použitie



**Hroziace nebezpečenstvo alebo nebezpečná situácia.** Nedodržanie týchto upozornení môže spôsobiť poranenia alebo materiálnu škodu.



**Dôležité pokyny pre primerané zaobchádzanie.** Nerešpektovanie týchto pokynov môže viesť k poruchám.



**Pokyny pre používateľa.** Tieto pokyny vám pomôžu optimálne využívať všetky funkcie prístroja.



**Montáž, obsluha a údržba.** Tu vám bude presne vysvetlené, čo musíte vykonať.

### Použitie podľa predpisov

- Za záhradnícke nožnice pre súkromnú domovú a hobby záhradu sa považujú také prístroje, ktoré nie sú nasadzované vo verejných zariadeniach, parkoch, športoviskách ani v poľno- a lesohospodárstve.
- Záhradnícke nožnice sú určené len na strihanie konárov a čerstvých výhonkov živých plotov, kríkov a rastlín pokrývajúcich pôdu v záhradách domov a hobby záhradkách. Nestrihajte konáre, ktoré sú v priemere hrubšie ako 27 mm.
- Prístroj sa nesmie používať na rezanie trávnik, trávnikových hrán ani na znižovanie pre kompostovanie. Hrozí nebezpečenstvo poranení!

- K použitiu podľa predpisov patrí aj dodržiavanie výrobcom predpísaných podmienok pre prevádzku, údržbu a opravu a dodržiavanie bezpečnostných predpisov uvedených v návode.
- Treba dodržiavať platné príslušné predpisy pre ochranu proti úrazom, ako aj ostatné všeobecne uznávané pracovno-medicínske a bezpečnostno-technické predpisy.
- Každé ďalšie iné použitie platí ako použitie, ktoré nie je v súlade s predpismi. Za škody každého druhu, ktoré z toho vyplývajú, výrobca neručí. Riziko nesie sám používateľ.
- Svojevoľné zmeny na záhradníckych nožniciach vylučujú ručenie výrobcu za chyby každého druhu, ktoré z toho vyplývajú.
- Nožnice smú zmontovať, používať a udržiavať len spoľahlivé osoby, ktoré boli poučené o prístroji a možných nebezpečenstvách. Opravy smieme vykonávať len my, príp. nami menované servisné miesta.
- Stroj nesmie byť používaný v prostredí s nebezpečenstvom explózie a nesmie byť vystavený dažďu.
- Kovové časti (drôty, atď.) musia byť z rezaného materiálu bezpodmienečne odstránené.

### Zvyškové riziká

Aj pri používaní podľa predpisov môžu aj napriek dodržaniu príslušných bezpečnostných opatrení vzniknúť zvyškové riziká podľa konštrukcie určenej účelom použitia.

Zvyškové riziká je možné minimalizovať, keď budú spoločne dodržiavané „Bezpečnostné predpisy“ a „Použitie podľa predpisov“, ako aj Návod na obsluhu.

Ohľaduplnosť a opatrnosť znižujú riziko úrazu osôb a poškodení.

- **Varování:** Tento stroj v priebehu prevádzky produkuje elektromagnetické pole. Toto pole, za istých okolností, môže poškodzovať medicínske implantáty. Aby sa predišlo tomuto riziku, doporučujeme osobám s medicínskymi implantátmi konzultovať toto so svojim lekárom alebo s výrobcom implantátov a to skôr ako budete stroj prevádzkovať.
- Ako že prístroj je prevádzkovaný dlhší čas alebo v prípade je prístroj nepredpisovo používaný či zle udržiavaný, môže dôjsť k poškodeniu zdravia vzhľadom k vibračnému symptomu ruka-päža.
- Nebezpečenstvo poranenia ruky alebo prstov reznými nožmi.
- Možnosť poranenia odlietajúcimi časťami pri strihaní.
- Zlomenie a vymrštenie kusov noža.
- Ohrozenie úrazom el. prúdom pri použití poškodených elektrických káblov.
- Možnosť úrazu el. prúdom.
- Ohrozenie úrazom elektrickým prúdom pri dotyku súčastí pod napätím pri ich odkrytí.
- Poškodenie sluchu pri dlhotrvajúcej práci bez ochranných slúchadiel.
- Zranenie oka, keď pracujete bez ochrany očí.

Okrem toho môžu napriek všetkým prijatým opatreniam hroziť riziká, ktoré nie sú viditeľné.

## Vibrácie

Predné madlo:  $a_{hveq} = 5,237 \text{ m/s}^2$

Zadné madlo:  $a_{hveq} = 3,543 \text{ m/s}^2$

Faktor neistoty merania  $K = 1,5 \text{ m/s}^2$

Udaná oscilačná emisná hodnota je po normovaných skúšobných skúškach nameraná a môže byť ako porovnanie porovnávaná s iným elektronáradím.

### Varovanie:

Oscilačné emisné hodnoty sa môžu, v priebehu reálneho použitia elektronáradia, od udaných hodnôt líšiť v závislosti na spôsobe a účele práce pre ktorú je elektronáradie používané. Preto je nutné prísne dodržiavať všetky ochranné opatrenia pre užívateľov, ktoré po zvážení a odhade priebehu reálnych užívateľských podmienok, sú určujúce (tu je potrebné zohľadniť všetky kroky výrobného procesu, napr. čas kedy je elektronáradie vypnuté a aj čas kedy je zapnuté, ale beží bez zaťaženia.).

## Bezpečnostné pokyny

### Všeobecné bezpečnostné pokyny pre prácu s elektrickým náradím

#### **VAROVANIE**

Prečítajte si **pozorne všetky bezpečnostné pokyny a upozornenia**. Zanedbanie dodržania bezpečnostných pokynov a upozornení môže prívodiť úraz el. prúdom, požiar alebo vážne zranenie.

**Uschovajte pre ďalšie použitie všetky bezpečnostné pokyny a upozornenia.**

Výraz elektrické náradie, použitý v kapitole o bezpečnosti, sa vzťahuje na prístroje, ktoré pracujú s prívodovým káblom a na prístroje, ktoré pracujú s akumulátorom.

### 1. Bezpečnosť na pracovisku

- Udržiavajte pracovisko čisté a dostatočne osvetlené!** Neporiadok na pracovisku alebo zlá viditeľnosť vedú k úrazom.
- Nepoužívajte elektrické náradie v blízkosti explozívnych látok, horľavých tekutín, plynu alebo prašnom prostredí.** Elektrické náradia iskria a môžu prach alebo horľavé pary zapáliť.
- Pri práci s elektrickým náradím nesmú do pracovného okruhu vstupovať deti či ďalšie nezúčastnené osoby (taktiež domáce zvieratá).** V prípade rozptýlenia môžete nad prístrojom stratiť kontrolu.

### 2. Elektrická bezpečnosť

- Zástrčka elektrického náradia musí do zásuvky presne pasovať. Zástrčka nesmie byť v žiadnom prípade pozmenená. Nikdy nepoužívajte adaptér na pripojenie elektrického náradia, ktoré je chránené uzemnením.** Originálne a pasujúce zástrčky znižujú riziko úrazu el. prúdom.

- Vylúčte telesný kontakt s uzemnenými telesami ako rúry, kúrenie, rúry na pečenie, chladnička.** Tým vzniká zvýšené riziko úrazu el. prúdom, ak je vaše telo uzemnené.
- Elektrické náradie prevádzkujte a skladujte v suchom prostredí.** Prienik vody do elektrického náradia zvyšuje riziko úrazu.
- Nepoužívajte prívodový kábel na iné účely, ako je určený, t. j. prívod el. energie.** Kábel nie je možné použiť ako nosný popruh na prenášanie prístroja, ako závesné lano na zavesenie prístroja či vyťahovanie zástrčky zo zásuvky ťahaním za kábel. Poškodené či prekrútené káble zvyšujú riziko úrazu el. prúdom.
- Ak s elektrickým náradím pracujete vo vonkajšom prostredí, používajte vždy predlžovací kábel, ktorý je určený do vonkajšieho prostredia.** Použitie správneho kábla do vonkajšieho prostredia znižuje riziko úrazu el. prúdom.
- Ak s elektrickým náradím budete pracovať v prostredí, kde nie je možné vylúčiť vlhkosť, je potrebné vždy použiť prúdový chránič.** Použitie prúdového chrániča znižuje riziko úrazu el. prúdom.

### 3. Bezpečnosť osôb

- Pri práci buďte pozorní. Sústreďte sa na to, čo robíte. Pracujte s rozvahou. Nikdy nepoužívajte elektrické náradie, ak ste unavení, pod vplyvom drog, alkoholu alebo liečiv.** Stačí okamih nepozornosti a následky môžu byť veľmi vážne.
- Používajte odporúčaný osobný výstroj a ochranné okuliare.** Použitie pracovného ochranného výstroja, ako je protiprachová maska, ochranná helma, ochranné slúchadlá, vždy podľa charakteru práce, znižuje riziko zranenia.
- Zaistite elektrické náradie pred nechceným spustením. Pred pripojením k zdroju el. energie sa uistite, že prístroj je vypnutý.** Ak máte pri prenášaní prístroja prst na spínači, alebo sa prístroj spustí pri pripojení k zdroju energie, môžu nastať závažné dôsledky z hľadiska zdravia i vecných škôd.
- Nezabudnite pred spustením prístroja z neho odstrániť všetko náradie (nastavovacie náradie, kľúče na skrutky atď.).** Zabudnuté náradie v elektrickom náradí môže pri jeho spustení zapríčiniť zranenie.
- Pri práci zaujmite prirodzenú pracovnú polohu. Nepracujte v abnormálnych pozíciách. Vždy dbajte na udržanie rovnováhy.** Tým môžete v nečakanej situácii prístroj lepšie kontrolovať.
- Používajte vhodný pracovný odev. Nepoužívajte odev, ktorý je príliš široký, nenoste ozdoby. Vlasy, časti oblečenia a rukavice udržiavajte v bezpečnej vzdialenosti od pohybujúcich sa častí stroja.** Voľné časti odevu, ozdoby alebo dlhšie vlasy môžu byť zachytené pohyblivými časťami stroja.
- Ak patrí k prístroju odsávacie a záchytné zariadenie prachu, uistite sa, že je správne namontované a funkčné.** Použitie odsávacieho zariadenia znižuje ohrozenie zdravia prachom.

#### 4. Používanie a zaobchádzanie s elektrickým náradím

- a) **Prístroj nepreťažujte!** Na určitú prácu použite vhodné elektrické náradie. So zodpovedajúcim prístrojom pracujete lepšie a bezpečnejšie v udanom výkonnostnom rozsahu.
- b) **Nikdy nepoužívajte elektrické náradie, ktoré má poškodený spínač.** Elektrické náradie, ktoré sa nedá spínačom zapnúť/vypnúť, je nebezpečné a musí byť opravené v servise.
- c) **Pred nastavovaním prístroja, výmenou jeho častí či jeho odložením vždy prístroj odpojte od siete el. energie prípadne vyťahnite akumulátor.** Toto opatrenie zamedzí neočakávanému spusteniu prístroja.
- d) **Nepoužívané elektrické náradie uschovávajte v priestoroch, kam deti nemajú prístup. Nenechajte prístroj používať osoby, ktoré s ním nemajú skúsenosť, nie sú oboznámené s návodom.** Elektrické náradia sú nebezpečné, ak s nimi pracujú neskúsené osoby.
- e) **O elektrické náradie je potrebné sa riadne starať. Kontrolujte, či sú pohyblivé časti funkčné a nezadierajú sa, či sú všetky diely v bezchybnom stave a nezlomené, prasknuté či inak poškodené.** Ak zistíte nedostatky, nechajte prístroj opraviť v servise. Veľa úrazov je zavinených prístrojom, ktorý nie je v poriadku.
- f) **Rezné časti prístroja udržiavajte čisté a ostré.** Starostlivo udržiavané rezné časti sa nezadierajú a prístroj je jednoduchšie ovládateľný.
- g) **Elektrické náradie, jeho príslušenstvo používajte v súlade s týmito pokynmi. Dbajte na pracovné podmienky a vykonávanú činnosť.** Použitie elektrického náradia na iné účely, ako je určený, vedie k nebezpečným situáciám.

#### 5. Servis

- a) **Svoje elektrické náradie nechajte opravovať iba v autorizovanom servise, kde budú použité iba originálne náhradné diely.** Tým je daná istota, že bezpečnosť prístroja zostane zachovaná.

#### Bezpečnostné pokyny pre záhradnícke nožnice:

- **Udržiavajte končatiny v bezpečnej vzdialenosti od nožov. Neodstraňujte materiál a pevne ho nedržte, keď stroj beží. Materiál môžete odstrániť len vtedy, keď je stroj vypnutý.** Okamih nepozornosti môže privodiť zranenie.
- **Prístroj prevádzkujte len správne kompletne zmontovaný.** Neprevádzkujte prístroj, ktorý má nepovolené modifikácie.
- **Záhradnícke nožnice prenášajte iba za držiak a majte motor vypnutý.** Pri transporte alebo skladovaní nožnic používajte ochranný kryt.
- **Elektrické náradie držte len za izolované plochy rukovätí, keďže rezný nôž môže prísť do kontaktu s ukrytým elektrickým vedením alebo vlastným sieťovým káblom.** Pri kontakte rezného noža s vedením, ktoré je pod napätím, sa pod napätie môžu dostať aj kovové

časti náradia, čo má za následok zásah elektrickým prúdom.

- **Prípojný kábel je potrebné držať v bezpečnej vzdialenosti od miesta prác.** V priebehu práce kábel môžete prehliadnuť v húšťave a prestrihnúť.
- Tento prístroj nie je určený pre osoby (vrátane detí) s limitovanými fyzickými, senzorickými alebo duševnými schopnosťami alebo pre osoby s nedostatočnou skúsenosťou na práce s týmto prístrojom alebo nepoučené osoby pre túto prácu. Pre osoby, ktoré sa zaučujú je potrebný dohľad, ktorý prácu kontroluje a odovzdáva dôležité pokyny. Na deti je potrebné dávať pozor, aby neprišli s prístrojom do styku a nehrali sa s ním.

#### Ďalšie bezpečnostné pokyny

##### „Elektrická bezpečnosť“

- Prevedenie prípojných vedení podľa IEC 60 245 (H 07 RN-F) s priemerom žíl minimálne
  - 1,5 mm<sup>2</sup> pri dĺžke kábla do 25 m
  - 2,5 mm<sup>2</sup> pri dĺžke kábla nad 25 m
- Dlhé a tenké prípojné vedenia vytvárajú pokles napätia. Motor nedosiahne maximálny výkon, funkcia stroja je zredukovaná.
- Zástrčky a spojovacie zásuvky na prípojných vedeniach musia byť z gumy, mäkkého PVC alebo iných termoplastových materiálov s rovnakou mechanickou pevnosťou alebo musia byť takýmto materiálom potiahnuté.
- Zástrčné zariadenie prípojného vedenia musí byť chránené proti striekajúcej vode.
- Pri kladení predlžovacieho kábla dbajte na to, aby kábel nebol zacviknutý, stlačený a v priebehu rezania nebol zachytený vetvami a aby spojenie predlžovacieho kábla nebolo vlhké.
- Kábel nepoužívajte na účely, na ktoré nie je určený. Chráňte kábel pred horúčavou, olejom a ostrými hranami.
- Pri použití káblového bubna kábel úplne odviňte.
- Kontrolujte pravidelne predlžovacie káble a vymeňte ich, ak sú poškodené.
- Nepoužívajte žiadne chybné prípojné vedenia.
- Nepoužívajte žiadne provízorne elektrické pripojenia.
- Prístroj nepostrekujte vodou. (Zdroj nebezpečenstva elektrický prúd).
- Ochranné zariadenia nikdy nepremosťujte ani nevyraďujte z prevádzky.
- Prístroj pripojte cez prúdový ochranný spínač (30 mA).
- Elektrické pripojenie príp. opravy elektrických častí stroja treba uskutočniť prostredníctvom odborníkov na elektriку s koncesiou alebo našimi servisnými miestami. Treba dodržiavať miestne predpisy, ktoré sa zvlášť týkajú ochranných opatrení.

### Ďalšie bezpečnostné pokyny

#### „Osobná bezpečnosť“

- Obsluha prístroja je v pracovnom priestore zodpovedná voči tretím osobám.
- Dbajte na regionálne predpisy, ktoré obmedzujú vek pre prácu s nožnicami.
- Pri práci používajte odporúčané ochranné pomôcky.
  - Ak máte dlhšie vlasy, použite vlasovú sieťku.
  - ochranné rukavice
  - ochranu očí a sluchu

### Ďalšie bezpečnostné pokyny

#### „Použitie a zaobchádzanie s elektrickým náradím“

- Stroj, resp. jeho časti nemeňte.
- Pri dlhšom používaní nožníc sú kovové časti stroja horúce.
- Stroj vypnite, sieťový konektor vyťahnite zo zásuvky a uistite sa, že všetky pohyblivé časti sa nepohybujú, pred:
  - kontakte nožov so zeminou, kameňom, klincami a ďalšími cudzími predmetmi (⇒ vykonajte kontrolu na poškodenie nožov).
  - opravách
  - údržbe a čistení
  - odstránení poruchy (k tomu patrí i blokovanie nožov)
  - doprave
  - opustení prístroja na pracovisku (i na krátky čas).
- Skontrolujte stroj na možné poškodenia:
  - Pred ďalším použitím stroja musia byť ochranné prípravky alebo ľahko poškoditeľné diely skontrolované, či sú schopné bezchybnej a správnej funkcie podľa predpisov.
  - Preverte, či pohyblivé časti bezchybne fungujú a nezasekávajú sa alebo či nie sú poškodené. Všetky časti musia byť správne namontované a musia spĺňať všetky podmienky, aby bola zaistená bezchybná prevádzka stroja.
  - Poškodené ochranné prípravky a časti musia byť odborne opravené alebo vymenené v uznanej odbornej dielni, pokiaľ nie je v návode na použitie uvedené inak.
  - Poškodené alebo nečitateľné bezpečnostné nálepky treba nahradiť novými.
- Pokiaľ stroj nepoužívate, uskladnite ho v suchej a uzamknutej miestnosti.

### Ďalšie bezpečnostné pokyny

#### „Servis“

- ⚠ Na prístroji nevykonávajte žiadne opravy ako práce, ktoré sú uvedené v kapitole Údržba. Vo všetkých ostatných prípadoch sa obráťte na odborný servis alebo na výrobcu.
- ⚠ Na opravy je nutné použiť iba originálne náhradné diely, príslušenstvo a zvláštne doplnky. Použitím iných ako originálnych dielov vzniká nebezpečenstvo úrazu pre používateľa.

### Ďalšie bezpečnostné pokyny

#### „Bezpečnostné pokyny pre záhradnícke nožnice“

- Pred strihaním odstráňte všetky cudzie predmety (napr. kamene, drôty, vetvy atď.). Rovnako počas práce dajte pozor na výskyt cudzích predmetov.
- Majte sa na pozore pri práci kde je nadzemné el. vedenie.
- Dávajte pozor na ruky a nohy pred bežiacim ostrím.
- Nožnicami (ostrím) nenadvihujte a neodstraňujte zbytky strihania, kúsky dreva alebo iné podobné predmety.
- Ak meníte miesto prác, vypnite stroj pri preprave.
- Pri práci držte nožnice obidvoma rukami za držiaky.
- Dbajte na to, aby miesto za vami bolo bez prekážok.
- Pred striháním nastavte hlavicu do potrebnej polohy.
- So strihaním začnite až vtedy, keď nože bežia.
- **POZOR!** Po vypnutí prístroj dobieha. Nikdy nebrzdíte rukami.
- Pozor na dotyk bežiaceho strižny s drôtmí či zemou.
- Vypnite zariadenie a počkajte, kým rezačka nezastaví, ak
  - strižné ústrojenstvo príde do styku s cudzím predmetom.
  - prevádzkový hluk sa zmení (nezvyčajne zosilní).
  - nožnice nezvyčajne vibrujú.
 ⇒ Potom vyťahnite sieťovú zástrčku a vykonajte nasledujúce opatrenia:
  - skontrolujte nožnice na event. poškodenie;
  - skontrolujte všetky uvoľnené časti a voľné časti upevnite;
  - poškodené súčiastky je potrebné vymeniť za originálne alebo vymeniť v servise.
- Nepoužívajte tupé, prasknuté alebo poškodené strižné články.
- Pred prácou sa oboznámte s pracovným prostredím a majte na zreteli možné nebezpečenie a riziká, ktoré môžu vzniknúť tým, že vzhľadom k hluku stroja nepočujete.

## 1 Popis prístroja / zoznam náhradných dielov

Pozícia	Označenie	Objednávacie č.
1	Ochrana	364337
2	Nôž	
3	Krycia lišta	
4	Ochrana rúk	364335
5	Jednotka náradia – záhradnicke nožnice	
6	Kryt motora (dvojdielny)	
7	Predná rukoväť	
8	Spínacie tlačidlo	
9	Rýchla aretácia	
10	Prevlečná matica	
11	Teleskopická rúčka	364334
12	Mäkká rukoväť	
13	Upevnenie popruhu	
14	Zadná rukoväť so zapínačom/vypínačom	
15	Blokovanie zapnutia	
16	Zapínač a vypínač	
17	Kábel so sieťovou zástrčkou	
18	Odfahčenie ťahu kábla	
19	Nosný popruh	364333
20	Spínač (otočný mechanizmus)	
21	Odblokovacie tlačidlo (výkyvný mechanizmus)	
22	Vetracie otvory	
23	Ochrana noža	364332
24	Bezpečnostná nálepka	364336



## Montáž

### Montáž/demontáž

- ➔ 2 Odklopte rýchlu aretáciu (9) a zasunite zadnú rukoväť (14) do uchytenia záhradníckych nožníc (a). Zatláčajte rýchlu aretáciu (9), kým počuteľne nezapadne.

### Teleskopická rúčka

#### Montáž/demontáž teleskopickkej rúčky

- ⚠ Teleskopickú rúčku používajte na strihanie vysokých a širokých živých plotov a rastlín pokrývajúcich pôdu.
- ➔ 2 Odklopte rýchlu aretáciu (9) a zasunite teleskopickú rúčku (14) do uchytenia záhradníckych nožníc (a). Zatláčajte rýchlu aretáciu (9), kým počuteľne nezapadne.
- ➔ Pri demontáži odklopte rýchlu aretáciu (9) a vyťahnite teleskopickú rúčku (11) z uchytenia.

#### Nastavenie ovládacej výšky

- ➔ 3 Povoľte prevlečnú maticu (10) a potiahnite alebo posuňte teleskopickú rúčku (11) na požadovanú dĺžku.
- ➔ Prevlečnú maticu (10) znovu dotiahnite.



## Uvedenie do prevádzky

### Pripojenie na sieť

Porovnajte napätie udané na typovom štítku prístroja, napr. 230 V s napätím v sieti a zapojte prístroj do zodpovedajúcej a podľa predpisov uzemnenej zásuvky.



Motor na striedavý prúd:

Použiť zásuvku s ochranným kolíkom, menovité napätie 230 V s ochranným prúdovým spínačom a pomalou poistkou 10 A.

- Používajte prípojné alebo predlžovacie káble s priečnym prierezom žily minimálne 1,5 mm<sup>2</sup>

### Použitie predlžovacieho kábla

- ➔ 4 Aby sa zabránilo neúmyselnému uvoľneniu zástrčného spoja, zastrčte predlžovací kábel ako slučku cez otvor v zadnej rukoväti a preložte ho cez káblový záves.

### Zapnutie

**Nepoužívajte prístroj, na ktorom sa nedá spínač ani zapnúť, ani vypnúť. Poškodené spínače musia byť okamžite servisom opravené alebo vymenené za nové.**

Záhradnicke nožnice sú vybavené dvojrúčným bezpečnostným vypínaním, ktoré zabraňuje neúmyselnému zapnutiu.

- ➔ 1 Odstráňte ochranu noža (23).
- ➔ 5 Najskôr stlačte blokovanie zapnutia (15). Stlačte zapínač/vypínač (16) a druhou rukou spínacie tlačidlo (8) na prednej rukoväti (7).
- ➔ Pustite blokovanie zapnutia (15).
- ➔ Ak sa náradie používa spolu s teleskopickou rúčkou, dá sa zapnúť a vypnúť len na zadnej rukoväti (14).
  - ➔ Najskôr stlačte blokovanie zapnutia (15). Potom stlačte zapínač/vypínač (16).
  - ➔ Pustite blokovanie zapnutia (15).

### Vypnutie

- ➔ Pri vypínaní náradia pustite zapínač/vypínač (15) alebo spínacie tlačidlo (8) na prednej rukoväti.
- ⚠ Nôž po vypnutí dobieha. Preto skôr ako náradie znovu zapnete, počkajte, kým sa nôž nezastaví.





## Nastavenia na záhradníckych nožniciach

Všetky nastavenia je potrebné uskutočniť pri vypnutom motore.

### Otočenie rukoväti

Rukoväť môže byť nastavená v 5 pracovných polohách (aretácia po 45°).

- ⇒ **6** Spínač (20) posuňte v smere šípky dozadu.
- ⇒ Zadnú rukoväť (14) otočte do požadovanej polohy.
- ⇒ Pustite spínač (20) a dbajte na to, aby rukoväť zapadla.

### Otočenie nožovej hlavy

Nožová hlava je otočná s pracovným rozsahom od 0° do 100° (6 pracovných polôh).

- ⇒ **7** Stlačte odblokovacie tlačidlá (21) a otočte nožovú hlavu do požadovanej polohy.
- ⇒ Pustite obe tlačidlá a dbajte na to, aby nožová hlava zapadla.

## Upozornenia pre prácu



**Pred použitím prístroja si prečítajte návod na obsluhu, oboznámte sa so všetkými uvedenými pokynmi a presvedčte sa, že prístroj je správne zostavený!**

V každom prípade dodržiavajte bezpečnostné pokyny (pozri „Bezpečnostné pokyny“)!



**Pred začiatkom práce dodržiavajte nasledovné:**

**⚠ Ruky a nohy udržiavajte vždy v bezpečnej vzdialenosti od rezného ústroja.**

- Pracovisko upratané?
- Vetracie otvory udržiavajte v čistom stave.
- Správny čas strihania
  - ⇒ Listnaté kríky                      Od júna do októbra
  - ⇒ Ihličnany                              Od apríla do augusta
  - ⇒ Rýchlo rastúce kríky:              Od mája každých 6 týždňov
- Bezpodmienečne zo živého plotu odstráňte cudzie telesá (napr. drôt), pretože by mohli poškodiť nože.

### Práca s teleskopickou rúčkou

**⚠ V priebehu prác používajte nosný popruh (19). Prístroj máte pod kontrolou, len ak používate nosný popruh.**

- ⇒ **8** Popruh preveste cez plec a dĺžku popruhu nastavte tak, aby upevnenie popruhu (13) bolo vo výške vašich bokov.
- ⇒ Rýchlouzáver (b) sa nachádza nad závesom nosného popruhu.

Rýchlouzáver sa dá otvoriť jednou rukou.



**Ruky a nohy udržiavajte vždy v bezpečnej vzdialenosti od rezného ústroja.**

### Práca so záhradníckymi nožnicami



**Záhradnicke nožnice držte obidvomi rukami v bezpečnej vzdialenosti od tela.**

- ⇒ **10** Predlžovací kábel musí byť počas rezania za záhradníckymi nožnicami, aby nemohol byť zachytený nožmi.
- ⇒ **9** Záhradnicke nožnice môžu byť vďaka obojstranným nožom vedené vpred a vzad alebo kyvadlovými pohybmi zo strany na stranu.
- ⇒ **9** Režte najprv okraje živého plotu a až potom vrchnú časť.
- ⇒ Živý plot reže zdola nahor.
- ⇒ Živý plot reže vo forme lichobežníka.
- ⇒ Ak chcete rovnomerne rezať hornú hranu živého plotu, napnite po jeho dĺžke smernú šnúru.
- ⇒ Maximálny priemer strihaného porastu je vždy závislý od druhu dreva, jeho veku, vlhkosti a tvrdosti.

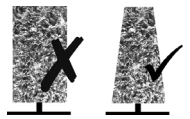

Preto najprv najsilnejšie vetvy skráťte záhradnými nožnicami (ručne) na zodpovedajúcu dĺžku.

- ⇒ Ak je nutný silný prierez, strihajte vo viacerých krokoch.

### Používanie teleskopической rúčky

Na strihanie vysokých, širokých živých plotov a rastlín pokrývajúcich pôdu použite teleskopickú rúčku. (kapitola Montáž, odsek „Teleskopická rúčka“)

⇒ **10 Vysoké živé ploty:**

Nožovú hlavu otočte do požadovanej polohy a záhradnicke nožnice držte kolmo.

**⚠ Pri prácach nad úrovňou hlavy si doprajte pracovné prestávky, aby ste predišli prejavom únavy.**

⇒ **11 Široké živé ploty:**

Nožovú hlavu otočte do pracovného rozsahu od 0° do 10° a záhradnicke nožnice presúvajte vodorovne kyvadlovým pohybom na okraj živého plotu.

⇒ **12 Rastliny pokrývajúce pôdu (práce tesne nad úrovňou zeme)**

Nožovú hlavu otočte do polohy 0°.

**⚠ Rastliny pokrývajúce pôdu strihajte len s použitím teleskopической rúčky!**

## Údržba a starostlivosť

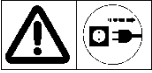

**Pred každou údržbou a čistením vytiahnuť sieťovú zástrčku.**

Práce, ktoré prekračujú rámec prác v tejto kapitole, môže vykonávať iba odborný servis.

Po údržbe a čistení odstránené bezpečnostné zariadenia musia byť bezpodmienečne znovu odborne namontované späť a skontrolované.

Používať len originálne diely. Iné diely môžu viesť k nepredvídaným škodám a poraneniam.

### Údržba

Rezné zariadenie sa po vypnutí prístroja ihneď nezastaví. Vždy počkajte na úplné zastavenie.

Pre vysokú spoľahlivosť svojich nožníc provádajte pravidelne údržbu.

**Nožnice pravidelne kontrolujte z hľadiska nasledujúcich nedostatkov ako**

- uvoľnené, vyvesené alebo poškodené nože,
- opotrebované alebo poškodené diely prístroja,
- správne namontované a funkčné nepoškodené kryty a ochranné prvky.

**Pred uvedením nožníc do prevádzky vykonajte nutné opravy a údržbu.**

### Čistenie

- i** Prístroj očistite po každom použití, aby boli dlhodobo zachované jeho funkcie.
- ➔ Kryt prístroja očistite mäkkým štetcom, alebo suchou handričkou.
  - ⚠** Nepoužívajte na čistenie vodu, riedidlá alebo leštidlá.
- ➔ Nože čistite pravidelne štetcom či handričkou.
  - i** Na čistenie nožov nikdy nepoužívajte vodu.
    - ➔ Nebezpečenstvo korózie!
  - i** **Nože pravidelne mažte ekologickým olejom. Tu nikdy nepoužívajte mazací tuk!**
  - 👉** Vždy používajte ekologický olej.
- ➔ Prístroj udržiavajte čistý, najmä úchytky nesmú byť od oleja či tuku.

## Doprava



**Pred každou dopravou vytiahnuť sieťovú zástrčku.**

- Aby ste predišli zraneniam alebo poškodeniu, prepravujte zariadenie iba s nasadeným krytom noža.
- Prístroj noste vyvážené za rúrku hriadeľa alebo zavesený na nosnom popruhu. Rezací nástroj pritom držte dozadu.
- V motorovom vozidle prevádzajte prístroj len v kufri alebo na osobitnej prepravnej ploche.
- S cieľom ušetrenia miesta môžete prístroj rozobrať.
- Pri prekladaní prístroj ne-hádzte. Prístroj pritom zabezpečte proti prevrhnutiu a po-škodeniu. Skontrolujte, či prístroj nie je poškodený, ak bol počas transportu vystavený tvrdým úderom.

## Uskladnenie



**Vytiahnuť sieťovú zástrčku.**

- Nožnice skladujte s nasadeným krytom ostria v suchom, uzamknutom mieste kam nemajú deti prístup.
- Pred dlhším uskladnením dbajte na to, že na predĺženie životnosti píly a ľahkú bežnú obsluhu:
  - urobte dôkladné vyčistenie stroja.
  - ošetríte všetky pohyblivé časti olejom, ktorý nezaťažuje životné prostredie.

**i Nikdy nepoužívať tuk!**

**👉** Na nôž nasuňte ochranu noža.

## Záruka

Prosím, prečítajte si a rešpektujte priložené záručné vyhlásenie a jeho podmienky.

## Možné poruchy

Porucha	Možná príčina	Odstránenie (vytiahnuť sieťovú zástrčku)
Nožnice nebežia	<ul style="list-style-type: none"> <li>Bez prúdu</li> <li>Výpadok prúdu</li> <li>Chybný predlžovací kábel</li> <li>Chybná poistka</li> <li>Chybný motor alebo spínač</li> </ul>	<ul style="list-style-type: none"> <li>Preveriť napájanie</li> <li>Preveriť napájanie</li> <li>Skontrolovať kábel, chybné káble viac nepoužívať</li> <li>Vymeniť poistku</li> <li>Nechaj schváleného elektrikára skontrolovať alebo opraviť motor alebo spínač.</li> </ul>
Nožnice režu s prerušeniami	<ul style="list-style-type: none"> <li>Chybný kábel</li> <li>Interná chyba</li> <li>Chybný zapínač/vypínač</li> </ul>	<ul style="list-style-type: none"> <li>Preveriť napájanie</li> <li>Vyhľadať výrobcu, resp. príslušné miesto zákazníckeho servisu</li> <li>Vyhľadať výrobcu, resp. príslušné miesto zákazníckeho servisu</li> </ul>
Motor beží, nože ostávajú stáť	<ul style="list-style-type: none"> <li>Interná chyba</li> </ul>	<ul style="list-style-type: none"> <li>Vyhľadať výrobcu, resp. príslušné miesto zákazníckeho servisu</li> </ul>
Nože sa prehrievajú	<ul style="list-style-type: none"> <li>Nože sú tupé</li> <li>Nože sú chybné</li> <li>Chybné mazanie =&gt; trenie</li> </ul>	<ul style="list-style-type: none"> <li>Nechaj nabrúsiť nože</li> <li>Vymeniť nože</li> <li>Naolejovať nože</li> </ul>
Motor vrčí, nože ostávajú stáť	<ul style="list-style-type: none"> <li>Zablokované nože</li> </ul>	<ul style="list-style-type: none"> <li>Odstrániť predmet</li> </ul>

**i** V prípade ďalších porúch alebo otázok sa, prosím, obráťte na svojho miestneho predajcu.

## Technické údaje

Typové označenie / Model	<b>HHS 710/56</b>	
Výrobný rok	viz posledná strana	
Výkon motora P <sub>1</sub>	710 W	
Napätie siete / Frekvencia siete	230 – 240 V~ / 50 Hz	
Voľnobežné otáčky n <sub>0</sub>	1800 min <sup>-1</sup>	
Dĺžka noža	560 mm	
Dĺžka rezu	510 mm	
Prepusť konárov	27 mm	
Vibrácie ruky a paže EN 60745		
Predné madlo	5,237 m/s <sup>2</sup>	
Zadné madlo	3,543 m/s <sup>2</sup>	
Faktor neistoty merania K	K = 1,5 m/s <sup>2</sup>	
Nameraný prah akustického výkonu L <sub>wa</sub>	95 dB (A) (podľa smernice 2000/14/ES)	
Garantovaný prah akustického výkonu L <sub>wa</sub>	102 dB (A) (podľa smernice 2000/14/ES)	
Hladina hlučnosti L <sub>PA</sub>	84 dB (A) (podľa smernice 2000/14/ES)	
Faktor neistoty merania K	K = 3,0 dB (A)	
Pracovná dĺžka (s teleskopickou rúčkou) cca.	min. 2,35 – max. 2,87 m	
	min. 1,53 – max. 2,05 m	
Hmotnosť (s teleskopickou rúčkou) cca.	3,9 kg (4,9 kg)	
Ochranná trieda	II	

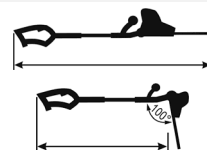

- ① Navodilo shranite za prihodnjo uporabo.
- ① Vsem osebam, ki delajo s to napravo, dajte tudi ta navodila za uporabo.



Naprave ne smete pognati, preden ste prebrali ta navodila, upoštevali vse navedene napotke in napravo montirali, kot je opisano.



Te škarje za živo mejo lahko povzročijo resne poškodbe! Skrbno preberite navodila za pravilno uporabo, pripravo, vzdrževanje, zagon in odlaganje škarij za živo mejo. Seznanite se z vsemi deli za nastavljanje in pravilno uporabo škarij za živo mejo.



Te naprave ne smejo upravljati/uporabljati otroci, osebe z omejenimi telesnimi, zaznavnimi ali duševnimi sposobnostmi ter osebe, ki nimajo ustreznih izkušenj in znanja ali niso seznanjene z navodili.



Otroci in mladostniki mlajši od 16 let ne smejo delati z napravo. Nacionalni in lokalni predpisi lahko določajo drugačne starostne omejitve za uporabnika.

## Vsebina

Obseg dobave	109
Čas obratovanja	109
Simboli, ki se nanašajo na napravo	109
Simboli v navodilih za uporabo	110
Uporaba v skladu z namenom	110
Preostala tveganja	110
Tresljaji	110
Varno delo	111
Opis naprave / Nadomestni deli	113
Sestava	113
Zagon	113
Nastavitve škarij za živo mejo	114
Delovni napotki	114
Vzdrževanje in nega	115
Transport	14
Skladiščenje	115
Garancija	115
Mogoče motnje	116
Tehnični podatki	116
Izjava o skladnosti	124

## Obseg dobave

- Škarje za živo mejo
- Zaščitna prevleka za rezila
- Ščitniki za roke
- Navodilo za uporabo
- Garancijska izjava



Po odstranitvi embalaže preverite:

- ▶ ali je pošiljka popolna
- ▶ ali je prišlo do poškodb med transportom.

Morebitne napake takoj sporočite prodajalcu, dobavitelju oziroma proizvajalcu. Kasnejše reklamacije se ne upoštevajo.

## Čas obratovanja





Pred zagonom naprave upoštevajte državne (regionalne) predpise za zaščito pred hrupom.

### Informacije za preprečevanje hrupa:

Določene stopnje hrupa zaradi te naprave ni mogoče preprečiti. Delo, pri katerem nastaja močan hrup, odložite na čas, ko je opravljanje tega dela dovoljeno. Po potrebi upoštevajte čase mirovanja in omejite trajanje dela na najnujnejše. Za osebno zaščito in zaščito oseb v vaši bližini nosite glušnike.

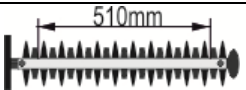
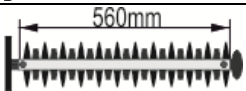
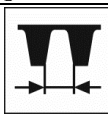
## Simboli, povezani z napravo

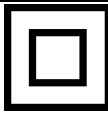
	Pred zagonom naprave preberite varnostne napotke in jih upoštevajte.		Pred popravilom, vzdrževanjem in čiščenjem izključite motor in potegnite vtič napajalnega kabla iz vtičnice.
	Vtič morate nemudoma izvleči, če se priključni kabel poškoduje ali pretrga.		Ne dotikajte se delujočih rezil. Vpet odrezan material odstranjujte le ob izključenem pripomočku.
	Nosite zaščitno čelado, ščitnike za oči in glušnike.		Nosite zaščitne rokavice.
	Nosite zaščitne čevlje!		Naprave ne izpostavljajte dežju ali mokroti.
	Tretje osebe se ne smejo približati delovnemu območju. Varnostna razdalja je vsaj 10 m.		
	Višinskih škarij za rezanje žive meje ne uporabljajte v bližini kablov, električnih ali telefonskih napeljav. Pri delu z višinskimi škarjami za rezanje žive meje ohranajte varnostno razdaljo 10 m do nadzemnih napeljav, ki so pod napetostjo.		

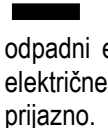
	Maksimalna dolžina reza 510 mm
	Dolžina meča 560 mm
	najv. prepust veje (širina reza) 27 mm
	Izdelek ustreza evropskim direktivam, ki veljajo za tovrstne izdelke.
	Stroj zaščitnega razreda II (zaščitna izolacija).
	Električni aparati ne spadajo med hišni odpad. Aparate, pribor in embalažo posredujte ekološki reciklažni postaji.
	V skladu z evropsko Direktivo 2012/19/EU o odpadni električni in elektronski opremi morate neuporabne električne naprave zbirati ločeno in jih reciklirate okolju prijazno.

### Simboli v navodilih za uporabo



#### Preteča nevarnost ali nevarna situacija.

Neupoštevanje teh napotkov lahko ima za posledico osebne poškodbe ali materialno škodo.



#### Pomembni napotki za strokovno ravnanje.

Neupoštevanje teh napotkov lahko privede do motenj.



**Uporabniški napotki.** Ti napotki vam pomagajo pri optimalni rabi vseh funkcij.



**Montaža, posluževanje in vzdrževanje.** Tu se natančno razlaga, kaj morate narediti.

### Uporaba v skladu z namenom

- Škarje za živo mejo za zasebni domač in ljubiteljski vrt so tiste naprave, ki se ne uporabljajo v javnih nasadih, parkih, na športnih igriščih ter v kmetijstvu in gozdarstvu.
- Škarje za živo mejo so primerne le za rezanje vej in svežih poganjkov živih mej, grmovja in prekrivnih rastlin v domačem in ljubiteljskem vrtu. Ne režite vej, ki presegajo največji premer 27 mm.
- Naprave ne smete uporabljati za rezanje trate, robov trate ali za sekljanje rastlin za kompostiranje. Obstaja nevarnost poškodb!
- Uporaba v skladu z namenom zajema tudi upoštevanje proizvajalčevih predpisov za obratovanje, vzdrževanje in zagon ter upoštevanje varnostnih napotkov iz Navodil za uporabo.
- Upoštevat se morajo tudi zadevni predpisi za zaščito pred nezgodami, ki veljajo za obratovanje, kot tudi ostala splošno veljavna zdravstvena in varnostna tehnična pravila.
- Vsaka druga uporaba ni v skladu z namenom. Za škodo, ki izhaja iz takšne uporabe, proizvajalec ne jamči: tveganje v celoti nosi uporabnik.

- Proizvajalec ne daje garancije za raznovrstne poškodbe in okvare, nastale zaradi samovoljnih sprememb škarij za živo mejo.
- Škarje za živo mejo lahko opremljajo, uporabljajo in vzdržujejo samo osebe, ki so s tem seznanjene in ki so poučene o nevarnostih. Zagon sme izvesti samo naše osebje ali z naše strani odobrena servisna služba.
- Stroja se ne sme uporabljati v eksplozijsko nevarnem okolju ali na dežju.
- Kovinske dele (žice itd.) morate nujno odstraniti iz materiala, ki ga nameravate rezati.

### Preostala tveganja

Tudi pri uporabi v skladu z namenom in upoštevanju vseh zadevnih varnostnih predpisov so zaradi narave konstrukcije naprave še vedno prisotna določena preostala tveganja.

Preostala tveganja je mogoče omejiti na minimum z doslednim upoštevanjem tako "varnostnih napotkov" in "namenske uporabe" kot tudi navodil za uporabo.

Pozornost in previdnost zmanjšujeta nevarnost osebnih poškodb in materialne škode.

- Opozorilo:** Med obratovanjem nastaja ob napravi elektromagnetno polje. To polje lahko v nekaterih okoliščinah vpliva na aktivne ali pasivne medicinske vsadke. Da zmanjšate nevarnost resnih poškodb, priporočamo, da se osebe z medicinskimi vsadki pred delom s to napravo posvetujejo s svojim zdravnikom ali izdelovalcem medicinskega vsadka.
- Škoda za zdravje, ki nastane zaradi nihanja dlan-roka, če napravo dalj časa uporabljate ali če je ne upravljate in vzdržujete pravilno.
- Nevarnost poškodbe prstov in rok z orodjem.
- Poškodba zaradi odpadlih in naokoli letečih delov obdelovanca.
- Zlom in metanje delov rezila iz naprave.
- Nevarnosti zaradi električnega toka, npr. v primeru uporabe neustreznih električnih priključnih vodov.
- Električni udar.
- Dotik električno prevodnih delov pri odprti oziroma nezaščiteni električni opremi.
- Poškodba sluha pri daljšem delu brez sredstev za zaščito pred hrupom.
- Če ne nosite zaščitnih očal ali zaščitne za obraz, si lahko poškodujete oči.

Razen tega lahko kljub vsem sprejetim ukrepom še vedno obstajajo nepričakovana tveganja.

### Tresljaji

sprednji ročaj:  $a_{hveq} = 5,237 \text{ m/s}^2$

zadnji ročaj:  $a_{hveq} = 3,543 \text{ m/s}^2$

Faktor merilne negotovosti  $K = 1,5 \text{ m/s}^2$

Navedena vrednost emisije tresljajev je bila izmerjena po standardiziranem testnem postopku in jo je mogoče za primerjavo električnega orodja primerjati z drugo vrednostjo.

Navedeno vrednost emisije tresljajev je mogoče uporabiti tudi za uvodno oceno izpostavljenosti.

### **Opozorilo:**

Vrednost emisije tresljajev se lahko med dejansko uporabo električnega orodja razlikuje od navedene vrednosti, kar je odvisno od vrste in načina uporabe električnega orodja.

Zaradi varnosti uporabnika moramo določiti varnostne ukrepe, ki temeljijo na ocenjeni izpostavljenosti med dejansko uporabo orodja (pri tem je treba upoštevati vse dele obratovalnega cikla, na primer čas, ko je električno orodje izklopljeno, in čas, ko je sicer vklopljeno, vendar dela brez obremenitve).

## Varno delo

### Splošni varnostni napotki za električno orodje

#### **⚠ Opozorilo!**

**Preberite si vse varnostne napotke in navodila.** Neupoštevanje varnostnih napotkov in navodil lahko vodi do električnega udara, požara in/ali hudih poškodb.

**Navodila za uporabo in varnostna navodila shranite za kasnejšo uporabo.**

Izraz "električno orodje", ki se uporablja v varnostnih napotkih, se nanaša na električno orodje (z električnim kablom) in na električno orodje na akumulator (brez polnilnika).

#### **1. Varnost na delovnem mestu**

- Delovno mesto vzdržujte čisto in dobro osvetljeno!** Nered ali neosvetljeno delovno območje lahko vodi do nesreč.
- Električnega orodja ne uporabljajte v okolju, kjer obstaja nevarnost eksplozije, v katerem se nahajajo vnetljive tekočine, plini ali prah.** Električno orodje proizvaja iskre, ki lahko zanetijo prah ali hlape.
- Med uporabo električnega orodja ne dovolite otrokom in drugim osebam v bližino orodja.** Zaradi odvratanja pozornosti lahko izgubite nadzor nad napravo.

#### **2. Električna varnost**

- Priključni vtič električnega orodja se morajo ujemati z vtičnico. Vtiča ne smete nikakor spreminjati. Ne uporabljajte prilagojevalnega vtiča skupaj z električnim orodjem z zaščitno ozemljitvijo.** Nespremenjeni vtiči in ustrezne vtičnice zmanjšajo tveganje električnega udara.
- Ne dotikajte se ozemljenih površin, kot so cevi, grelne napeljave, štedilniki in hladilniki.** Obstaja povečana nevarnost zaradi električnega udara, če je vaše telo ozemljeno.
- Električnega orodja ne izpostavljajte dežju ali vlagi.** Vdor vode v električno orodje poveča nevarnost električnega udara.
- Kabla ne uporabljajte za druge namene, kot je npr. prenašanje ali obešanje električnega orodja ali za vlečenje vtiča iz vtičnice. Kabla ne približujte vročini, olju, ostrim robom ali premikajočim se delom naprave.** Poškodovani ali zviti kabli povečajo nevarnost električnega udara.

- Pri delu z električnim orodjem na prostem, uporabite le podaljševalni kabel, primeren za zunanjo uporabo.** Uporaba podaljševalnega kabla, primerne za zunanjo uporabo, zmanjša nevarnost električnega udara.
- Če se ne morete izogniti uporabi električnega orodja v vlažnem okolju, uporabite zaščitno stikalo za okvarni tok.** Uporaba zaščitnega stikala za okvarni tok zmanjša nevarnost električnega udara.

#### **3. Varnost oseb**

- Bodite previdni in pozorni. Pazite na to, kaj delate. Ravnajte razumno. Stroja ne uporabljajte, če ste utrujeni oziroma ste pod vplivom drog, alkohola ali zdravil.** Med uporabo naprave lahko trenutek nepazljivost povzroči resne telesne poškodbe.
- Vselej nosite osebno zaščitno opremo in vedno zaščitna očala.** Uporaba osebne zaščitne opreme, kot so protiprašna maska, protizdrsni varnostni čevlji, zaščitna čelada ali glušniki, glede na vrsto in uporabo električnega orodja zmanjša tveganje poškodb.
- Preprečite nenadzorovano uporabo. Pred priklopom električnega orodja na električno napajanje in/ali akumulator in pred dviganje ali prenašanjem orodja se prepričajte, ali je orodje izklopljeno.** Če pri nošenju orodja držite prst na stikalu ali vklopljeno napravo priklopite na električno napajanje, lahko pride do nesreč.
- Pred vklopom električnega orodja, odstranite nastavitveno orodje ali izvijače.** Orodje ali izvijač, ki je v vrtečem se delu naprave, lahko povzroči poškodbe.
- Izogibajte se nenormalni drži telesa. Poskrbite za to, da boste vedno stali trdno in ohranjali ravnotežje.** Tako boste lahko električno orodje bolje nadzirali v nepričakovanih situacijah.
- Nosite ustrezna oblačila. Ne nosite širokih oblačil ali nakita. Las, oblačil in rokavic ne približujte premikajočim se delom.** Ohlapna oblačila, nakit ali dolgi lasje se vam lahko zapletejo med premikajoče se dele.
- Če lahko montirate sesalne naprave ali lovilne naprave za prah, se prepričajte, ali so priklopljene in se pravilno uporabljajo.** Uporaba sesalnikov za prah lahko zmanjša nevarnosti zaradi prahu.

#### **4. Uporaba in ravnanje z električnim orodjem**

- Naprave ne obremenite prekomerno! Za delo uporabljajte ustrezno električno orodje.** Z ustrezno napravo boste lahko delali bolje in varneje v navedenem območju.
- Ne uporabljajte električnega orodja s pokvarjenim stikalom.** Električno orodje, ki ga ni več možno vklopiti ali izklopiti, je nevarno in ga je treba popraviti.
- Pred nastavitvijo naprave, menjavo dodatnih delov ali odlaganjem naprave, izvlecite vtič iz vtičnice in/ali odstranite akumulator.** Ta varnostni ukrep preprečuje nenadzorovan vklop električnega orodja.
- Električno orodje, ki ga ne uporabljate, hranite izven dosega otrok. Naprave ne dovolite uporabljati osebam, ki z njo niso seznanjene ali si niso prebrale navodil.** Električne naprave so lahko nevarno, če jih uporabljajo neizkušene osebe.

- e) **Električno orodje skrbno vzdržujte. Preverite, ali premični deli brezhibno delujejo in se ne zatikajo in ali so zlomljeni ali poškodovani deli, ki bi oviralo delovanje orodja. Pred uporabo naprave naj vam poškodovane dele popravijo.** Vzrok številnih nesreč so slabo vzdrževana električna orodja.
- f) **Rezalno orodje vzdržujte ostro in čisto. Skrbno vzdrževana rezalna orodja z ostrimi rezalnimi robovi se manj zatikajo in so lažje vodljiva.**
- g) **Električno orodje, dodatke, vstavke itd. uporabljajte v skladu s temi navodili. Pri tem upoštevajte delovne pogoje in delo, ki ga želite izvesti.** Uporaba električnega orodja v drugačne namene lahko vodi do nevarnih situacij.

## 5. Servis

- a) **Električno orodje naj vam popravlja samo kvalificirano strokovno osebje in samo z originalnimi nadomestnimi deli.** Tako je vedno zagotovljena varnost vašega električnega orodja.

### Varnostni napotki za škarje za živo mejo:

- **Delov telesa ne približujte rezilu. Pri delujočem rezilu ne poskušajte odstranjevati odrezanega materiala in ne držite materiala, ki ga režete. Vpet odrezan material odstranite le ob izključenem pripomočku.** Trenutek nepozornosti pri uporabi škarij za grmovje in travo lahko povzroči hude poškodbe.
- **Zagotovite, da so pred uporabo pripomočka nameščene vse zaščitne naprave in ročaji.** Nikoli ne poskušajte uporabljati nepopolno montiranega pripomočka ali pripomočka z nedovoljenimi spremembami.
- **Škarje za grmovje in travo držite za ročaj, ko se rezilo ne premika.** Med prevozom ali shranjevanjem škarij za grmovje in travo rezilo vedno pokrijte z zaščitnim pokrivalom. Skrbno ravnanje s pripomočkom zmanjša možnost poškodovanja z rezilom.
- **Električno orodje držite le na izoliranih prijemnih površinah, ker lahko pride rezilo v stik s skritimi električnimi napeljavami ali lastnim omrežnim kablom.** Stik rezila z napeljavo, ki je pod napetostjo, lahko prenese napetost na kovinske dele pripomočka in povzroči električni udar.
- **Kabla ne približujte območju rezanja.** Med delovnim postopkom lahko kabel, ki ga prekriva grmovje, pomotoma prerežete.
- Osebe z omejenimi fizičnimi, senzoričnimi ali duševnimi funkcijami ali take, ki nimajo izkušenj in/ali znanja, ne smejo upravljati z napravo razen, če jih nadzira oseba, ki je odgovorna za njihovo varnost, ali če so od te osebe bili poučeni, kako upravljati napravo. Otroke je treba nadzirati in tako zagotoviti, da se ne igrajo z napravo.

### Nadaljnji varnostni napotki „Električna varnost“

- Priključni vod mora biti izveden v skladu z IEC 60 245 (H 07 RN-F), pri čemer mora biti presek žile enak vsaj
  - 1,5 mm<sup>2</sup> pri dolžinah kabla do 25 m

- 2,5 mm<sup>2</sup> pri dolžinah kabla iznad 25 m
- Dolgi in tanki priključni vodi povzročajo padec napetosti. Motor več ne more zagotavljati svoje polne moči, zaradi česar se zmanjša zmogljivost naprave.
- Vtiči in priključne doze na priključnih kablilih morajo biti iz gume, mehkega polivinila ali ostalih termoplastičnih materialov enake mehanske trdnosti ali pa prevlečeni s temi materiali.
- Vtična naprava priključnega kabla mora biti zaščitena pred škropljenjem vode.
- Pri polaganju priključnih napeljav pazite, da jih ne stisnete ali prepognete, da jih med žaganjem ne zajamejo veje in da se vtične povezave ne zmočijo.
- Kabel uporabljajte samo v skladu z njegovim namenom. Kabel zaščitite pred vročino, oljem in ostrimi robovi.
- Če uporabljate kabelski boben, morate kabel popolnoma odviti.
- Redno kontrolirajte stanje morebitnih kabelskih podaljškov in jih po potrebi zamenjajte.
- Ne uporabljajte defektnih priključnih vodov.
- Ne uporabljajte zasilnih električnih priključkov.
- Verižne žage ne škropite z vodo. (vir nevarnosti: električni tok).
- Nikoli ne premoščajte ali izključite varnostnih naprav.
- Priključite napravo preko stikala za zaščito pred okvarnim tokom (30 mA).
- Električni priključek oz. popravila na električnih delih stroja lahko izvaja samo koncesioniran električar ali ena od naših servisnih služb. Upoštevati je potrebno lokalno veljavne predpise, predvsem varnostne ukrepe.

### Nadaljnji varnostni napotki „Varnost oseb“

- Uporabnik žage na delovišču odgovarja za tretje osebe.
- Upoštevajte nacionalne predpise, ki morda omejujejo starost uporabnika tega pripomočka.
- Pri delu nosite ustrezno zaščitno opremo:
  - pri daljših laseh nosite mrežico za lase
  - zaščitne rokavice
  - zaščitna očala in glušnike

### Nadaljnji varnostni napotki „Uporaba električnega orodja in ravnanje z njim“

- Ne spreminjajte aparata oz. njegovih komponent.
- Po daljši uporabi so lahko dostopni kovinski deli in deli opreme zelo vroči.
- Stroj izklopite in izvlecite omrežni vtič iz vtičnice, nato pa se prepričajte, ali so se gibljivi deli povsem ustavili, pri:
  - rezila zarežejo v zemljo, kamne, žebelje ali druge tujke (⇒ preverite, ali so rezila/naprava poškodovani)
  - popravilo
  - pri vzdrževalnih delih in popravilih
  - odstranjevanju motenj in blokad
  - transport
  - zapuščanju (tudi pri kratkotrajnem premoru)
- Stroj kontrolirajte na morebitne znake poškodb:
  - Pred nadaljnjo uporabo naprave je treba skrbno preveriti, ali varnostne naprave brezhibno delujejo.

Napravo uporabljajte samo s celotnimi in pravilno nameščenimi varnostnimi napravami in na stroju ne spreminjajte ničesar, kar bi lahko vplivalo na varnost.

- Prepričajte se, da gibljivi deli stroja brezhibno delujejo, se pri tem ne zatikajo in niso poškodovani. Vsi deli morajo biti pravilno montirani in izpolnjevati vse pogoje, ki so potrebni za brezhibno delovanje stroj.
  - Poškodovane zaščitne priprave in dele mora pravilno popraviti ali zamenjati strokovnjak, če v navodilih za uporabo ni navedeno drugače.
  - Poškodovane ali nečitljive varnostne nalepke je potrebno zamenjati.
- Naprave, ki jih je uporabljate, shranjujte v suhem in zaprtem prostoru.

### Nadaljnji varnostni napotki „Servis“

 Ne izvajajte drugih popravil, razen opisanih v poglavju „Vzdrževanje“ na napravi, temveč se povežite z izdelovalcem ali ustrezno službo za stranke.

 Uporabljajte izključno originalne nadomestne dele. Z uporabo drugih nadomestnih delov ali druge opreme lahko pride do nezgod za uporabnika. Za tako nastalo škodo proizvajalec ne jamči.

### Nadaljnji varnostni napotki „Varnostni napotki škarje za živo mejo“

- Pred rezanjem odstranite vse tujke (npr. kamne, vejeve, žico, itd.). Tudi med delom bodite pozorni na tujke.
  - Previdno pri nadzemskih električnih napeljavah.
  - Roke in noge držite proč od rezalnih naprav, če se premikajo.
  - Škarij za rezanje žive meje ne uporabljajte za dvigovanje ali odstranjevanje lesenih delov ali drugih predmetov.
  - Prekinite z uporabo pripomočka, ko menjajte delovno območje.
  - Škarje za živo mejo vedno držite z obema rokama, eno roko imejte na sprednjem in eno na zadnjem držalu.
  - Pot za umik vam mora biti vedno prosta in brez ovir.
  - Preden začnete z rezanjem, postavite glavo škarij za živo mejo v pravilen delovni položaj.
  - Z rezanjem začnite šele, ko rezila delujejo.
  - **Pozor!** Rezila se po izklopu še nekaj časa premikajo! Rezil ne zavirajte z rokami.
  - Z delujočo rezalno napravo se nikoli ne dotikajte žičnih ograj ali tal.
  - Napravo izklopite in počakajte, da se rezalna naprava ustavi, če
    - se rezalna naprava dotakne tujka.
    - se hrup med delom okrepi.
    - se stroj nenavadno močno trese.
- ⇒ Izvlecite omrežni vtič in ukrepajte tako:
- preverite, ali je stroj poškodovan;
  - preverite, ali so se deli zrahljali in pritrдите vse zrahljane dele;
  - poškodovane dele zamenjajte z enakovrednimi ali jih dajte popraviti.

- Ne uporabljajte topih, počenih ali poškodovanih rezalnih naprav.
- Seznanite se s svojim okoljem in bodite pozorni na morebitne nevarnosti, ki jih zaradi hrupa motorja eventualno ne bi slišali.

## 1 Opis naprave / Nadomestni deli

Pos.	Št. naročila.	Oznaka
1	Varovalo	364337
2	Rezila	
3	Krovna tirnica	
4	Ščitniki za roke	364335
5	Enota naprave - Škarje za živo mejo	
6	Pokrov motorja (2-delni)	
7	Sprednji ročaj	
8	Stikalna tipka	
9	Hitri vpenjalni mehanizem	
10	Krovna matica	
11	Teleskopska palica	364334
12	Mehki ročaj	
13	Pritrditev pasu	
14	Zadnji ročaj z vklopnim in izklopnim stikalom	
15	Vklopna zapora	
16	Izklopnim stikalom	
17	Kabel z vtičem	
18	Razbremenitev kableskega vleka	
19	Nosilni pas	364333
20	Stikalo (vrtilni mehanizem)	
21	Odpahnitvena tipka (obračalni mehanizem)	
22	Zračniki	
23	Prevleka za rezila	364332
24	Varnostna nalepka	364336



## Sestava

### Montaža/demontaža

- ➔ **2** Odprite hitri vpenjalni mehanizem (9) navzgor in vtaknite zadnji ročaj (14) v sprejem škarij za živo mejo (a). Pokrov hitrega vpenjalnega mehanizma (9) potisnite navzdol, da se slišno zaskoči.

### Teleskopska palica

#### Montaža / Demontaža teleskopske palice

-  Teleskopsko palico uporabite za rezanje visokih in širokih živih mej in za pokrivne rastline.
- ➔ **2** Odprite hitri vpenjalni mehanizem (9) navzgor in vtaknite teleskopsko palico (11) v sprejem škarij za živo mejo (a). Pokrov hitrega vpenjalnega mehanizma (9) potisnite navzdol, da se slišno zaskoči.
- ➔ Za demontažo odprite hitri aretirni mehanizem (9) navzgor in izvlecite teleskopsko palico (11) iz sprejema.



## Nastavitev višine upravljanja

- ➔ **3** Odпустite krovno matico (10) in teleskopsko palico (11) izvlecite ali potisnite v zeleni položaj.
- ➔ Trdno privijačite krovno matico (10).



## Zagon

### Priključek na električno omrežje

Preverite ali napetost omrežja odgovarja napetosti, navedeni na tipski ploščici stroja, npr. 230 V. Vtaknite vtič napajalnega kabla v ustrezno in pravilno ozemljeno vtičnico.

- i** Motor na izmenični tok:
  - Uporabite varnostno vtičnico, omrežna napetost 230 V, zaščitno stikalo motorja 30 mA in počasna varovalka 10 A.
  - Uporabite priključni kabel oziroma kabelski podaljšek s presekom žil najmanj 1,5 mm<sup>2</sup>.

### Nameščanje podaljška

- ➔ **4** Da bi preprečili nehoteno razvezovanje vtične povezave, potisnite podaljšek v obliki zanke skozi odprtino na zadnjem ročaju in ga položite čez nosilec kabla.

### Vklop

**Ne uporabljajte naprave, na katerih ne deluje stikalo za vklop in izklop. Okvarjeno stikalo mora nemudoma popraviti oziroma zamenjati pooblaščen servisna služba.**

Škarje za živo mejo imajo dvoročno varnostno odklopno napravo, ki preprečuje nehoten vklop.

- ➔ **1** Odstranite zaščito rezila (23).
- ➔ **5** Najprej pritisnite na vklopno zaporo (15). Aktivirajte stikalo za vklop/izklop (16) in z drugo roko stikalno tipko (8) na sprednjem ročaju (7).
- ➔ Izpustite vklopno zaporo (15).

**☞** Če napravo uporabljate s teleskopsko palico, jo lahko vključite in izključite samo na ročaju (14).

- ➔ Najprej pritisnite na vklopno zaporo (15). Nato pritisnite stikalo za vklop/izklop (16).
- ➔ Izpustite vklopno zaporo (15).

### Izklop

- ➔ Za izklop naprave spustite vklopno/izklopno stikalo (15) ali stikalno tipko (8) na sprednjem ročaju.

**⚠** Po izklopu naprave se rezila še premikajo. Zato počakajte, da se rezila ustavijo, preden znova vključite napravo.



## Nastavitve škarij za živo mejo

Vse nastavitve izvedite ob izklopljenem motorju.

### Zavrtite ročaj

Ročaj lahko nastavite na 5 delovnih pozicij (raster 45°)

- ➔ **6** Stikalo (20) potisnite nazaj v smeri puščice.
- ➔ Zadnji ročaj (14) obrnite v zeleni položaj.
- ➔ Izpustite stikalo (20) in pazite, da se ročaj zaskoči.

### Obračanje rezalne glave

Rezalna glava je vrtljiva v delovnem položaju od 0° do 100° (6 delovnih položajev).

- ➔ **7** Pritisnite na odpahnitveni tipki (21) in zavihtite rezalno glavo v zeleni položaj.
- ➔ Izpustite obe tipki in pazite, da se rezalna glava zaskoči.

### Delovni napotki



**Preden lahko začnete napravo uporabljati, morate prebrati ta Navodila za uporabo, upoštevati vse napotke in pravilno sestaviti napravo po danih navodilih!**

V vsakem primeru upoštevajte varnostne napotke!



**Pred delom preverite naslednje:**



**Roke in noge morajo vedno biti na varni razdalji od rezila.**

- Je delovno mestu pospravljen?
- Največji premer rezanja je odvisen od vrste lesa, starosti, vsebnosti vlage in trdote lesa.
- Zato zelo debele veje pred rezanjem žive meje odrežite s škarjami za veje na ustrezno dolžino
- Pred rezanjem iz žive meje prepodite živali, da jih ne bi poškodovali.
- Pravi čas za rezanje je:
  - ➔ listnata živa meja: junij in oktober
  - ➔ iglasta živa meja: april in avgust
  - ➔ hitro rastoča živa meja: od maja približno vsakih 6 tednov
- Prezračevalne reže (22) morajo biti vedno čiste.

### Delo s škarjami za živo mejo



**Potisnite varnostni ščit za roke nad rezilo in ga trdno privijte.**

- ➔ **10** Podaljšek mora biti med rezanjem nameščen za škarjami za živo mejo, da ga njena rezila ne bi mogla zagrabiti.
- ➔ **9** Zaradi njihovih obojestranskih rezil lahko škarje premikate naprej in nazaj ali z nihajočimi gibi z ene strani na drugo.

- ⇒ **9** Živo mejo najprej režite od strani in šele nato na njenem zgornjem robu.
- ⇒ Živo mejo režite od spodaj navzgor.
- ⇒ Režite jo trapezasto.
- ⇒ Vzdlž žive meje napnite vrvico, če želite zgornji rob porezati enakomerno.
- ⇒ Iz žive meje morate nujno odstraniti tujke (npr. žico), saj lahko le-ti poškodujejo rezila škarij.



## Uporaba teleskopske palice

Za rezanje visokih in širokih živih mej in pokravnih rastlin uporabljajte teleskopsko palico. (Poglavje Sestava, del „Teleskopska palica“)

- ⇒ **10 Visoke žive meje:**  
Rezilno glavo zavijte v zeleni položaj in držite škarje za živo mejo navpično.  
**⚠ Med delom nad višino glave si jemljite odmore, da preprečite utrujenost.**
- ⇒ **11 Široke žive meje:**  
Rezilno glavo zavijte v delovni položaj od 0° do 10° in vodite škarje za živo mejo vodoravno z nihajočimi gibi do roba žive meje.
- ⇒ **12 Prekrivne rastline (delo v bližini tal)**  
Rezalno glavo zavijte v položaj 0°.  
**⚠ Prekrivne rastline režite le z uporabo teleskopskega ročaja!**

## Vzdrževanje in nega



**Pred vsakim vzdrževanjem in čiščenjem izvalcite vtič napajalnega kabla iz vtičnice.**

Druga vzdrževalna dela in popravila, ki niso opisana v tem poglavju, lahko izvaja samo služba za stranke.

Varnostne naprave, ki ste jih sneli s stroja zaradi vzdrževanja ali čiščenja, morate po končanih delih ponovno pravilno montirati in preveriti njihovo delovanje.

Uporabljajte samo originalne dele. Drugi deli lahko povzročijo nepričakovane poškodbe in materialno škodo.

## Vzdrževanje

Ko rezila izključite, se nekaj časa še premikajo. Pred začetkom popravila ali vzdrževanja počakajte, da se vsi deli ustavijo.

Da zagotovite dolgo in zanesljivo uporabo višinskega naprave, redno izvajajte naslednja vzdrževalna dela.

**Pred vsako uporabo preverite:**

- ohlapna, razrahljana ali poškodovana rezila
- izrabljeni ali poškodovani konstrukcijski deli
- ali so ohišja ali varnostne naprave pravilno montirane in nepoškodovane.

**Potrebna popravila in vzdrževalna dela morate izvajati pred uporabo električnega orodja.**

## Čiščenje

- ⓘ Napravo in opremo po vsaki uporabi skrbno očistite, da ohranite njegovo brezhibno delovanje.
- ⇒ Ročaji morajo biti vedno suhi in nemastni (odstranite z njih morebitno olje ali mast).
- ⚠ Pri čiščenju ne smete uporabljati vode, razredčil in polirnih sredstev.
- ⇒ Rezalno napravo redno čistite s ščetko ali krpo.
  - ⓘ Rezil nikoli ne čistite z vodo; nevarnost korozije!
  - ⓘ Redno oljite rezila. **Nikoli ne uporabljajte masti!**
  - 👉 Uporabljajte okolju prijazno olje.
- ⇒ Poškodovane ali nečitljive varnostne nalepke je potrebno zamenjati.

## Transport



**Pred vsakim transportom izvalcite vtič napajalnega kabla iz vtičnice.**

- Da preprečite poškodbe ali gmotno škodo, napravo prenašajte le z nataktno zaščito za rezilo.
- Napravo enakomerno nosite obešeno na nosilni pas. Rezalno napravo držite tako, da gleda nazaj.
- Napravo v avtu prevažajte le v prtljažniku ali na ločeni transportni površini.
- Za varčevanje s prostorom lahko napravo izvalčete.
- Pri nakladanju naprave ne mečite. Napravo zavarujte, da ne bi padla in se poškodovala.  
Preverite, ali je bila naprava poškodovana, če je bila med prevozom izpostavljena močnim sunkom.

## Skladiščenje



**Izvalcite vtič iz vtičnice.**

- Naprave, ki je trenutno ne uporabljate, shranite z nameščeno zaščitno prevleko za rezila v suhem in zaklenjenem prostoru, zunaj dosega otrok.
- Pred daljšim skladiščenjem upoštevajte naslednje napotke, da zagotovite dolgo življenjsko dobo in brezhibno delovanje naprave:
  - Temeljito očistite napravo.
  - Vse gibljive dele naoljite z ekološkim oljem.
- ⓘ **Nikoli ne uporabljajte masti!**
- 👉 Na rezilo potisnite zaščitno prevleko.

## Garancija

Prosimo, da upoštevate priloženo garancijsko izjavo.

## Možne motnje

Motnja	Mogoč vzrok motnje	Odprava motnje (izvlecite vtič iz vtičnice)
Škarje ne delujejo	<ul style="list-style-type: none"> <li>ni toka</li> <li>izpad toka</li> <li>defektni kabelski podaljšek</li> <li>poškodovana varovalka</li> <li>okvara motorja ali stikala</li> </ul>	<ul style="list-style-type: none"> <li>preverite priključek</li> <li>preverite priključek</li> <li>preverite kabel, poškodovanih kablov ne uporabljajte več</li> <li>zamenjajte varovalko</li> <li>Motor ali stikalo naj pregleda ali popravi strokovnjak za elektriko s koncesijo.</li> </ul>
Škarje režejo s prekinitvami	<ul style="list-style-type: none"> <li>poškodovan kabel</li> <li>notranja napaka</li> <li>poškodovano vklopno/izklopno stikalo</li> </ul>	<ul style="list-style-type: none"> <li>preverite priključek</li> <li>obrnite se na proizvajalca oz. pristojno servisno službo</li> <li>obrnite se na proizvajalca oz. pristojno servisno službo</li> </ul>
Motor deluje, rezila mirujejo	<ul style="list-style-type: none"> <li>notranja napaka</li> </ul>	<ul style="list-style-type: none"> <li>obrnite se na proizvajalca oz. pristojno servisno službo</li> </ul>
Rezila se segrevajo	<ul style="list-style-type: none"> <li>rezila so topla</li> <li>rezila so poškodovana</li> <li>rezila se ne mažejo =&gt; trenje</li> </ul>	<ul style="list-style-type: none"> <li>rezila naj vam nabrusijo</li> <li>zamenjajte rezila</li> <li>Naoljite rezila</li> </ul>
Motor brni, rezila mirujejo	<ul style="list-style-type: none"> <li>rezila so zablokirana</li> </ul>	<ul style="list-style-type: none"> <li>odstranite tujek</li> </ul>

ⓘ Ob nadaljnjih motnjah ali vprašanih se obrnite na svojega krajevnega trgovca.

## Tehnični podatki

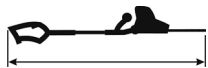
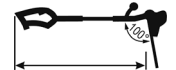
Oznaka tipa / Model	<b>HHS 710/56</b>	
Leto izdelave	glejte zadnjo stran	
Moč motorja P <sub>1</sub>	710 W	
Napetost omrežja / Frekvenca omrežja	230 – 240 V~ / 50 Hz	
Število vrtljajev prostega teka n <sub>0</sub>	1800 min <sup>-1</sup>	
Dločina rezil	560 mm	
Dolžina reza	510 mm	
Prepust za veje	27 mm	
Vibracija dlan-roka EN 60745		
Sprednji ročaj	5,237 m/s <sup>2</sup>	
Zadnji ročaj	3,543 m/s <sup>2</sup>	
Faktor merilne nenatančnosti K	K = 1,5 m/s <sup>2</sup>	
Izmerjena jakost zvoka L <sub>wa</sub>	95 dB (A) (v skladu z Direktivo 2000/14/ES)	
Zagotovljena jakost zvoka L <sub>wa</sub>	102 dB (A) (v skladu z Direktivo 2000/14/ES)	
Nivo zvočnega tlaka L <sub>PA</sub>	84 dB (A) (v skladu z Direktivo 2000/14/ES)	
Faktor merilne nenatančnosti K	K= 3,0	
Delovna dolžina (s teleskopsko palico) ca.	min. 2,35 – maks. 2,87 m	
	min. 1,53 – maks. 2,05 m	
Masa (s teleskopsko palico) ca.	3,9 kg (4,9 kg)	
Varnostni razred	II	

Tehnične spremembe pridržane!

- |   |  |
|---|--|
| <b>D</b> <b>EG-Konformitätserklärung</b><br>entsprechend der Richtlinie: <b>2006/42/EG</b>                | <b>I</b> <b>Dichiarazione CE di Conformità</b><br>ai sensi della direttiva fino: <b>2006/42/CE</b> |
| <b>GB</b> <b>EC Declaration of Conformity</b><br>according to Directive: <b>2006/42/EC</b>                | <b>NL</b> <b>EG-Verklaring van overeenstemming</b><br>volgens richtlijn: <b>2006/42/EG</b>         |
| <b>F</b> <b>Déclaration de conformité de la CE</b><br>conformément à la directive: <b>2006/42/CE</b>      | <b>PL</b> <b>Deklaracja zgodności WE</b><br>z dyrektywą: <b>2006/42/WE</b>                         |
| <b>BG</b> <b>Декларация за съответствие с EG-нормите</b><br>съгласно Директивата на EO: <b>2006/42/EG</b> | <b>RO</b> <b>Declarație de conformitate UE</b><br>conform Directivei UE: <b>2006/42/EG</b>         |
| <b>CZ</b> <b>ES-Prohlášení o shodě</b><br>podle směrnice ES: <b>2006/42/ES</b>                            | <b>SK</b> <b>ES-Prehlásenie o zhode</b><br>podľa smernice ES: <b>2006/42/ES</b>                    |
| <b>H</b> <b>EK-megfelelőségi-nyilatkozat</b><br>a iránylevnek megfelelően: <b>2006/42 EK</b>              | <b>SLO</b> <b>Izjava o skladnosti ES</b><br>v skladu z direktivo: <b>2006/42/ES</b>                |
| <b>HR</b> <b>EU-Izjava o uskladenosti</b><br>odgovarajući smjernici: <b>2006/42 EU</b>                    |  |

- |                                   |                                      |                                 |
|-----------------------------------|--------------------------------------|---------------------------------|
| <b>D</b> Hiermit erklären wir     | <b>H</b> Az                          | <b>PL</b> Niniejszym my, firma  |
| <b>GB</b> We herewith declare     | <b>HR</b> Ovime mi,                  | <b>RO</b> Prin prezenta noi     |
| <b>F</b> Par la présente, nous    | <b>I</b> Con la presente dichiariamo | <b>SK</b> Prehlašujeme          |
| <b>BG</b> С настоящото ние,       | <b>NL</b> Hiermede verklaren wij     | <b>SLO</b> S tem izjavljamo mi, |
| <b>CZ</b> De a tímto prohlašujeme |                                      |                                 |

## Altrad Lescha Atika GmbH, Josef-Drexler- Str. 8, 89331 Burgau, Germany

- D** in alleiniger Verantwortung, dass das Produkt **Hoch-Heckenschere HHS 710/56** (Seriennummer: 000001-020000) konform ist mit den Bestimmungen der o. a. EG-Richtlinien, sowie mit den Bestimmungen folgender weiterer Richtlinien: **2014/30/EU, 2011/65/EU und 2000/14/EG**.
- GB** under our sole responsibility, that the product **Hoch-Heckenschere (Telescopic hedge trimmer) HHS 710/56** (Serial number: 000001-020000) is conform with the above mentioned EC directives as well as with the provisions of the guidelines below: **2014/30/EU, 2011/65/EU and 2000/14/EC**.
- F** **déclarons sous notre responsabilité exclusive que le produit Hoch-Heckenschere (Taille-haies télescopique) HHS 710/56** (Numéro de série: 000001-020000) est conforme aux dispositions de la directive CE susnommée ainsi qu'aux dispositions des directives suivantes: **2014/30/UE, 2011/65/UE et 2000/14/CE**.
- BG** декларираме на своя отговорност, че продуктът **Hoch-Heckenschere (Висока ножица за жив плет) HHS 710/56** (Сериен номер: 000001-020000) съответства на разпоредбите на горепосочените директиви на ЕС и на разпоредбите на следните допълнителни директиви: **2014/30/ЕС, 2011/65/ЕС и 2000/14/ЕГ**.
- CZ** **na vlastní zodpovědnost, že výrobek Hoch-Heckenschere (Nůžky na vysoké živé ploty) HHS 710/56** (Seriové číslo: 000001-020000) odpovídá ustanovením ES-směrnicím, rovněž ustanovením následných směrnic: **2014/30/EU, 2011/65/EU a 2000/14/ES**.
- H** a fenti Irányelv előírásainak megfelelően kizárólagos felelősséggel kijelenti, hogy a **Hoch-Heckenschere (Magassági sövénynyíró olló) HHS 710/56** (Sorozatszám: 000001-020000) megfelel a fenti Irányelv, továbbá az alábbi Irányelvek követelményeinek: **2014/30/EU, 2011/65/EU és 2000/14/EK**.
- HR** s punom odgovornošću izjavljujemo da je ovaj proizvod **Hoch-Heckenschere (Teleskopske škare za živicu) HHS 710/56** (Serijski broj: 000001-020000) usklađen s odredbama gore navedenih EU smjernica kao i s odredbama sljedećih smjernica: **2014/30/EU, 2011/65/EU i 2000/14/EU**.
- I** **sotto la nostra responsabilità che il prodotto Hoch-Heckenschere (Tagliasiepi lungo) HHS 710/56** (Numero di serie: 000001-020000) è conforme alle disposizioni delle summenzionate Direttive CE, nonché alle disposizioni delle seguenti ulteriori Direttive: **2014/30/UE, 2011/65/UE e 2000/14/CE**.
- NL** in uitsluitende verantwoordelijkheid, dat het product **Hoch-Heckenschere (Hoog-heggenschaar) HHS 710/56** (Seriennummer: 000001-020000) aan de bepalingen van de boven vermelde EG-richtlijnen alsook aan de bepalingen van de volgende verdere richtlijnen beantwoordt: **2014/30/EU, 2011/65/EU en 2000/14/EG**.
- PL** oświadczamy, przyjmując na siebie wyłączną odpowiedzialność, że następujący produkt **Hoch-Heckenschere (Nożyce do wysokich żywoplotów) HHS 710/56** (Numer seryjny: 000001-020000) jest zgodny z postanowieniami dyrektyw Wspólnoty Europejskiej oraz następujących, innych dyrektyw: **2014/30/UE, 2011/65/UE i 2000/14/WE**.
- RO** **declarăm pe proprie răspundere că produsul Hoch-Heckenschere (Foarfecă de tuns garduri vii înalte) HHS 710/56** (Numărul de serie: 000001 – 005000) Este conform cu prevederile directivelor numite mai sus, dar și cu prevederile următoarelor directive: **2014/30/UE, 2011/65/UE 2000/14/UE**
- SK** **na vlastnú zodpovednosť, že výrobok Hoch-Heckenschere (Záhradnicke nožnice) HHS 710/56** (Seriové číslo: 000001-020000) zodpovedá daným požiadavkám ES smerníc a ustanoveniam následujúcich smerníc: **2014/30/EU, 2011/65/EU a 2000/14/ES**.

**SLO** z izključno odgovornostjo, da je izdelek **Hoch-Heckenschere (Škarje za visoko živo mejo) HHS 710/56** (Serijska številka: 000001-020000) v skladu z določili zgoraj navedene Direktive ES ter z določili naslednjih Direktiv: **2014/30/EU, 2011/65/EU in 2000/14/ES.**

**D** Folgende harmonisierte Normen wurden angewandt:

**GB** Following harmonized standards have been applied:

**F** Les normes harmonisées suivantes ont été appliquées:

**BG** Приложени са следните хармонизирани стандарти

**CZ** Následující normy byly použity:

**H** A következő harmonizált szabványok kerültek alkalmazásra:

**HR** Primijenjene su sljedeće harmonizirane norme:

**I** Sono state applicate le seguenti norme armonizzate:

**NL** De volgende geharmoniseerde normen werden toegepast:

**PL** Zastosowane zostały następujące normy zharmonizowane:

**RO** Au fost aplicate următoarele norme armonizate:

**SK** Následujúce normy byly použité:

**SLO** Uporabljeni so bili naslednjih harmonizirani standardi:

**EN 60745-1/A11:2010; EN 60745-2-15/A1:2010, EN ISO 10517:2019**

**EN 55014-1/A2:2011; EN 55014-2/A2:20008;**

**EN 61000-3-2:2014; EN 61000-3-3:2013**

**D Konformitätsbewertungsverfahren: 2000/14/EG – Anhang V**

HHS 710/56 - Gemessener Schallleistungspegel  $L_{WA}$  95 dB (A). Garantierter Schallleistungspegel  $L_{WA}$  102 dB (A).

**GB Conformity assessment procedure: 2000/14/EC-Appendix V**

HHS 710/56 - Measured level of the acoustic output  $L_{WA}$  95 dB (A). Guaranteed level of the acoustic output  $L_{WA}$  102 dB (A).

**F Procédé d'évaluation de la conformité: 2000/14 CE - Annexe V**

HHS 710/56 - Niveau de puissance sonore mesure  $L_{WA}$  95 dB (A). Niveau de puissance sonore garanti  $L_{WA}$  102 dB (A).

**BG процедура за оценяване на съответствието: 2000/14/ EG - приложение V**

HHS 710/56 - измерено равнище на силата на звука  $L_{WA}$  95 dB (A). гарантирано равнище на силата на звука  $L_{WA}$  102 dB (A).

**CZ Shodové hodnocení se řídí dle: 2000/14/EU - příloha V**

HA 500/51 - Měřená hladina hluchnosti  $L_{WA}$  95 dB (A). Zaručená hladina hluchnosti  $L_{WA}$  102 dB (A).

**H Megfelelőségi értékelési eljárás: 2000/14/EK – V függelék.**

HHS 710/56 - Mért hangteljesítmény-szint  $L_{WA}$  95 dB (A). Garantált hangteljesítményszint  $L_{WA}$  102 dB (A).

**HR Megfelelőségi értékelési eljárás: 2000/14/EU – V függelék**

HHS 710/56 - Izmjeren intenzitet buke  $L_{WA}$  95 dB (A). Zajamčen intenzitet buk  $L_{WA}$  102 dB (A).

**I Procedura di accertamento di conformità: 2000/14/CE - Appendice V.**

HHS 710/56 - Livello di potenza acustica misurato  $L_{WA}$  95 dB (A). livello di potenza acustico garantito  $L_{WA}$  102 dB (A).

**NL Conformiteit-beoordeling-procedures: 2000/14/EG - Aanhangsel V**

HHS 710/56 - Gemeten geluidsniveau  $L_{WA}$  95 dB (A). Gegarandeerd geluidsniveau  $L_{WA}$  102 dB (A).

**PL Postępowanie szacunku zgodności: 2000/14/WE - Wyrostek robaczkowy V.**

HHS 710/56 - Mierzony poziom ciśnienia akustycznego  $L_{WA}$  95 dB (A). Gwarantowany poziom ciśnienia akustycznego  $L_{WA}$  102 dB (A).

**RO Conformity assessment procedure: 2000/14/UE – Appendix V**

HHS 710/56 - Izmereno nivo na akustičnata močnosť  $L_{WA}$  95 dB (A). Garantirano nivo na akustičnata močnosť  $L_{WA}$  102 dB (A).

**SK Hodnoty shody sa riadia podľa: 2000/14/EU - Príloha V**

HHS 710/56 Nameraná hladina hluku  $L_{WA}$  95 dB (A). Zaručená hladina hluku  $L_{WA}$  102 dB (A).

**SLO Postopek za ugotavljanje skladnosti: 2000/14/ES – Dodatek V.**

HHS 710/56 - Izmerjen nivo hrupa  $L_{WA}$  95 dB (A). Garantirani nivo hrupa  $L_{WA}$  102 dB (A).

**D** Aufbewahrung der technischen Unterlagen:

**GB** Keeping of technical documents at:

**F** Conservation de la documentation technique:

**BG** Техническата документация се съхранява в:

**CZ** Uchování technických podkladů:

**H** A műszaki iratok őrzésének helye:

**HR** Pohrana tehničke dokumentacije:

**I** Conservazione dei documenti tecnici:

**NL** Bewaring van de technische documenten:

**PL** Przechowywanie dokumentacji technicznej:

**RO** Depozitarea documentelor tehnice:

**SK** Archiv technické dokumentácie:

**SLO** Shranjevanje tehnične dokumentacije:

Altrad Lescha Atika GmbH – Technisches Büro – Josef-Drexler-Str. 8 – 89331 Burgau – Germany

Burgau, 10.08.2020

i.A.

  
i.A. G. Koppstein Konstruktionsleitung



Blank lined paper template with 22 horizontal lines.



A series of 24 horizontal lines spanning the width of the page, providing a template for writing.

<b>D</b>	Baujahr	<b>I</b>	Anno di costruzione
<b>GB</b>	Year of construction	<b>NL</b>	Bouwjaar
<b>F</b>	Année de construction	<b>PL</b>	Rok produkcji
<b>BG</b>	година на производство	<b>RO</b>	An de construcție
<b>CZ</b>	Rok výroby	<b>SK</b>	Výrobný rok
<b>H</b>	Gyártási év	<b>SLO</b>	Leto izdelave
<b>HR</b>	Godina gradnje		

## **Altrad Lescha Atika GmbH**

Josef-Drexler-Str. 8 • 89331 Burgau • Germany

Tel.: +49 (0) 82 22 / 41 30 - 0 • Fax: +49 (0) 82 22 / 41 30 - 24

E-mail: [info@lescha-atika.de](mailto:info@lescha-atika.de) • Internet: [www.lescha-atika.de](http://www.lescha-atika.de)