

Lescha SBM P 135L

Ⓛ	Gebrauchsanleitung	S. 2
Ⓛ	Notice d'emploi	S. 3
Ⓛ	Operating Instructions	S. 4



Der ideale Mischer für den Heimwerker

D SICHERHEITSHINWEISE

! Mischer

- Mischer auf ebenem, festem Untergrund standstill aufstellen, dazu Montageanleitung beachten.
- Vor dem Versetzen oder Transport des Mixers Netzstecker ziehen.
- Mischer nur mit geschlossenem Gehäuse betreiben.
- Mischer nur mit vollständigen und unbeschädigten Schutzvorrichtungen betreiben.
- Vor Öffnen des Gehäuses Netzstecker ziehen.
- Nicht in die laufende Mischtrommel greifen.
- Bei Blockierung Mischer sofort abschalten, Blockierung entfernen.
- Motorgehäuse und Schalter-Stecker-Kombination nicht mit Wasser abspritzen.
- Vor Wartungs- und Reparaturarbeiten unbedingt Netzstecker ziehen.
- **Achtung! Schutzisolierte Maschine.** Schutzklasse II bleibt nur erhalten, wenn im Reparaturfall Originalisolierteile verwendet und die Isolationsabstände nicht verändert werden.

! Anschlussleitung

- Anschlußleitung mindestens in der Qualität H 07 RN-F 3 G 1,5 mm² bis max. 50 m Länge verwenden.
- Die Schutzkontaktkupplung muss spritzwassergeschützt (IP 44) sein.
- Anschlußleitung vor Verwendung auf Anzeichen von Verletzungen oder Alterung untersuchen.
- Defekte Anschlussleitung nicht verwenden.
- Anschlußleitung so verlegen, daß sie nicht geknickt oder gequetscht wird.
- Schutzkontakt-Steckerverbindungen der Anschluß-

leitung vor Nässe schützen.

- Auf sicheren Sitz der Schutzkontaktkupplung im Steckertragen achten.
- In der Schweiz darf der Mischer nur an Steckdosen angeschlossen werden, die mit einem Fehlerstromschutzschalter gesichert sind.

TECHNISCHE DATEN

Anschlußspannung	220 - 230 V	50 Hz
Aufnahmeleistung	700 W	
Nennstrom	3,22 A	
Drehzahl - Motor	ca. 2800 1/min	
- Trommel	ca. 26 1/min	
Motorschutz	Thermofühler mit Selbsthaltung	Schalttemperatur 140 °C
Schutzart	spritzwassergeschützt IP 44	
Schutzklasse	II (schutzisoliert)	
Mischer-Außenmaße	LxBxH (mm) =	1130 x 715 x 1330
	eingeklappt	h = 960 mm
Gewicht	54 kg	
Trommelvolumen	125 l	
Schalleistungspegel	89 dB(A)	
Arbeitsplatz-		
Schalldruckpegel	81 dB(A)	

- **Hinweis:** (Gilt nicht für die Schweiz.)

Als einzelnes Gerät betrieben, darf der Mischer aufgrund seiner Schutzisolierung ohne zusätzliche Schutzmaßnahmen (z. B. Baustromverteiler) direkt an Lichtstromsteckdosen angeschlossen werden. (DIN VDE 0100, Teil 704).

HERSTELLUNG VON MÖRTEL UND BETON

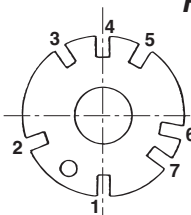

Die Rasterscheibe zur Einstellung der Trommelneigung ermöglicht 7 Positionen:

- | | |
|------------------|--------------------------------------|
| Position 1 | Öffnen der Mischtrommel nach oben. |
| Position 2 | Mischen linksseitig. |
| Position 3 | Entleeren/Ruhestellung linksseitig. |
| Position 4 | Öffnen der Mischtrommel nach unten. |
| Position 5 | Entleeren/Ruhestellung rechtsseitig. |
| Position 6 und 7 | Mischen rechtsseitig. |

! ANSCHLIESSEN UND INBETRIEBNAHME

- **Sicherheitshinweise beachten!**
- Bei Verwendung einer Kabeltrommel Kabel abwickeln.
- Schutzkontaktkupplung muß spritzwassergeschützt sein.
- Auf gute Verbindung der Anschlußleitungskupplung in der Schalter-Stecker-Kombination achten.
- Den Mischer nur am Wippschalter der Schalter-Stecker-Kombination, die sich unter dem Motorhaus befindet, ein- und ausschalten.

REINIGUNG UND WARTUNG

- **Sicherheitshinweise beachten.**
- Vor jeder längeren Arbeitspause Mischtrommel innen und außen gründlich reinigen.
- Motorgehäuse und Schalter-Stecker-Kombination nicht mit Wasser abspritzen.
- Das Trommelinnere scheuert sich am besten sauber, wenn man einige Schaufeln Kies mit Wasser umlaufen läßt.
- Beton- und Mörtelkrusten auf der Trommelaußenseite vor dem Erhärten abkratzen und abwaschen.
- Vor Reinigungsarbeiten durch direktes Handanlegen (z. B. mit Bürste) Mischer ausschalten und Netzstecker ziehen.
- Der Mischer ist wartungsfrei. Pflégliche Behandlung verlängert seine Lebensdauer.

INSTANDSETZUNG

■ Sicherheitshinweise beachten.

- Instandsetzungsarbeiten die einen Eingriff in das Motorgehäuse betreffen, dürfen nur von einer Fachkraft durchgeführt werden, die gewährleistet, daß nach einer Instandsetzung die Schutzisolation intakt ist.
- Als Austauschteile dürfen nur Lescha-Original-Ersatzteile verwendet werden. Diese Teile dürfen nicht verändert werden.

F CONSIGNES DE SECURITE



Bétonnière

- Placer la bétonnière bien en équilibre sur une surface plane et dure. Respecter à ce sujet les consignes figurant dans les instructions de montage.
- Retirer la fiche mâle de la prise secteur avant de déplacer la bétonnière où de la transporter.
- Toujours faire marcher la bétonnière capot fermé.
- Ne faire marcher la bétonnière qu'équipée de tous ses dispositifs de sécurité lesquels doivent être en parfait état.
- Retirer la fiche mâle de la prise avant d'ouvrir le boîtier.
- Ne jamais introduire les mains dans la bétonnière en train de tourner.
- Si la bétonnière se bloque, couper immédiatement le courant. Retirer l'objet fauteur du blocage.
- Ne jamais projeter d'eau sur le boîtier du moteur ni sur le combiné commutateur-fiche.
- Retirer impérativement la fiche mâle de la prise avant d'effectuer tout travail d'entretien et de réparation.
- **Attention: machine protégée par isolation.** La classe de protection II n'est maintenue que si, lors d'une réparation, vous utilisez des pièces d'origine en matériau isolant et si les intervalles d'isolation ne sont pas modifiés.



Câble de branchement

- Les fils du câble de branchement doivent avoir au minimum la qualité H 07 RN-F G 1,5 mm² et ne pas mesurer plus de 50 mètres.
- Le moyen d'accouplement à contacts de protection doit être protégé contre les projections d'eau (IP 44).
- Avant d'utiliser la bétonnière, vérifier si le câble présente des traces de détérioration ou de vieillissement.
- Ne jamais utiliser de câble défectueux.
- Poser le câble de branchement de telle manière qu'il ne puisse être ni plié ni écrasé.
- Protéger contre les pulvérisations d'eau les liaisons par fiche à contacts de protection.
- Veiller à ce que le moyen d'accouplement à contacts de protection soit bien en assise dans le col de la fiche.
- En Suisse, la bétonnière ne peut être raccordée qu'à des prises femelles protégées par un disjoncteur différentiel.

DONNEES TECHNIQUES

Tension de branchement	220-230 V CA/50 Hz
Puissance absorbée	700 W
Intensité nominale	3,22 A
Vitesse du moteur	2800 t/min
Vitesse du tambour	environ 26 t/min
Protection du moteur	Capteur thermique à auto-maintenance Température de commutation: 140°C Contre les projections d'eau: IP 44
Type de protection	II (isolation protectrice)
Classe de protection	Lxlxh (mm)
Dimensions hors tout	h = 1130 x 715 x 1330 h = 960 mm
Hauteur (châssis replié)	54 kg
Poids	125 l
Volume du tambour	89 dB(A)
Niveau de puissance sonore	
Niveau de bruit au poste de travail	81 dB(A)

- **Remarque:** (non applicable à la Suisse): Utilisée individuellement, cette bétonnière peut, grâce à son isolation protectrice, être directement branchée à des prises de courant d'éclairage sans qu'il faille prendre de mesures de protection supplémentaires (par ex. boîtier distributeur de courant sur le chantier). (DIN VDE 0100, section 704)

FABRICATION DES BÉTONS ET MORTIERS

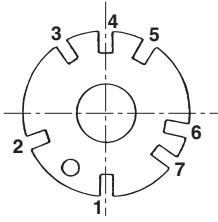

Le disque d'inclinaison possède 7 crans différents

Position	1	Ouverture de la cuve vers le haut.
Position	2	Malaxage à gauche.
Position	3	Vidange côté gauche.
Position	4	Ouverture de la cuve vers le bas.
Position	5	Vidange côté droit.
Position	6 et 7	Malaxage à droite.

BRANCHEMENT ET MISE EN SERVICE

- Respecter les consignes de sécurité
- Dérouter le câble d'alimentation s'il est enroulé sur un tambour.
- Le moyen d'accouplement à contacts de protection doit être protégé contre les projections d'eau.
- Veiller à ce que le branchement de la ligne soit correct dans le combiné commutateur-fiche.
- N'enclencher et ne couper la bétonnière que par le commutateur à bascule (du combiné commutateur-fiche situé sous le boîtier du moteur).

NETTOYAGE ET ENTRETIEN

- Respecter les consignes de sécurité.
- Avant tout arrêt durable du travail, nettoyer soigneusement l'intérieur et l'extérieur de la bétonnière.
- Veiller à ce que les projections d'eau n'atteignent pas le boîtier du moteur ni le combiné commutateur-fiche.
- Pour que la bétonnière se récurve toute seule, le mieux est encore de verser dedans quelques pelletées de gravier et d'eau et de la laisser tourner.
- Gratter et laver les croûtes de béton et de mortier situées sur la face extérieure de la bétonnière avant qu'elles aient eu le temps de durcir.

- Si vous voulez nettoyer la bétonnière manuellement (par ex. à la brosse), toujours éteindre la bétonnière et tirer la fiche mâle de la prise technique.
- La bétonnière se passe d'entretien. Un nettoyage soigné en allonge la durée de vie.

REPARATIONS

- Respecter les consignes de sécurité.
- Les travaux de réparation nécessitant une intervention à l'intérieur du boîtier du moteur ne devront être confiés qu'à un spécialiste garantissant que l'isolation protectrice est intacte après la remise en état.
- Ne remplacer les pièces défectueuses que par des pièces de rechange Lescha d'origine. Ne jamais modifier ces pièces en quoi que ce soit.

GARANTIE

Cette bétonnière est garantie pendant 6 mois. La garantie couvre les vices-matière et les vices de fabrication. Tous es dégâts imputables à une utilisation incorrecte ou à l'irrespect de la notice d'emploi ne sont pas couverts par la garantie.

GB SAFETY PRECAUTIONS

⚠ Mixer

- Set the mixer securely on a firm, level foundation in accordance with the assembly instructions.
- Disconnect the power plug before moving or transporting the mixer.
- Always operate the mixer with the casing closed.
- Always operate the mixer with the safety devices complete and intact.
- Disconnect the power plug before opening the casing
- Do not put your hand into the mixing drum when it is running.
- In the event of blockages switch the mixer off immediately; remove blockage.
- Do not wash the motor casing and switch plug unit down with water.
- Always disconnect the power plug before maintenance work and repairs.

- Caution! **Machine with protective insulation.** The machine only remains in protection class II if original insulation materials are used and the insulation intervals are not altered.

⚠ Connecting Cable

- Use connecting cable of H 07 RN-F 3 G quality at least - 1,5 sq. mm up to 50 m max. length.
- The shockproof connection must be splash proof (IP 44).
- Before use, check cable for signs of damage or aging
- Do not use faulty cables.
- Lay the cable so that it is not kinked or crushed.
- Protect the shockproof-plug connection in the connecting cable from moisture.
- Make sure that the shockproof connection fits into the collar of the plug securely.
- In Switzerland the mixer must only be connected to sockets that are safeguarded with fault current breaker

TECHNICAL SPECIFICATIONS

Mains voltage	220 - 230 V ~ 50 Hz	Protection class	II (protectively insulated)
Power consumption	700 W	Overall size of mixer	l x w x h (mm)
Nominal current	3,22 A		= 1130 x 715 x 1330
Revolutions - motor	2800 1/min	folded	h = 960 mm
- drum	approx 26 1/min	Weight	54 kg
Motor protection	pilotherm with lock, switches at 140° C	Drum capacity	125 l
Protection type	splash proof IP 44	Sound power level	89 dB(A)
		Workplace sound level	81 dB(A)

- **Note:** (does not apply for Switzerland)_In view of its protective insulation, when operated alone the machine may be connected directly to a light socket without any further protective precautions (e.g. building site mains cabinet)(DIN VDE 0100, Part 704).

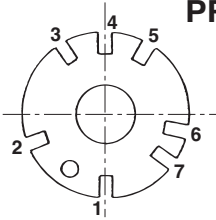

PRODUCTION OF CONCRETES AND MORTARS

The tilting disk has 7 different notches

Position	1	Opening of the drum upward.
Position	2	Mixing on lefthand side.
Position	3	Emptying on lefthand side and storing.
Position	4	Opening of the drum downward.
Position	5	Emptying on righthand side and storing.
Position	6 et 7	Mixing on righthand side.



CONNECTING AND STARTING THE MIXER UP

- Observe safety precautions.
- If using a cable reel, unwind the cable.
- The shockproof connection must be splash proof.
- Make sure that the plug on the connecting cable is securely attached in the switch-plug unit.
- Always switch the mixer on and off with the rocker switch in the switch-plug unit under the motor casing.

CLEANING AND MAINTENANCE

- Observe the safety precautions.
- Clean the drum thoroughly inside and out before any longer interruption of work.
- Do not wash the motor casing and switch-plug unit down with water.
- It is best to scour the inside of the drum clean by rotating it with a few shovels of gravel and some water.
- Scrape off crusts of concrete or mortar from the outside of the drum before they harden.

- Before any cleaning by hand (i.e. with a brush) switch the mixer off and pull out the plug.
- The mixer is maintenance free. Careful handling will prolong its life.

REPAIRS

- Observe safety precautions.
- Any repairs inside the motor casing should always be carried out by a specialist who can guarantee that the protective insulation is intact after the repairs.
- Lescha original spare parts must be used for replacements. They should not be substituted.

GUARANTY

A guaranty is granted for 6 months. It covers material and production faults only. Any damage arising from incompetent handling or non-compliance with the operating instructions is excluded from the guaranty.

The dated invoice documents guaranty entitlement. The serial number marked on the name plate of the unit should also be indicated.

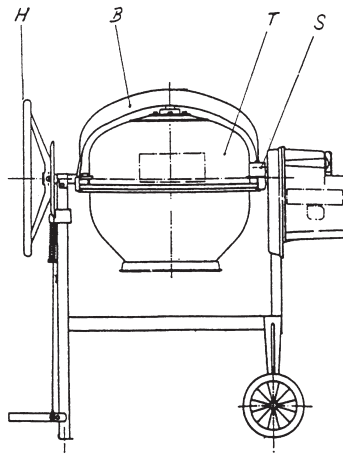

D

EINSTELLUNG DES ZAHNSPIELES ZWISCHEN RITZEL UND ZAHNKRANZ

Die beiden waagerechten Schrauben/Muttern („S“) lösen, welche die Zahnkranzabdeckung halten. Hängt die Trommel („T“) nun, wie auf der Skizze dargestellt, unter dem Bügel („B“), rutscht dieser nun ab und vergrößert das Zahnspiel, wird die Trommel („T“) aber mit dem Handrad („H“) geschwenkt, so daß diese über dem Bügel („B“) steht, verringert sich das Zahnspiel. Falls, aufgrund von Hemmung, keine Bewegung stattfindet, kann durchaus mittels leichter Schläge eines Gummihammers auf Trommel oder Bügel nachgeholfen werden.

Das optimale Zahnspiel beträgt 0,5 – 1,5 mm in radialer Richtung. Dies wird überprüft, in dem man bei **ausgeschalteter und ausgesteckter Maschine** die Trommel von Hand hin und her bewegt.

F

REGLAGE DU JEU ENTRE LE PIGNON D'ENTRAÎNEMENT ET LA COURONNE DE CUVE

Dévisser les écrous horizontaux de la protection de pignon. Maintenir la cuve sous l'étrier comme indiqué sur le croquis. En faisant glisser la cuve vers le bas, on augmente ainsi le jeu des dents. Si, au contraire, grâce au volant, on fait pivoter la cuve de sorte que l'ouverture de la cuve se trouve vers le haut (étrier sous la cuve), on réduit le jeu des dents. Au cas où, en raison d'un freinage quelconque, aucun mouvement ne se produit, on peut donner un léger coup sur la cuve ou l'étrier, à l'aide d'un marteau en caoutchouc. Le jeu idéal se situe entre 0,5 et 1,5 mm. Avant toute opération manuelle sur la machine, celle-ci doit impérativement être mise hors service et débranchée.

GB

Adjustment of distance of teeth between pinion and gear ring

Loosen the 2 screws/nuts (S) which hold the gear ring protection. If the drum (T) is positioned under the frame (B) (see drawing), the frame slides off and increases the distance. If you turn the drum (T) by means of the hand wheel (H) so that it is positioned over the frame (B), the distance will be decreased. If there is no motion, due to a blocking, use a rubber hammer for light strokes on drum or frame. The optimal distance is 0,5 – 1,5 mm in radial direction. The machine must be switched off and unplugged.

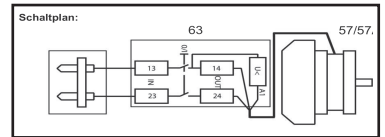
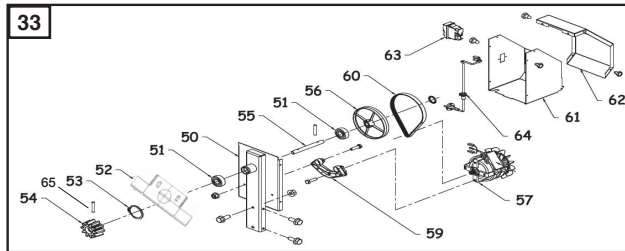
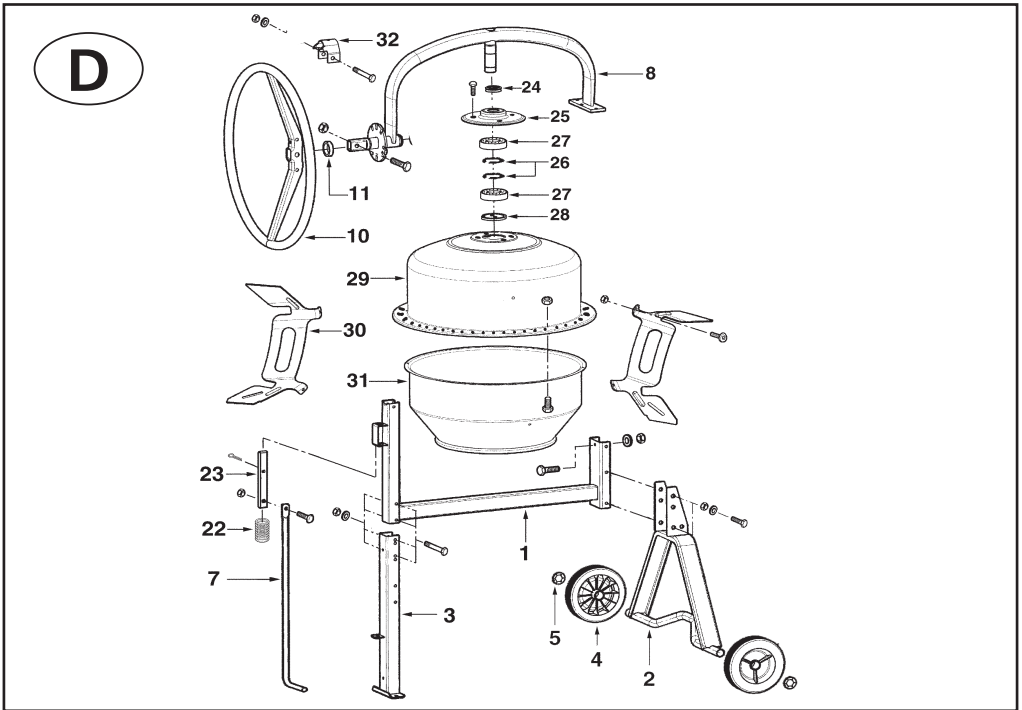

Pos	Nr	Bezeichnung	Pos	Nr	Bezeichnung
1	402009	Rahmen - Oberteil	50	90184064	Ständer Motorh. für 650430V4
29, 30, 31	650350	Mischtrommel + Schrauben	51	42370	Rillennlager 6202 2RS, ohne Cli, 2x
30	21295	Mischrechen	52	12096	Ritzelschutzblech
3	401669	Vorderer Stützfuß	53	ohne	ist in Pos. 50
2	650273	Achsträger + Schrauben	54	AT-374522	Kegelritzel, SBM 135
24, 25, 26, 27, 28	53069	Mischtrommellagersatz	65(2)	90009854	Spannstift
33	650430V6	Motorenhaus komplett	55	402001	Antriebswelle
10	401817	Handrad	56	90184012	Riemenscheibe Ø 147
4	401636	Rad	57	GN561031	Motor 700 Watt
23	401663	Rastteil	59	GN590004	Motorplatte neu aus Kunststoff
22	401664	Druckfeder	60	90184013	Poly V Riemen 560PJ6 SBM
7	401677	Pedal	61	501419	Motorhaus ABM135 V5
8	58768	Bügel mit Zubehör	62	90184003	Gehäusedeckel für 650430V4
11	401686	Distanzhülse	63	90184017	Schalter für 650430V4
unter pos. 52	401822-20	Buchse gedreht	64	90184004	Stecker-230V für 650430V
unter pos. 52	401823-20	Buchse ohne Bund gedreht	32	34579	Schelle
			5	401637	Achsklemmring



LESCHA ATIKA
BETONMISCHER
TRANSPORTGERÄTE
GARTENGERÄTE
HOLZBEARBEITUNG

EG Konformitätserklärung

Wir

ALTRAD Lescha Atika GmbH
Josef-Drexler-Str. 8
D 89331 Burgau



Erklären in alleiniger Verantwortung, dass dieses Produkt mit folgenden EG-Richtlinien übereinstimmt:

Betonmischer:

SBM P 135 L; SBM P 150 L; SBM P 165 L;

-2006 / 42 / EG

EG – Maschinenrichtlinie

-2011 / 65 / EU

RoHS – Richtlinie (Verwendung gefährlicher Stoffe)

-2014 / 30 / EU

EMV – Richtlinie (elektromagnetische Verträglichkeit)

Zur sachgerechten Umsetzung der in den EG-Richtlinien genannten Sicherheits- und Gesundheitsanforderungen wurden folgende Normen und technische Spezifikationen herangezogen:

-Outdoor-Richtlinie

LWA: 94,5 dB nach 2000 / 14 / EG

-EN 55014

Grenzwerte für Funkstörungen in Elektrogeräten mit elektromotorischem Antrieb.

-EN 50082 / 1

Fachgrundnorm Störfestigkeit

-EN 61000-3-3

Rückwirkungen in Stromversorgungsnetzen

Abnahmezeugnisse sind einzusehen bei:

Technisches Büro
Josef-Drexler-Str. 8
89331 Burgau
Tel. 08222-41 30 63

ALTRAD Lescha Atika GmbH,

Burgau, den 28.11.2018

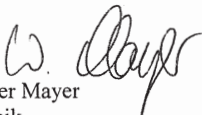
Werner Mayer
Technik